

RESUMEN

RELACIÓN ENTRE LA RELIGIOSIDAD Y LA SATISFACCIÓN MARITAL EN PASTORES Y ESPOSAS QUE LABORAN EN LA UNIÓN MEXICANA INTEROCEÁNICA DE LOS ADVENTISTAS DEL SÉPTIMO DÍA

por

José Luis García López

Asesor principal: Susana Campos Madrigal

RESUMEN DE TESIS DOCTORAL

Universidad de Montemorelos

Facultad de Psicología

Título: RELACIÓN ENTRE LA RELIGIOSIDAD Y LA SATISFACCIÓN MARITAL EN PASTORES Y ESPOSAS QUE LABORAN EN LA UNIÓN MEXICANA INTER-OCEÁNICA DE LOS ADVENTISTAS DEL SÉPTIMO DÍA

Nombre del investigador: José Luis García López

Nombre y título del asesor principal: Susana Campos Madrigal, Doctora en Educación Familiar

Fecha de terminación: abril de 2020

Problema

El propósito del presente estudio fue encontrar relación entre la religiosidad y la satisfacción marital en pastores y su esposa que laboran en el territorio de la Unión Mexicana Interoceánica de los Adventistas del Séptimo Día.

Método

La investigación fue empírica cuantitativa, descriptiva, correlacional, transversal. Se estudió la población de pastores y esposas que laboran en el territorio de la Unión Mexicana Interoceánica de los Adventistas del Séptimo Día. Se administró un instrumento a 194 participantes, distribuidos en ocho asociaciones y misiones. El

proceso estadístico se basó en el modelo de ecuaciones estructurales, realizado en AMOS 6.0, *t* de Student y anova de un factor.

Resultados

Para la búsqueda de la relación entre las variables religiosidad y satisfacción marital, se utilizó el proceso de estimación máximo verosímil (MLE) para los cálculos de los parámetros en el modelo. El modelo arrojó los siguientes valores de medidas de la bondad de ajuste utilizados como criterios: χ^2 igual a 87.5, *p* igual a .000, χ^2/gl igual a 2.50, GFI igual a .93, CFI igual a .94 y RMSEA igual a .09. De las cinco medidas de bondad de ajuste utilizadas, se cumplieron tres (χ^2/gl , GFI, CFI); el RMSEA la *p* de χ^2 no se alcanzó, lo cual indica que el modelo teórico se ajusta adecuadamente al modelo empírico.

El modelo de estructura muestra que existe una relación positiva significativa entre las variables satisfacción marital y religiosidad ($\phi = .56$). Esto proporciona suficiente evidencia para rechazar la hipótesis nula y aceptar la hipótesis de investigación.

Al buscar relación entre la variable satisfacción marital y sus factores con las variables demográficas de edad, tiempo que duró el noviazgo, años de relación matrimonial y número de hijos, no se encontró relación significativa.

Al buscar diferencias de satisfacción marital entre géneros, se encontró diferencia significativa (*p* = .000), donde los hombres manifestaron mayor nivel de satisfacción marital (*M* = 4.46) que las mujeres (*M* = 4.04). Con respecto a religiosidad y grado de estudio, no hubo diferencia significativa.

Conclusiones

El modelo teórico se ajusta adecuadamente al modelo empírico.

El modelo de estructura muestra que existe una relación positiva significativa entre las variables satisfacción marital y religiosidad. En la medida que aumente la práctica de religiosidad, aumentará el nivel de satisfacción en las parejas. Esto proporciona suficiente evidencia para rechazar la hipótesis nula y aceptar la hipótesis de investigación.

El factor que más contribuye a la satisfacción marital es la interacción marital y el factor que más aporta a la religiosidad es la religión adventista personal.

Universidad de Morelos

Facultad de Psicología

RELACIÓN ENTRE LA RELIGIOSIDAD Y LA SATISFACCIÓN
MARITAL EN PASTORES Y ESPOSAS QUE LABORAN
EN LA UNIÓN MEXICANA INTEROCEÁNICA DE
LOS ADVENTISTAS DEL SÉPTIMO DÍA

Tesis
presentada en cumplimiento parcial
de los requisitos para el título de
Doctorado en Educación Familiar

por

José Luis García López

Abril de 2020

RELACIÓN ENTRE LA RELIGIOSIDAD Y LA SATISFACCIÓN MARITAL EN
PASTORES Y ESPOSAS QUE LABORAN EN LA UNIÓN MEXICANA
INTEROCEÁNICA DE LOS ADVENTISTAS DEL SÉPTIMO DÍA

Tesis
presentada en cumplimiento parcial
de los requisitos para el título de
Doctorado en Educación Familiar

por
José Luis García López

APROBADA POR LA COMISIÓN:

Asesor principal:
Dra. Susana Campos-Madriral

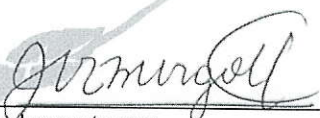
Examinador externo
Dr. Jorge G. Burgos Cavallos

Miembro: Dr. Manuel Muñoz

Director de Estudios Graduados
Dr. Ramón Andrés Díaz Valladares

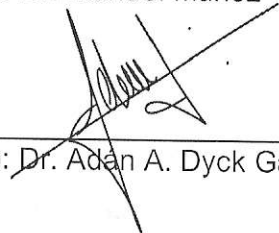
Miembro: Dr. Adán A. Dyck Gamez

7 de mayo de 2020
Fecha de aprobación

TABLA DE CONTENIDO

LISTA DE FIGURAS	vii
LISTA DE TABLAS	viii
RECONOCIMIENTOS	ix
Capítulo	
I. NATURALEZA Y DIMENSIÓN DEL PROBLEMA	1
Introducción	1
Antecedentes... ..	1
Satisfacción marital.....	1
Religiosidad.....	2
Planteamiento del problema	3
Declaración del problema	4
Hipótesis	4
Objetivos	4
Justificación	5
Limitaciones	6
Delimitaciones.....	6
Supuestos.....	7
Marco filosófico	7
Definición de términos.....	8
Organización del estudio.....	9
II. MARCO TEÓRICO.....	11
Introducción	11
Satisfacción marital.....	11
Aspectos generales	11
Sexualidad en el matrimonio	13
Organización y funcionamiento	14
Interacción marital	15
Diversión y comunicación en la pareja	17
Cuidado y crianza de los hijos.....	17
Tareas domésticas	19

Religiosidad	20
Concepto	20
Religión intrínseca.....	22
Religión extrínseca social y personal.....	24
Prácticas adventistas corporativas	25
Prácticas adventistas personales	25
Relación entre las variables	26
 III. MARCO METODOLÓGICO.....	 28
Introducción	28
Tipo de investigación	28
Población de estudio.....	28
Muestra	29
Instrumento	30
Constructos	30
Instrumentos de medición.....	31
Inventario Multifacético de Satisfacción	
Marital (IMSM).....	31
Religiosidad	32
Confiabilidad	32
Operacionalización de variables	32
Hipótesis nula	33
Operacionalización de la hipótesis nula	33
Proceso de recolección de datos	33
 IV. ANÁLISIS E INTERPRETACIÓN DE LOS RESULTADOS.....	 35
Introducción	35
Descripción de la muestra.....	36
Género	36
Edad	36
Años de noviazgo	36
Años de matrimonio.....	37
Número de hijos	39
Nivel de estudios	39
Validez y confiabilidad de las escalas	40
Satisfacción marital	40
Religiosidad	41
Comportamiento de las variables	44
Satisfacción marital	44
Interacción marital	46
Satisfacción marital en lo físico-sexual.....	47
Satisfacción en la organización y funcionamiento	48

Satisfacción en las tareas domésticas.....	49
Diversión marital.....	50
Cuidado de los hijos.....	51
Religiosidad.....	52
Religión intrínseca.....	54
Religión extrínseca social.....	55
Religión extrínseca personal.....	56
Religión adventista corporativa.....	57
Religión adventista personal.....	58
Prueba de hipótesis.....	60
Otros análisis.....	62
V. RESUMEN, DISCUSIÓN, CONCLUSIONES Y RECOMENDACIONES.....	64
Introducción.....	64
Resumen.....	64
Antecedentes.....	64
Problema.....	65
Metodología.....	65
Participantes.....	66
Instrumentos.....	66
Resultados.....	67
Discusión.....	69
Conclusiones.....	70
Con respecto a los estadísticos descriptivos.....	70
Según el modelo de ecuaciones estructurales.....	71
En cuanto a otros análisis.....	71
Recomendaciones.....	72
A los administradores de los campos.....	72
A futuros investigadores.....	72
Apéndice	
A. INSTRUMENTO DE MEDICIÓN.....	73
B. OPERACIONALIZACIÓN DE LAS VARIABLES.....	77
C. DATOS DEMOGRAFICOS.....	79
D. VALIDEZ Y CONFIABILIDAD DE LAS ESCALAS.....	85
E. COMPORTAMIENTO DE LAS VARIABLES.....	89
F. PRUEBA DE HIPÓTESIS.....	97
REFERENCIAS.....	104

CURRÍCULUM VITAE.....112

LISTA DE FIGURAS

1.	Histograma de la edad	37
2.	Histograma del tiempo que duró el noviazgo	38
3.	Histograma con curva normal de los años de matrimonio	38
4.	Histograma de satisfacción marital	46
5.	Histograma de interacción marital	47
6.	Histograma de satisfacción marital en lo físico-sexual	48
7.	Histograma de satisfacción marital en la organización y funcionamiento	49
8.	Histograma de satisfacción en las tareas domésticas	50
9.	Histograma de satisfacción en diversión marital	51
10.	Histograma de satisfacción en cuidado de los hijos	52
11.	Histograma de religiosidad	54
12.	Histograma de religión intrínseca	55
13.	Histograma de religión extrínseca social.....	56
14.	Histograma de religión extrínseca personal	57
15.	Histograma de religión adventista corporativa	58
16.	Histograma de religión adventista personal	59
17.	Histograma de religiosidad	60

LISTA DE TABLAS

1.	Distribución de la muestra por secciones en la UMI	29
2.	Distribución de los participantes de la muestra por campo de la UMI.....	30
3.	Operacionalización de las variables.....	33
4.	Operacionalización de las hipótesis nulas	34
5.	Tabla de contingencia para el nivel de estudio según el género.....	39
6.	Cargas factoriales de los ítems asociados a la satisfacción marital.....	42
7.	Cargas factoriales de los ítems asociados a las prácticas religiosas.....	43
8.	Descriptivos y confiabilidad de la satisfacción marital.....	45
9.	Correlaciones entre las dimensiones de satisfacción marital.....	45
10.	Descriptivos y confiabilidad de la religiosidad	53
11.	Correlaciones entre las dimensiones de religiosidad.....	53
12.	Medidas descriptivas del total de la muestra de actividades espirituales.....	59

RECONOCIMIENTOS

Al desarrollar esta investigación deseo expresar mi reconocimiento a algunas personas que contribuyeron en este proyecto.

A Dios, por ser mi sustentador y mi guía durante estos años de estudio. Gracias porque su amor y su misericordia permanecen para siempre.

A mi asesora principal, doctora Susana Campos Madrigal, por su apoyo, orientación y paciencia en la dirección de esta investigación. Gracias por su amistad y sus consejos.

Al doctor Jaime Rodríguez, por sus sabias ideas en el desarrollo de mi investigación. Fue un privilegio tenerlo como docente en estos años.

Al doctor Manuel Muñoz, por su calidad humana y su disposición a compartir sus conocimientos. Gracias por ayudarme en la corrección del documento final.

Al doctor Adán Dyck, por su amistad y apoyo incondicional en este proyecto.

A mi querida esposa María Elena Ortega, por su amor, quien ha sido mi mayor motivación de persistencia y avance, motivándome a dar siempre lo mejor de mí.

A mis hijos Marisol e Isaí, regalos que Dios me dio, porque me motivaron a alcanzar esta meta. Deseo que influya en sus vidas para que cada día se puedan superar en su vida académica y espiritual. Los quiero.

CAPÍTULO I

NATURALEZA Y DIMENSIÓN DEL PROBLEMA

Introducción

Este capítulo comprende los antecedentes que sirven como base de la investigación, la relación entre las variables, el planteamiento y la declaración del problema que se investigó. Se definen los términos a utilizar y se presentan las hipótesis de la investigación, las preguntas complementarias, los objetivos, la justificación, las limitaciones, las delimitaciones, el marco filosófico y la definición de términos.

Antecedentes

A continuación se dan algunas definiciones conceptuales sobre las variables satisfacción marital y actividades religiosas, además de algunas investigaciones realizadas.

Satisfacción marital

Se ha estudiado que las metas que una pareja tiene son la superación económica, la formación de una familia, una buena comunicación y una relación estable y satisfactoria (Bastida González, Valdez Medina, Valor Segura, González Arratia López Fuentes y Rivera Aragón, 2017).

Se entiende la satisfacción marital como una interpretación subjetiva de cada miembro de la pareja respecto a los elementos asociados con dicha relación, tales como las formas de interactuar, los aspectos de contacto físico-sexual que favorecen el vínculo afectivo, el modo de organización y funcionamiento de la

familia y asimismo de la relación conyugal, que incluye la toma de decisiones, la solución de problemas, la distribución y cooperación en la realización de tareas en el hogar, las maneras de divertirse y la forma de atender y educar a los hijos. (Cortés, Reyes, Díaz Loving, Rivera y Monjaraz, 1994, citados en Otero Rejón y Flores Galaz, 2016, p. 143)

Armenta Hurtarte, Sánchez Aragón y Díaz Loving (2014 b) dicen que

en el campo de las relaciones interpersonales, se reconoce que la satisfacción marital depende de la evaluación subjetiva que cada miembro de una relación de pareja hace sobre una serie de dimensiones contextuales, individuales y de interacción presentes en la vida de pareja tales como la personalidad propia y de la pareja, la comunicación y la convivencia. (p. 263)

Por lo tanto, se puede decir que la satisfacción marital está en gran parte determinada por el funcionamiento familiar, pues dicha satisfacción, en aspectos que tienen que ver con el nivel de apoyo percibido, la solución de conflictos y el tiempo compartido con la pareja, influye de manera positiva en el contexto familiar (Álvarez Ramírez, García Méndez y Rivera Aragón, 2015).

Guzmán y Contreras (2012) encontraron que las personas con mayor seguridad en el apego describían sus experiencias amorosas como más felices, amistosas y de confianza. Además, solían experimentar el amor como un estado que puede tener altibajos, pero que en general se mantiene constante. Además, tendían a tener relaciones de más largo plazo.

Religiosidad

Viveros Chavarría (2012) señala que

la vida es el centro de aquella reflexividad que es puesta en función de una actitud religiosa. Cuando se trata de la vida no puede referirse solo a un sentido fisiológico, sino a los múltiples sentidos espirituales, a la diversidad de formas en que éstos se presentan; es decir, lo cultural, lo social, lo artístico, lo existencial o lo religioso. (p. 238)

El panorama religioso mexicano se ha transformado en los últimos años; las

maneras de creer en alguna religión se han diversificado considerablemente (Suárez, 2013).

Por su parte, Castellanos Soriano y López (2012) menciona que

la religión es una dimensión importante en la vida de las personas. Se ha encontrado en estudios que las personas con creencias y prácticas religiosas afrontan de mejor manera las situaciones de estrés que lleva consigo el envejecimiento, que también gozan de mejor salud física y mental y que viven más que las personas no practicantes. (p. 52)

Frankl (1999, citado en García Alandete, Martínez, Sellés Nohales y Soucase Lozano, 2013) sugiere que “para poder ayudar a las personas a encontrar el sentido de sus vidas, es importante, en ocasiones cruciales, remitirse a sus creencias y convicciones religiosas” (p. 364).

“Para muchas personas los momentos más significativos de sus vidas han sido los religiosos” (Batson y Ventis, 1982, citado en García Alandete, Martínez, Sellés Nohales y Soucase Lozano, 2013, p. 364).

Por su parte, Meléndez (2016) pone el siguiente ejemplo:

Alguien adopta esta regla para su vida, creer en el juicio final. Haga lo que haga, la gente pensara que él miente. ¿Cómo se sabe si cree que ello sucederá, o no lo cree? Preguntárselo no es suficiente. Probablemente dirá que tiene pruebas. Pero lo que tiene es lo que se podría llamar una creencia inconmovible. Ello se mostrará, no mediante razonamientos o apelando a razones ordinarias para creer, sino más bien regulando todo en su vida de acuerdo a ella. (p. 52)

Planteamiento del problema

Armenta Hurtarte, Sánchez Aragón y Diaz Loving (2014a) señalan que la cultura ayuda a establecer creencias, roles y comportamientos apropiados, que a su vez ayudan a interactuar con la pareja y como consecuencia traen satisfacción en la relación.

“Desde la perspectiva cristiana, el matrimonio es una institución divina de

primordial importancia que, de acuerdo con la Escritura, fue dada por Dios mismo. Es un compromiso mutuo de exclusividad y de permanencia” (Davidson e Iparraguirre, 2016, p. 150).

Por su parte, Fray Alonso de la Vera Cruz (citado en Acevedo Roa y Salinas Rojas, 2010) describe al matrimonio como

un derecho natural con el fin de procrear mediante el libre consentimiento (razón), al cual se inclina por naturaleza, no sólo para la procreación, sino también para la educación de la prole. Cuestión no común en todos los animales, sino en el ser humano. (p. 262)

Declaración del problema

El problema principal a investigar en este estudio fue el siguiente: ¿existe relación significativa entre la religiosidad y la satisfacción marital de los pastores y sus esposas que trabajaron en la Unión Mexicana Interoceánica de los Adventistas del Séptimo Día (UMI), en el año 2017?

Hipótesis

Las hipótesis son proposiciones tentativas acerca de las posibles relaciones entre dos o más variables (Hernández Sampieri, Fernández Collado y Baptista Lucio, 2014).

La hipótesis que se considera es la siguiente: existe relación significativa entre la religiosidad y la satisfacción marital en los pastores y sus esposas que trabajaron en la UMI, en el año 2017.

Objetivos

En el presente estudio se tienen los siguientes objetivos:

1. Encontrar la posible relación significativa entre la religiosidad y la satisfacción marital en los pastores y sus esposas que trabajaron en la UMI en el año 2017.

2. Analizar la relación de los factores de religiosidad con las variables demográficas de asociación, género, edad, años de noviazgo, años de casados, número de hijos y nivel académico.

3. Analizar la relación de los factores de satisfacción marital con las variables demográficas de asociación, género, edad, años de noviazgo, años de casados, número de hijos y nivel académico.

Justificación

En un estudio realizado en la Ciudad de México por Suárez (2013), sobre las prácticas más tradicionales y la frecuencia de participación en una ceremonia religiosa, se encontró que el 33% de las personas participan de eventos especiales una vez por semana, el 19% una vez al mes, el 19% una vez al año y otro 19% no participan nunca o casi nunca. Asimismo, el 47% no asiste por falta de tiempo y el 20% no participa por falta de interés, aunque la oración es practicada diariamente por el 58%.

Ceballos et al. (2013) encontraron que las personas sin religión se muestran más liberales, mientras los cristianos o quienes profesan una religión son más conservadores y practicantes de la fe.

Por su parte, el Instituto Nacional de Estadísticas y Geografía (INEGI, 2015) informó, en cuanto a matrimonios y divorcios, que en el año 2000 hubo 50,205 divorcios y en el año 2015 la cantidad de divorcios ascendió a 123,883. Por otra parte, los matrimonios en el año 2000 fueron 707,442 y en el año 2015 la cifra bajó a 558,022. Es

decir que, en el año 2000, por cada 100 matrimonios, hubo cinco divorcios y en el año 2015, por cada 100 matrimonios, hubo 23 divorcios.

Limitaciones

Algunas limitaciones de esta investigación fueron las siguientes:

1. La aplicación del instrumento dependió de la autorización de los administradores de las asociaciones y misiones que forman la UMI.
2. El tiempo que los pastores y esposas de pastores utilizaron para el llenado del instrumento estuvo sujeto al tiempo que marcaba la agenda de reunión de los campos.
3. La veracidad de los resultados estuvo sujeta al interés y afinidad que se mostró al momento de contestar el instrumento.
4. El instrumento se aplicó en reuniones convocadas para otras actividades, por lo cual algunas personas no asistieron.
5. Los pastores generalmente tratan de manifestar que su matrimonio funciona muy bien.

Delimitaciones

Se presentan algunas delimitaciones en esta investigación:

1. El estudio se desarrolló en el año 2017-2018.
2. La investigación se delimitó a los pastores y sus esposas de los 11 campos de la UMI.
3. Este estudio se delimitó solo a nueve estados de la República Mexicana atendidos por la UMI, aunque los pastores y sus esposas son de diferentes estados.

4. Esta investigación se delimitó a los matrimonios, por lo cual los pastores solteros no participaron.

Supuestos

Se estipulan algunos supuestos en esta investigación:

1. Se considera que los encuestados respondieron el instrumento con honestidad.
2. El investigador realizó la aplicación del instrumento, siguiendo las instrucciones y el tiempo determinado.
3. De acuerdo con la teoría, el instrumento midió lo que tenía que medir.
4. Con el estudio no se pretendió resolver los posibles problemas encontrados en la investigación.

Marco filosófico

Desde el punto de vista cristiano, la felicidad de la pareja se basa en el valor que Dios ha dado a cada uno de manera personal. Los escritores bíblicos enseñan que el hombre fue creado a imagen de Dios, pero el hombre estaba solo.

Y dijo Dios, no es bueno que el hombre esté solo, le haré ayuda idónea para él... entonces Dios hizo caer profundo sueño sobre Adán, y mientras este dormía, tomó una de sus costillas, y cerró la carne en su lugar, y de la costilla que Dios tomó del hombre, hizo una mujer, y la trajo al hombre. Dijo entonces Adán: esto es ahora hueso de mis huesos y carne de mi carne; esta será llamada varona, porque del varón fue tomada. Por tanto, dejará el hombre a su padre y a su madre, y se unirá a su mujer y serán una sola carne. (Génesis 2:18-24)

Una relación de esta naturaleza podían disfrutar mientras decidieran permanecer en obediencia a los requerimientos establecidos por Dios. Pero el hombre y la mujer decidieron no obedecer y así comenzaron a experimentar la necesidad de culparse

uno al otro y esto trajo efectos negativos en su relación matrimonial, por lo cual sintieron miedo de hablar nuevamente cara a cara con su Creador (White, 1977).

La intención de Dios era que el matrimonio de Adán y Eva fuera el modelo para los matrimonios futuros, el matrimonio así instituido por Dios es una relación monógama heterosexual entre un hombre y una mujer. El matrimonio es un compromiso mutuo de por vida entre el esposo y la esposa, entre la pareja y Dios, Él se propuso que la relación matrimonial fuera tan permanente como la relación de Cristo con su iglesia. (General Conference of Seventh Day Adventists, 2011, p. 151)

El huerto del Edén permaneció en la tierra mucho tiempo después que el hombre fuera expulsado de sus agradables senderos. Durante mucho tiempo después, se le permitió a la raza caída contemplar de lejos el hogar de la inocencia, cuya entrada estaba vedada por los vigilantes ángeles. Allí iban Adán y sus hijos a adorar a Dios. Allí renovaban sus votos de obediencia a aquella ley cuya transgresión los había arrojado del Edén. (White, 1977, p. 46)

Todo matrimonio debería venir a las afueras del Edén a contemplar el lugar de la inocencia, es decir, cumplir con las órdenes divinas (actividades religiosas) para alcanzar la satisfacción del matrimonio, prometida por el Señor.

Definición de términos

Religiosidad intrínseca: es la práctica de la religión que se caracteriza como un fin en sí misma, una motivación principal para el creyente (Masters, citado en Simkin y Etchezahar, 2013).

Religiosidad extrínseca social: es la práctica de la religión que sirve, en primer lugar, para satisfacer necesidades básicas, como las relaciones sociales o el confort personal, y no está centrada en los fines y las creencias religiosas (Simkin y Etchezahar, citados en Mendoza Orgaz, 2015).

Religiosidad extrínseca personal: es la práctica de la religión con el propósito de alcanzar fines personales como seguridad, protección, comodidad o alivio (Simkin

y Etche- zahar, 2013).

Satisfacción marital: “es el producto de un balance entre aspectos positivos y negativos del matrimonio o convivencia, donde se manifiesta el amor, atención, sexualidad, entre otros” (Locke y Wallace, 1959, citados en García, Fuentes Zárate y Sánchez Sánchez, 2016, p. 287).

Pastores/ministros: “el ministro evangélico se ocupa de una obra solemnísima y sacratísima”. “El ministro ocupa el puesto de portavoz de Dios a la gente, y en pensamiento, palabras y actos; debe representar a su Señor” (White, 1995, p. 13).

Organización del estudio

El presente estudio se divide en capítulos, en donde se pueden ver los diferentes puntos que se han realizado. Está organizado de la siguiente manera:

En el capítulo I se describen los antecedentes del problema, el planteamiento del problema, la declaración del problema, la hipótesis, las preguntas complementarias, los objetivos, la importancia de la investigación, la justificación del problema, las limitaciones, las delimitaciones, el fundamento filosófico, la definición de términos y la organización del estudio.

En el capítulo II se describe el marco teórico de las variables consideradas en el estudio.

En el capítulo III se muestra la metodología y los procedimientos, además, el tipo de investigación, la población utilizada, las variables consideradas, la instrumentación, la operacionalización de las variables, la hipótesis y la recolección de datos.

En el capítulo IV se describen los resultados obtenidos de la investigación, la descripción demográfica, la validez y la confiabilidad de los instrumentos, el comportamiento de las variables, la prueba de hipótesis y el resumen del capítulo.

En el capítulo V se presentan las conclusiones y las recomendaciones sugeridas de los resultados de la investigación.

CAPÍTULO II

MARCO TEÓRICO

Introducción

En este capítulo se presenta un aporte teórico sobre las variables en estudio. De manera específica, se hace un desglose de la satisfacción marital. En cuanto a la variable práctica religiosa, se hace una revisión de los conceptos más importantes.

Satisfacción marital

Aspectos generales

La satisfacción marital se puede concebir como “la forma en que la pareja percibe y vivencia los hechos de su vida marital” (Sánchez, 2011, citado en Guzmán González, Alfaro y Armenta, 2013, p. 285) o como la actitud favorable o desfavorable hacia la relación en un momento dado del tiempo” (Roach, Frazier y Browden, 1981, citados en Guzmán González et al., 2013, p. 285).

Por su parte, Razera, Pereira Mosmann y Falcke (2016) comentan que los cónyuges se integran en distintos niveles de otras relaciones y contextos psicosociales que estarán presentes en la constitución de la relación. Cada pareja aporta características de su individualidad al matrimonio y es a través de la suma de estas características que se crea la identidad matrimonial de la nueva pareja.

Todo ser humano tiene derecho de esperar lo bueno de la vida y algo de ello es el matrimonio, siempre y cuando eso que espera sea razonable. Todo comienza con

el enamoramiento. Las fantasías individuales de dos personas se juntan y se fertilizan mutuamente. Se concibe un sueño compartido. El idilio crea un sentimiento de unidad, el sentimiento de que se está hecho el uno para el otro, un sentimiento de perfecta armonía o encaje (García López, 2011).

Kierkegaard (1991, citado en Figueroa Weitzman, 2014) dice que

el matrimonio es una escuela del carácter. Hace madurar al alma, otorga un sentimiento de dignidad personal y también de pesada responsabilidad, que no se puede disipar porque uno ama de veras. Ennoblecere todo el ser con el pudor propio de la mujer; ese pudor disciplina al esposo, porque la mujer es la conciencia del hombre. (p. 87)

“El matrimonio ideal, en cualquier parte, es aquel en el que sus miembros permanecen unidos durante toda la vida” (Mendoza Cárdenas y Ribeiro Ferreira, 2014, p. 31).

Reuben Soto, Fernández Fernández y Castillo Jiménez (2013) afirman que

el matrimonio es el vínculo que formaliza la institución familiar consiste en un contrato legal que legitima los lazos afectivos, económicos y sexuales de dos personas que viven juntas y legitima la procreación y el parentesco de la prole. No obstante, la institución del matrimonio ha venido debilitándose en los últimos decenios particularmente con la creciente secularización de las relaciones sociales y el surgimiento de la institución del divorcio. (p. 92)

Por su parte, Morris y DePaulo (2009, citados en García Meraz, Salvador García y Guzmán Saldaña, 2012) declaran que

es común asumir que la vida en matrimonio aumenta la felicidad y más aún, que a diferencia de los solteros, las personas casadas son más felices. Es decir que, como un acto natural de crecer, del desarrollo personal y del ideal de “alcanzar la felicidad”, las personas asumen que después del ejercicio de tener varias parejas, salir en citas e invertir mucho tiempo, dinero y esfuerzo en ellas, el punto culminante es llegar al matrimonio. Con ello se alcanza la meta “ideal” de todas las citas: vivir en pareja y ser feliz. (p. 17)

Por otra parte, Magallón Gómez (2013) explica que

el derecho a contraer matrimonio es un derecho humano, derivado de las libertades fundamentales de todas las personas, quienes sin restricción alguna; tienen derecho a contraerlo; es decir, que no debe negarse tal derecho a nadie, por motivos de raza, preferencias sexuales, religión, nacionalidad, costumbres, antiguas leyes, ni prácticas ancestrales; y debe permitirse su celebración, siempre y cuando medie el libre y pleno conocimiento de los futuros esposos, y que estos hayan alcanzado ya sea la edad núbil o su capacidad de goce y ejercicio. (p. 1029)

Miranda Novoa (2015) dice lo siguiente:

La ley reconoce el matrimonio, entre un hombre y una mujer, porque dicha institución beneficia a la sociedad como ningún otro tipo de relación lo hace. El matrimonio es el medio menos restrictivo que tienen la sociedad para asegurar el bienestar de los niños. (p. 9)

El mismo autor señala que

puede afirmarse que el matrimonio es una institución social cuyos orígenes están enclavados en una realidad antropológica que consiste en la complementariedad entre varón y mujer, en una realidad biológica que conlleva la reproducción, y en una realidad social reflejada en la necesidad que tienen los niños de un padre y una madre. (p. 11)

Los factores protectores y de riesgo para la estabilidad y satisfacción de las relaciones de pareja y matrimonio corresponden a diferentes niveles de complejidad: nivel individual, nivel de pareja, nivel de la familia de origen y nivel contextual.

Según el INEGI (2014), en el año 2014 se registraron 577,713 matrimonios, en el 2013 fueron 583,264 y en el 2012 la cifra se ubicó en 585,434.

Sexualidad en el matrimonio

Carmona (2011) comenta que

la sexualidad como medida de bienestar de una relación es un fenómeno más bien reciente: durante largos periodos de la humanidad, la sexualidad en la pareja estuvo principalmente asociada a la procreación, manteniéndose lejana al amor-pasión o amor erótico tal como lo percibimos en nuestros días. Pocos dudan hoy sobre la importancia de una sexualidad mutuamente satisfactoria como fuente de estabilidad para la pareja. (p. 802)

Por su parte, Hurlbert y Apt (1994, citados en Rodríguez Jiménez, 2010) dicen que “la satisfacción sexual es la respuesta afectiva que surge de las evaluaciones del individuo de su relación sexual a partir de la percepción del cumplimiento de las necesidades y expectativas sexuales tanto propias, como de la pareja” (p. 42).

La satisfacción sexual es esencial para el bienestar. El impacto que la satisfacción sexual tiene en todas las variables relacionadas con el bienestar justifica la investigación dirigida a establecer sus determinantes, como la comunicación con el compañero (Ogallar Blanco, Godoy Izquierdo, Vázquez Pérez y Godoy García, 2017).

Byer (2005, citado en Moral de la Rubia, 2011) menciona que “la sexualidad marital está en gran parte determinada por el afecto, la comunicación y el ajuste conyugal más que por la simple satisfacción de unas necesidades físicas” (p. 49).

“De ahí, la importancia de estudiar juntos la sexualidad, la calidad marital, los afectos y la comunicación” (MacNeil y Byers, 2005, citado en Moral de la Rubia, 2011, p. 49).

“Los conflictos no resueltos, la pérdida del amor por el cónyuge, la distancia emocional, generan una disminución de la frecuencia de relaciones sexuales, de la satisfacción sexual y un aumento de la infidelidad” (Sprecher y Cate, 2004, citados en Moral de la Rubia, 2011, p. 49) .

Rodríguez Jiménez (2010) define la satisfacción sexual como “el nivel de agrado, bienestar y ajuste presentado frente a una interacción sexual” (p. 42).

Organización y funcionamiento

Amador y Bernal (2012) encontraron que los hogares en unión libre están peor que los hogares casados en varias dimensiones, incluidas la tenencia de bienes

duraderos y el bienestar infantil. Además, los hogares en unión libre exhiben comportamientos menos estables, con menor planeación del futuro, se caracterizan por menor especialización y riesgo compartido entre la pareja y exhiben comportamientos menos saludables y peores prácticas parentales.

Por su parte, Rentería, Erico, Lledios, Esperanza y Giraldo Alba (2008, citados en Barquero Brenes, 2014) dicen que

la realidad familiar es un proceso cotidiano de intercambio de informaciones y vivencias en el cual se construyen y se consolidan vínculos entre los miembros. Está permeado de intereses, afectos, actitudes roles y otros elementos que dinamizan la convivencia cotidiana, formando alianzas, divergencias y tensiones. Esta situación hace que la convivencia familiar sea un lugar de conflicto potencial, pero, al mismo tiempo, una zona de entrenamiento para aprender a manejarlo o solucionarlo. (p. 4)

Zaldívar (2007, citado en Otero Rejón y Flores Galaz, 2016) señalan que

el funcionamiento familiar brinda a la familia la oportunidad de cumplir con los objetivos y funciones que socioculturalmente le han sido asignados, tales como las de cubrir las necesidades afectivas, emocionales y materiales de cada uno de los integrantes que la conforman; transmitir normas y valores de su propia cultura; facilitar el proceso de socialización, e instaurar patrones de conducta y relaciones interpersonales. (p. 142)

Estudios de masculinidad subrayan la incomodidad que provoca, no solo en las mujeres sino también en los hombres, un modelo rígido de roles. En este sentido, el mandato de que los hombres deben ser autónomos, proveedores y autoridad en la familia, mientras que las mujeres deben complementar al hombre en el hogar mediante la dedicación a los hijos y al ámbito doméstico, está cada vez más en crisis (Gálvez y Gallardo, 2013).

Interacción marital

La satisfacción marital puede ser definida como la forma en que la pareja

percibe y vivencia los hechos de su vida marital (Sánchez, 2011, citado en Guzmán González et al., 2013).

Al respecto, Pozos Gutiérrez, Rivera Aragón, Reidl Martínez, Vargas Núñez y López Parra (2013) encontraron que, a mayor percepción de cercanía e intimidad con la pareja, mayor percepción de satisfacción. Asimismo, las parejas que interactúan más tiempo, que se aman más, que confían, respetan y toleran más, reportan tener mayor felicidad que las parejas que no lo hacen.

Por su parte, Harris et al. (2008, citados en Armenta Hurtarte, Sánchez Aragón y Diaz Loving, 2012) dicen que “las creencias, normas y valores se convierten en parámetros que auxilian a la evaluación de la relación con la finalidad de tomar la decisión de mantener o terminar la relación de pareja” (p. 53).

Amato, Johnson, Booth y Rogers (2003, citados en Armenta Hurtarte, et al., 2012) manifiestan que

estos parámetros de evaluación consideran aspectos como: características deseables de la pareja, conductas que se deben tener en la relación, actividades que debe realizar la pareja, características del lugar donde habitan, ingresos y gastos económicos, conducta de su pareja, trabajo que realizan, entre otros. (p. 53)

“En este contexto existen elementos afectivos como el amor, la comunicación verbal y no verbal manifestados en la relación de pareja; que juegan un papel determinante en la interacción, además de influir en la calidad del matrimonio” (Gottman, 1993, citado en Álvarez Ramírez et al., 2015, p. 49).

Rentería, Lledios y Giraldo (2008, citados en Barquero Brenes, 2014) dicen que

la familia se entiende como una forma organizativa particular en la que es posible identificar interacciones e, igualmente, experimentar e interpretar diversos tipos de papeles, normas, acuerdos de convivencia, así como el mantenimiento o la reproducción de la dinámica social “mayor” en la que está inmersa. (p. 3)

Diversión y comunicación en la pareja

Beavin y Jackson (1991, citados en Villanueva Orozco, Rivera Aragón, Díaz Loving y Reyes Lagunes, 2012)

marcan la importancia de la comunicación en la relación de pareja y la definen como el proceso de producción, emisión y procesamiento de mensajes verbales y no verbales que permiten compartir significados entre personas, de tal manera que forman, mantienen y modifican pautas de interacción durante las relaciones sociales y personales. (p. 729)

Furman (2008, citado en Callejón Chinchilla y Gila Ordóñez, 2018) afirma lo siguiente:

Las relaciones saludables ayudan a la pareja a conformar su identidad y desarrollar habilidades interpersonales (comunicación, negociación, empatía, y aprender cómo mantener relaciones íntimas). Los jóvenes se vuelven más autónomos de sus padres al constituir su pareja un fuerte apoyo emocional, proponen educar a la pareja promoviendo la comunicación para fomentar la satisfacción de la misma y construir pareja sana. (p. 34)

Ayres (1983, citado en Nina Estrella, 2011) comenta que

las estrategias para conservar la relación de modo estable dependerán de: (a) estrategias de evitación, esto es, ignorando cosas que la otra persona hace que pueden afectar la relación, (b) estrategias de balance, alude a acciones que ayudan a sostener los factores emocionales que brindan estabilidad y (c) estrategias asertivas, esto es hablar abiertamente con la pareja para mantener la relación. (pp. 203-204)

Acevedo Velasco y Restrepo de Giraldo (2010) señalan que

el uso del tiempo libre en pareja se constituye en una expresión del deseo de estar juntos, de su capacidad de concertación para hacer de los espacios de ocio, espacios que satisfacen a los esposos y a la familia, en el que confluyen las necesidades e intereses individuales, diádicos y familiares. Este es un tema crucial en la vida de las parejas, pues aquí interactúan, los ya planteados dilemas: sumisión vs. dominio, dependencia vs. independencia, relativa libertad vs. relativa autonomía. (p. 66)

Cuidado y crianza de los hijos

Basados en estudios previos, Escutia Parra, Robles Estrada, Oudhof van

Barneveld, Villafaña Montiel y Garay López (2014) señalan que

la crianza se refiere a todas aquellas formas que determinan las funciones de socialización, interacción y comunicación que se transmiten de padres a hijos dentro de una dinámica familiar que promueve la adquisición de normas, el desarrollo de la personalidad, así como diferentes hábitos que aprenden de personas con más recursos. (p. 21)

Pulido, Castro Osorio, Peña y Ariza Ramírez (2013, citados en Peña Ramos, Vera Noriega y Santiz López, 2018) comentan que “la familia se define como el núcleo fundamental de la sociedad que estructura una suma de valores y varía según cada cultura” (p. 151).

Sin embargo, Snyder (2005, citado en García Méndez, Rivera Aragón y Reyes Lagunes (2014) menciona lo siguiente:

Las relaciones inseguras entre padres e hijos aumentan la probabilidad de problemas de conducta en los hijos, por lo que una disciplina inconsistente y unas prácticas de crianza rígidas, pueden resultar en conducta antisocial en los hijos. De tal modo que las cogniciones, actitudes y creencias son factores que influyen en los estilos de crianza empleados por los papás y las mamás. (p. 139)

“Los hombres han asumido que la responsabilidad principal de ser padres es trabajar para la manutención económica de la familia, y que las funciones relacionadas con la educación y la formación de los hijos es ocupación exclusiva de la madre” (Torres Velázquez, Garrido Garduño, Reyes Luna y Ortega Silva, 2008, p. 81).

Campos Madrigal (2015) encontró que la satisfacción marital y el cuidado y crianza de los hijos manifestó un 73% de interés en ambos cónyuges y ocupó el segundo lugar en aporte de la estabilidad en el matrimonio.

Don Jackson (1992, citado en Puello Scarpati, Silva Pertuz y Silva Silva, 2014) encontró que

aquellas parejas que funcionaban adecuadamente y se mantenían juntas era porque llegaban a un acuerdo de las relaciones que aceptaban, establecían límites

y aceptaban diferencias que se daban en las relaciones. Sin embargo, las familias no definen las reglas solo de manera consciente, aunque estuviesen de acuerdo en su relación con muchas de ellas. (p. 230)

Tareas domésticas

Armenta Hurtarte et al. (2014a) señalan que

los roles de género son relevantes por el efecto que tienen en la interacción de la pareja ya que impactan en las actividades que cada cónyuge lleva a cabo dentro de la relación. Estos roles son considerados como un deber ser, tanto de los hombres como de las mujeres, dentro de la relación de pareja... se ha identificado que estos roles de género han cambiado a lo largo del tiempo. Asimismo, se ha observado una mayor participación de los hombres en las tareas domésticas, lo cual se considera como resultado de la inserción de las mujeres en el campo laboral debido a la necesidad y retos sociales para poder mantener económicamente a una familia. (pp. 1574-1575)

Tobío (2012, citado en Agirre Miguélez, 2016) señala que

el aumento en la tasa de empleo de las mujeres no va parejo a una dedicación mayor a estos trabajos por parte de los hombres. Éstos parecen quedar al margen de la nueva situación, sintiendo el derecho a gozar de una disponibilidad laboral amplia. Como consecuencia, las mujeres, en vez de conciliar, acumulan una carga mayor de trabajo, lo que se ha llamado la “doble presencia femenina” o “la doble jornada”, que conlleva que vivan en permanente tensión y conflicto. (p. 6)

Sánchez Peña y Pérez Amador (2016) encontraron que, a mayor educación, menor número de horas de trabajo no remunerado de las mujeres. Sin embargo, se encontró un incremento para las que tienen secundaria con respecto de las que tienen primaria o menos.

Según Helweg (citado en Campos Madrigal, 2015) los estudios indican que las mujeres están en desventaja, debido a problemas de distribución de tareas frente a los hombres. Por lo tanto, manifiestan menor satisfacción en sus matrimonios, las mujeres están más apartadas socialmente, tienen estatus social más bajo, una autoestima

oprimida, depresiones más profundas, menor calidad de salud y mayor inseguridad económica en la jubilación en comparación con los hombres.

Martínez Salgado y Rojas (2016) llegaron a la conclusión de que los padres estudiados invierten más tiempo en el cuidado de sus hijos cuando tienen al menos uno menor de seis años. Sin embargo, es notable que los hombres con mayor número de horas dedicadas a cuidar de sus hijos sean precisamente los que también colaboran más tiempo en las labores domésticas.

Religiosidad

Concepto

Cuando se habla de espiritualidad se está refiriendo a la religiosidad, pues las dos incluyen pensamientos, prácticas y acciones intrínsecas y extrínsecas (Van Belzen y Heutink, 2006). La religiosidad se ubica en el contexto de las creencias y de los valores, mientras que la espiritualidad es un aspecto subjetivo en el individuo que trasciende por encima de la religiosidad (Puentes Silva, Urrego Barbosa y Sánchez Pedraza, 2015).

García Alandete (2009) afirma lo siguiente:

El ser humano se muestra como criatura religiosa: desde la antigüedad hasta estos días, desde las primitivas sociedades perdidas en la oscuridad de los tiempos y los sistemas de creencias mínimas hasta nuestros días y religiones con complejos sistemas, expresiones e instituciones, desde el Oriente al Occidente, desde los límites habitados del sur a los del norte del globo terráqueo. (p. 116)

Koenig (2012) define la religiosidad como un sistema de creencias y prácticas observadas por una comunidad apoyada por rituales que comunican el conocimiento y adoración por lo sagrado o lo divino.

Por su parte, Barp (2015) menciona que

el fenómeno religioso es exclusivo del ser humano y no se encuentra entre los demás seres vivientes. Desde la antigüedad los diversos pueblos perciben aquella fuerza misteriosa superior que influye en el desarrollo del cosmos y de los acontecimientos de la vida humana. El hombre, ayer como hoy, espera de la religión una respuesta a sus enigmas existenciales. (pp. 13, 14)

Seligman (2003, citado en García Alandete et al., 2013) menciona las ventajas de ser religioso, descritas a continuación:

(a) Aporta un sistema de creencias coherente que permite encontrar un sentido a la vida, tener esperanza ante el futuro y afrontar con optimismo las adversidades, (b) la asistencia al culto y el hecho de formar parte de una comunidad permite contar con apoyo social emocionalmente significativo y (c) se asocia a un estilo de vida más saludable, a mayor y mejor cuidado del cuerpo, de las relaciones interpersonales y del trabajo. (p. 364)

La religiosidad intrínseca está basada en una dependencia genuina de Dios y tiene resultados favorables en la salud física y psíquica. La investigación médica moderna ha declarado que este tipo de religiosidad posee, a menudo, estos ingredientes saludables (Strawbridge, Cohen, Shema y Kaplan, 1997).

El Señor Jesús se refirió a la práctica religiosa en el conocido sermón del monte de la siguiente forma: "Todo el que viene a mí, y oye mis palabras, y las practica, os diré a quién es semejante" (Mateo 6:47). Él quería enseñar que las palabras y el conocimiento van acompañados de las acciones.

"La religiosidad se refiere a la observancia consciente de las normas que son reconocidas como legítimas por una persona o un grupo que practica un culto religioso" (Ortega y Villamarín, 2012, p. 269).

Para Krausse (2012, citado en Castellanos Soriano y López, 2012),

la religiosidad es un fenómeno complejo y multidimensional difícil de precisar de forma adecuada que incluye la práctica de oraciones, asistir a ceremonias, construir relaciones sociales con las personas de la iglesia y usar las

enseñanzas religiosas para afrontar más efectivamente los eventos estresantes de la vida. (p. 54)

Por su parte, Pérez, Sandino y Gómez O. (2005) dicen que las actividades religiosas pueden incluso reajustar el significado de los problemas de la vida diaria para que estos parezcan más manejables, aumentando así los niveles generales de satisfacción con la vida.

Rivera Ledesma y Montero (2005) encontraron asociación entre altos niveles de bienestar espiritual-existencial y bajos niveles de soledad. Así, la vida espiritual se constituye como una medida preventiva o amortiguadora ante la soledad, la cual es una experiencia de alta prevalencia y con frecuentes efectos adversos, particularmente durante la adultez mayor.

“Las creencias y las prácticas religiosas/espirituales tienen un efecto beneficioso para la salud ya que disminuyen el estrés o actúan previniéndolo, por lo cual, la religión y la espiritualidad son vistas como fuentes potenciales de salud mental (Pargament, 1997 y Koenig, 1997/2007, citados en Yoffe, 2012, p. 9).

Mientras que Ellison (1994, citado en Álvarez Lezcano, 2011) que

la religión puede ayudar a los individuos a seguir adelante después de eventos traumáticos, así como ofrecer una fuente de esperanza a aquellos que lidian con sus problemas todos los días. Las creencias religiosas pueden incluso reajustar el significado de los problemas de la vida diaria para que éstos parezcan más manejables, aumentando así los niveles generales de satisfacción con la vida. (p. 20)

Religión intrínseca

La religiosidad intrínseca es una fe religiosa del diario vivir por el bien de la propia fe y, siendo así, la religión es un fin en sí misma para la persona creyente. Es

decir, un objetivo perseguido sin necesidad de ningún refuerzo externo (Gorsuch, 1994, citado en Alcántara Quiroga, 2017, p. 21)

La espiritualidad guarda un aspecto intrínseco que se caracteriza por tres niveles: trascendencia del yo, holismo y armonía y crecimiento que favorece incluso a quienes lo rodean (Hill y Dik, 2012).

Allport y Ross (1967, citados en González Villanueva y Reyes Lagunes, 2015)

postularon la existencia de dos orientaciones o dimensiones religiosas, una dimensión intrínseca que, según lo postulado por los autores, mide una fe sincera que incluye un compromiso de vida y una relación personal con Dios y, en contraste, una orientación extrínseca que se caracteriza por el hecho de encontrar la religión útil por ofrecer a los creyentes seguridad, consuelo, autojustificación o estatus social y participación grupal. (p. 1986)

Allport y Ross (1967) declaran que

las personas con esta orientación intrínseca encuentran su motivo maestro en la religión. Además, encuentran en la religión la principal motivación para su vida y todas sus otras necesidades y sus decisiones son satisfechas y tomadas en armonía con sus creencias religiosas. La persona motivada extrínsecamente usa su religión, mientras que la persona motivada intrínsecamente vive su religión. (p. 434)

En el contexto de la cultura cristiana occidental, la religión intrínseca se correlaciona de manera directamente proporcional con una percepción positiva de la muerte y con la percepción de Dios como un ser creador, amigable, bondadoso y compasivo, e inversamente proporcional con la percepción de un Dios distante, inaccesible e impersonal. En este sentido, la religión intrínseca se asocia a “vivir la religión” (Elizalde Aragón y Campuzano Florián, 2008).

En un estudio realizado en Inglaterra con miembros de la iglesia anglicana en un marco cognitivo conductual, los resultados sugieren que la salud mental está asociada positivamente con la religiosidad intrínseca e independiente de la religiosidad

extrínseca personal y social, sugiriendo que es importante considerar tanto el aspecto cognitivo como el conductual de la religiosidad (Maltby, Lewis, Freeman, Day, Cruise y Breslin, 2010).

Según Jaume, Simkin y Etchezahar (2013), la religiosidad intrínseca incluye una relación personal con Dios, la oración diaria y la lectura de los libros sagrados. La religiosidad extrínseca incluye las actividades religiosas de grupo y los rituales.

Religión extrínseca social y personal

Según Ocampo, Romero, Saa, Herrera y Reyes Ortiz (2006) “la religiosidad extrínseca (RE), incluye las actividades religiosas de grupo y los rituales. Las personas con orientación extrínseca pueden usar la religión para fines individuales o comunitarios, y pueden encontrarla útil para proveer seguridad y consuelo, sociabilidad y distracción” (p. 27).

La religión extrínseca se correlaciona de manera directamente proporcional con percepciones negativas de la muerte y con la percepción de un Dios castigador y vengativo. Esta se asocia a ciertos beneficios de la religión, por ejemplo, el reconocimiento social (Elizalde Aragón y Campuzano Florián, 2008).

Fayard (2006, citado en Mendoza Orgaz, 2015) dice que

la religiosidad extrínseca es profesada por el individuo para alcanzar sus propios fines; le proporciona estatus, sociabilidad y autojustificación. Sus expresiones de fe y su asistencia a la iglesia están motivadas por la necesidad de obtener un estado social o de ser aceptado por otros; no se basa en una relación personal con Dios, se nutre de los aspectos formales de la religión y se circunscribe a los elementos que se perciben como de beneficio personal. (p. 47)

Díaz López y de Miguel Negrodo (2016) afirma lo siguiente:

La orientación extrínseca está guiada por valores extrínsecos y tiene una tendencia a lo institucional, instrumental y utilitario, mientras que la religión

intrínseca es dinámica, lo que implica una forma de fe guiada por la probabilidad y no por certeza, es completa. (p. 360)

González Villanueva y Reyes Lagunes (2015) encontraron que los tres tipos de orientación religiosa, es decir, la orientación religiosa intrínseca (ORI), la orientación religiosa extrínseca social (ORES) y la orientación religiosa extrínseca individual (OREI) y la religiosidad son buenos predictores de los componentes del fundamentalismo religioso.

Prácticas adventistas corporativas

Thayer (2002, citado en Delgadillo González, 2016)

divide la participación cristiana en estas diez disciplinas espirituales, como resultado del análisis factorial de su investigación: (a) oración, (b) arrepentimiento, (c) adoración, (d) meditación, (e) examen de conciencia, (f) lectura de la Biblia, (g) evangelismo, (h) compañerismo, (i) servicio y (j) mayordomía. (p. 65)

Cotton, Zebraki, Voltmer, Thomas y Spahn (citados en de Sousa Matías, 2014) dicen que en la espiritualidad, la adoración se manifiesta de diversas maneras. Una de ellas es en el cuidado del cuerpo ya que tiene una relación directa con la mayordomía. Además, la salud tiene una correlación positiva con la espiritualidad y la religiosidad.

Prácticas adventistas personales

Anderson (2009) señala que muchos adventistas del séptimo día oran, meditan y leen la Biblia todos los días. Lo hacen porque consideran que es importante hacerlo, ya que esto los acerca más a Dios.

El mismo autor comenta que los adventistas del séptimo día promueven el sábado como día de reposo, la buena alimentación, el cuidado del cuerpo y el manejo del tiempo.

Por su parte, la General Conference of Seventh Day Adventists (2011) dice que los adventistas participan de la santa comunión mediante el rito de humildad o lavamiento de los pies, el consumo de pan sin levadura y el jugo de uva no fermentado como símbolos de la muerte de Cristo y con el objetivo de llevar a un examen de conciencia, a un arrepentimiento verdadero y a la confesión.

Relación entre las variables

Las variables satisfacción marital y actividades religiosas están estrechamente relacionadas en su accionar, pues dice Lichter (citado en Dyck Gámez, 2015) que es vital considerar el papel que desempeña la fe o la religiosidad intrínseca en la satisfacción de la pareja. Una alta religiosidad intrínseca combate la depresión, la desesperanza y el suicidio que una relación matrimonial contaminada pudiera causar.

Las prácticas religiosas en la familia de origen afectan las prácticas desarrolladas en la familia actual. Además, la satisfacción marital de las esposas y los maridos no está relacionada con la importancia religiosa, pero sí con el significado de los rituales religiosos en la familia (Fiese y Tomcho, 2001).

Por su parte, Gupta, Avasthi y Kumar (2011) aseguran que las organizaciones o instituciones basadas en la fe, como iglesias o sinagogas, juegan un papel muy importante para recuperar la calidad de las relaciones conyugales íntimas de sus miembros al fomentar la espiritualidad.

Akpan y Ottu (2011) indican que la baja participación religiosa se asocia con altos niveles de insatisfacción marital y con la disolución de la pareja.

Myers (2006) encontró que los cónyuges con similar afiliación religiosa, creencias y prácticas reportan mayor bienestar personal, tienen menos conflictos y menor

probabilidad de divorciarse que aquellos que difieren. Las parejas manifiestan mayor satisfacción en la relación conyugal.

Moral de la Rubia (2015) encontró que las personas casadas que asisten más al culto religioso y que tienen menos hijos son las que reportan más satisfacción con la relación.

Chidarikire (2012) encontró que existe una relación significativa positiva entre la espiritualidad, el servicio y la satisfacción con la vida. Una vida espiritual activa favorece la calidad de vida de la persona. Además, existe una relación positiva entre la espiritualidad y la generosidad.

Se ha encontrado que la práctica espiritual se relaciona de manera positiva y significativa con los mayores niveles de satisfacción marital (Paleari, Regalia y Fincham, 2009).

Existe una relación muy fuerte entre espiritualidad y la reducción de conflictos maritales en la pareja. El hecho de que la pareja sea religiosa se relaciona con su satisfacción marital (Curtis y Ellison, 2002; Fernández Jiménez, 1999).

Por otro lado, la religión puede tener efectos en la satisfacción marital, de tal manera que la pareja que junta organiza sus actividades para manifestar su religiosidad, como ir a la iglesia y participar en fiestas religiosas, está más satisfecha con su matrimonio (Fiese y Tomcho, 2001).

CAPÍTULO III

MARCO METODOLÓGICO

Introducción

El contenido de este capítulo está compuesto por la descripción de la metodología utilizada durante la investigación que abarca, (a) tipo de investigación, (b) población, (c) muestra, (d) instrumento de medición, (e) hipótesis nulas, (f) recolección de datos y (g) análisis de datos.

Tipo de investigación

Esta fue una investigación empírica, descriptiva, cuantitativa porque buscó medir propiedades importantes en la población que se pretendió investigar y dar respuestas a las preguntas planteadas. Fue correlacional, ya que se compararon dos factores característicos de la población; y fue transversal, debido a que la recolección de datos se hizo en un momento y en un tiempo únicos. El propósito era describir las variables planteadas, así como analizar su incidencia y correlación en ese momento.

Población de estudio

Para la presente investigación, se consideró a los matrimonios de los pastores de la UMI, la cual comprende los siguientes estados: Tabasco, Veracruz, Oaxaca, Puebla, Hidalgo, Tlaxcala, Morelos y Guerrero. En el momento del estudio, la UMI contaba con 224 pastores de distrito.

Muestra

Según Hernández Sampieri et al. (2014), la muestra se divide como un subgrupo de la población sobre la cual se recolectaron los datos. Para el presente estudio se consideró una muestra no probabilística, ya que la selección fue realizada a criterio de los secretarios ministeriales y de acuerdo con las características propias de la investigación. La muestra fue estratificada, es decir, por secciones geográficas administrativas que comprenden la UMI (ver Tabla 1).

Tabla 1

Distribución de la muestra por secciones en la UMI

Campo	Total de la población	Participantes	Porcentaje
Chontalpa	42	31	73.0
Oaxaca	42	17	40.0
Centro de Veracruz	44	32	70.0
Alpina	46	15	32.0
Veracruzana del Sur	48	33	69.0
Pacífico Sur	52	40	76.0
Norte de Veracruz	58	13	22.0
Sureste de Veracruz	58	45	77.0
Total	390	226	100.0

En Chontalpa, hay 21 matrimonios; en Oaxaca, 21 matrimonios; en Centro de Veracruz, 22 matrimonios; en Alpina, 23 matrimonios; en Veracruzana del Sur, 24 matrimonios; en Pacífico Sur, 26 matrimonios; en Norte de Veracruz, 29 matrimonios y en Sureste de Veracruz, 29 matrimonios; el resto de los pastores son solteros.

Al hacer el llenado de las encuestas, 226 personas las contestaron. Sin embargo, al analizar las respuestas, solo 194 personas contestaron más del 90%, por lo cual se eliminaron 32 encuestas en las que no contestaron lo suficiente.

En la Tabla 2 se presentan los campos y los tamaños muestrales respectivos. Se observa que el mayor número de participantes es de la Asociación del Sureste de Veracruz con un total de 39 personas y la Asociación Norte de Veracruz fue la más baja con un total de 11 participantes.

Tabla 2

Distribución de los participantes de la muestra por campo de la UMI

Campo	<i>n</i>	%
1. Chontalpa	27	13.9
2. Centro Veracruz	30	15.5
3. Sureste de Veracruz	39	20.1
4. Pacífico Sur	29	14.9
5. Norte de Veracruz	11	5.7
6. Veracruzana del Sur	29	14.9
7. Alpina	13	6.7
8. Oaxaca	16	8.3
Total	194	100.0

Instrumento

El instrumento es, en principio, cualquier recurso que apoye al investigador para acercarse a los fenómenos y extraer información (Hernández Sampieri et al., 2014). La instrumentación comprende las variables dependientes e independientes, el instrumento, la confiabilidad y la operacionalización de las variables.

Constructos

Los constructos utilizados en esta investigación fueron los siguientes: religiosidad y satisfacción marital. Las variables demográficas utilizadas fueron campo, género, edad, tiempo que duró su noviazgo, años de su relación matrimonial y edad de los hijos.

Instrumentos de medición

A continuación, se hace referencia a los dos instrumentos utilizados en la presente investigación. En el Apéndice A se muestran los instrumentos utilizados.

Inventario Multifacético de Satisfacción Marital (IMSM)

El Inventario Multifacético de Satisfacción Marital (IMSM) fue creado por Cañetas, Rivera y Díaz Loving (2000, citados en Flores Galaz, 2011). Consta de 48 preguntas formadas estratégicamente en tres subescalas: actitud, gusto y frecuencia en la satisfacción marital. Tiene cinco opciones de respuesta.

En la investigación se usó la extensión de frecuencia que está formada por 48 ítems que evalúan la valoración de los aspectos relacionados con la satisfacción marital, con una consistencia interna alfa de Cronbach de .90. La medición es multidimensional y se hace por medio del cuestionario en formato de respuesta de tipo Likert de 1 a 5 puntos, donde 1 equivale a *me disgusta mucho*; 2, *Me disgusta*; 3, *Ni me gusta, ni me disgusta*; 4, *Me gusta* y 5, *Me gusta mucho*. El instrumento cuenta con seis subescalas: interacción marital, físico-sexual, organización y funcionamiento, desempeño en las tareas domésticas (familia), diversión y cuidado y crianza de los hijos.

La subescala interacción marital está compuesta por catorce ítems (7, 8, 13, 17, 18, 19, 20, 21, 22, 23, 24, 25, 26 y 40); la subescala de físico-sexual está compuesta por trece ítems (1, 2, 3, 4, 5, 6, 9, 10, 11, 12, 14, 15 y 16); la subescala organización y funcionamiento marital está formada por seis ítems (27, 28, 29, 30, 38 y 39). La subescala organización y desempeño de las tareas domésticas del hogar está conformada por cuatro ítems (31, 32, 33 y 34). La subescala diversión marital está compuesta por

cinco ítems (35, 36, 37, 41 y 42) y, por último, la subescala del cuidado y crianza de los hijos está conformada por seis ítems (43, 44, 45, 46, 47 y 48).

Religiosidad

En la medición de religiosidad se utilizó el instrumento de Orientación Extrínseca- Intrínseca de Maltby (2002), adaptado por Simkin y Etchezahar (2013). Consta de 22 ítems y cinco dimensiones: intrínseca, extrínseca social, extrínseca personal, prácticas adventistas corporativas y prácticas adventistas personales. Cada ítem tiene cinco opciones de respuesta. La medición es multidimensional y se hace por medio del cuestionario en formato de respuesta de tipo Likert de 1 a 5 puntos, donde 1 equivale a *Totalmente en desacuerdo*; 2, *Medianamente en desacuerdo*; 3, *Ni de acuerdo ni en desacuerdo*; 4, *Medianamente de acuerdo* y 5, *Totalmente de acuerdo*.

Confiabilidad

Se obtuvo la consistencia interna mediante el coeficiente alfa de Cronbach. Los coeficientes alfa de Cronbach obtenidos para las variables del instrumento fueron los siguientes: (a) satisfacción marital, .968, y (b) religiosidad, .820. Todos los valores alfa de Cronbach fueron considerados aceptables.

Operacionalización de variables

En la Tabla 3 se presenta un ejemplo de la operacionalización de una de las variables. En el Apéndice B se presenta la tabla de operacionalización del resto de las variables. Además, se incluyen las definiciones conceptuales, instrumentales y operacionales para cada una de ellas.

Tabla 3

Operacionalización de las variables

Variable	Definición conceptual	Definición instrumental	Definición operacional
Satisfacción marital	La satisfacción marital se define como la percepción de la interacción marital y los aspectos de la pareja, además, de que puede exponerse como el juicio subjetivo.	Se determinó el grado de actitud percibido por los estudiantes de secundaria por medio de 20 ítems, bajo la escala: 1. Me disgusta mucho 2. Me disgusta 3. Ni me gusta, ni me disgusta 4. Me gusta 5. Me gusta mucho	Los datos se categorizaron de la siguiente forma: Para medir el grado de satisfacción marital, se obtuvo la media de los 48 ítems. La variable se consideró como métrica.

Hipótesis nula

En esta investigación se formuló la siguiente hipótesis nula:

No existe relación significativa entre la religiosidad y la satisfacción marital en pastores y sus esposas que trabajaron en la UMI, en el año 2017.

Operacionalización de la hipótesis nula

En la Tabla 4 se presenta la operacionalización de la hipótesis nula principal y se incluyen las hipótesis, las variables, el nivel de medición y la prueba estadística utilizada.

Proceso de recolección de datos

El proceso de recolección de datos se realizó de la siguiente manera:

1. Los instrumentos fueron aplicados por el responsable de esta investigación.
2. El investigador capacitó a los secretarios ministeriales de la UMI para la aplicación adecuada de los instrumentos.

Tabla 4

Operacionalización de las hipótesis nulas

Hipótesis nula	Variable	Nivel de medición	Prueba estadística
No existe relación significativa entre la religiosidad y la satisfacción marital en los pastores y sus esposas que trabajan en la UMI, en el año 2017.	A. Religiosidad	A. Métrica	Para la prueba de la hipótesis se usó modelo de ecuaciones estructurales. El criterio de rechazo de la hipótesis nula fue para valores de significación $p \leq .05$.
	B. Satisfacción marital	B. Métrica	

3. Se hizo el envío correspondiente del instrumento a cada secretario ministerial de la UMI para su pertinente aplicación en su asociación.

4. El secretario ministerial seleccionó la fecha de junta de ministros y sus esposas para la aplicación de los instrumentos a los asistentes y los aplicó.

CAPÍTULO IV

ANÁLISIS E INTERPRETACIÓN DE LOS RESULTADOS

Introducción

La presente investigación tuvo como propósito explorar la relación entre la religiosidad y la satisfacción marital en los pastores y sus esposas que trabajaban en la UMI, en el año 2017.

Este capítulo incluye los siguientes elementos: (a) descripción demográfica de los encuestados, (b) validez y confiabilidad de escalas (c) comportamiento de las variables de estudio, (d) prueba de hipótesis y (e) análisis adicionales.

Las variables en esta investigación fueron (a) la satisfacción marital, con seis dimensiones: satisfacción sexual, organización y funcionamiento, tareas domésticas, interacción marital, diversión marital y cuidado y crianza de los hijos, y (b) la variable actividades religiosas con cinco dimensiones: religión intrínseca, religión extrínseca social, religión extrínseca personal, actividades religiosas adventistas corporativas y actividades adventistas personales.

Adicionalmente, se consideraron algunas variables sociodemográficas que permitieron tener información personal y detallada de la muestra encuestada, entre las que se encuentran las siguientes: la asociación o misión, el género, la edad, el tiempo de noviazgo, los años de matrimonio, el número de hijos y el nivel de estudios.

Descripción de la muestra

En esta investigación se consideró una muestra de pastores y sus esposas de la Iglesia Adventista del Séptimo Día, pertenecientes a los ocho estados de la República Mexicana que comprende el territorio de la UMI, en el año 2017. A continuación, se describe el comportamiento de las variables asociación, género, edad, tiempo de noviazgo, años de matrimonio, número de hijos y nivel de estudios. En el Apéndice C se presentan las tablas de los datos demográficos de estas variables.

Género

Del total de la muestra, 100 (51.5%) fueron hombres, 91 (47%) fueron mujeres y tres personas (1.5%) no indicaron su género.

Edad

La distribución de los 194 encuestados oscilan entre los 22 y los 74 años de edad. Dos personas dijeron tener 22 años y solo una persona manifestó tener 74 años. Por otra parte, cinco personas no contestaron esta variable. Se encontró una media de edad de 39.32 y una desviación estándar de 9.53 ($n = 189$). En la Figura 1 se muestra una asimetría positiva (.540) y una curtosis de -.031 con tendencia a ser platicúrtica, ya que presenta un reducido grado de concentración alrededor de los valores centrales de la variable.

Años de noviazgo

Respecto de la variable el tiempo que duró su noviazgo, una persona dijo que duró solo un mes, siendo esta la mínima. Obtuvieron la máxima duración dos personas que contestaron que su noviazgo duró ocho años.



Figura 1. Histograma de la edad.

De hecho, el 38.7% duró un año y el 28.9% duró dos años, siendo estos los periodos más comunes de noviazgo. La media resultó ser de 2.15 años ($DE = 1.32$). En este caso, todos los participantes indicaron la duración de su noviazgo. En la Figura 2 se muestra una asimetría positiva (1.428) y una curtosis de 2.860 con tendencia a ser leptocúrtica, ya que presenta un elevado grado de concentración alrededor de los valores centrales de la variable.

Años de matrimonio

En cuanto a la variable que indica los años que llevan de casados los matrimonios que contestaron los instrumentos, 11 personas indicaron que llevan un año de casados. Este fue el tiempo mínimo, mientras que el tiempo máximo corresponde a una persona que tiene 55 años de matrimonio. Se obtuvo una media general de 14.77 años de matrimonio con una desviación estándar de 9.86. En la Figura 3 se puede observar cómo al extremo derecho hay algunos sujetos que provocan la asimetría en la distribución.

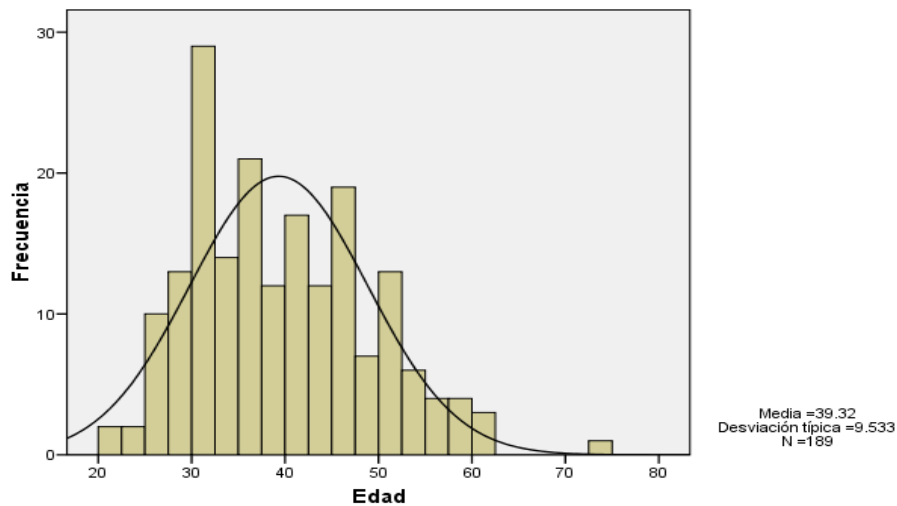

Figura 2. Histograma del tiempo que duró el noviazgo.



Figura 3. Histograma con curva normal de los años de matrimonio.

Número de hijos

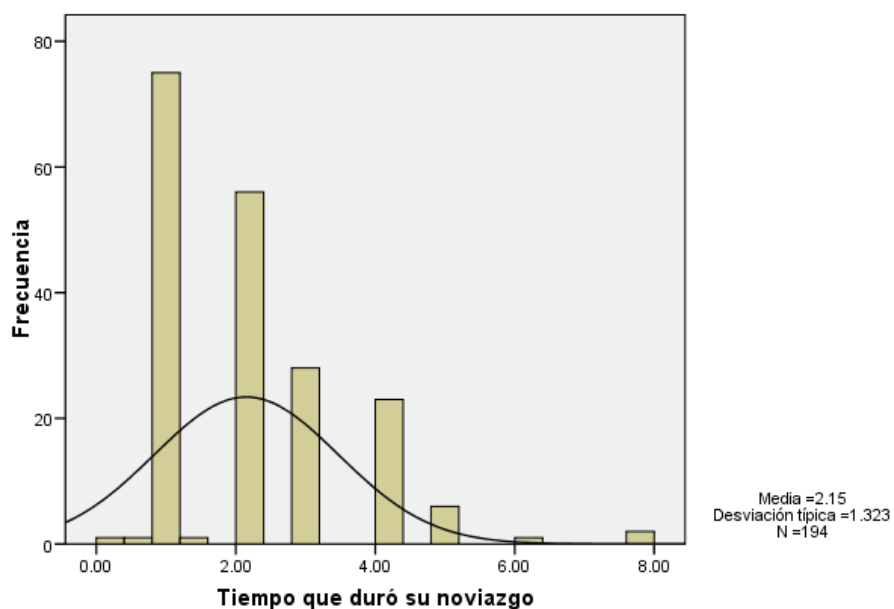
En cuanto al número de hijos, 44 personas dijeron tener un solo hijo, mientras que tres encuestados dijeron tener cuatro hijos. Lo más común es que tengan dos hijos (55.5%). De hecho, la media es muy aproximada a dos hijos ($M = 1.95$, $DE = .706$). A la pregunta que indagaba por esta variable, 21 sujetos no dieron respuesta.

Nivel de estudios

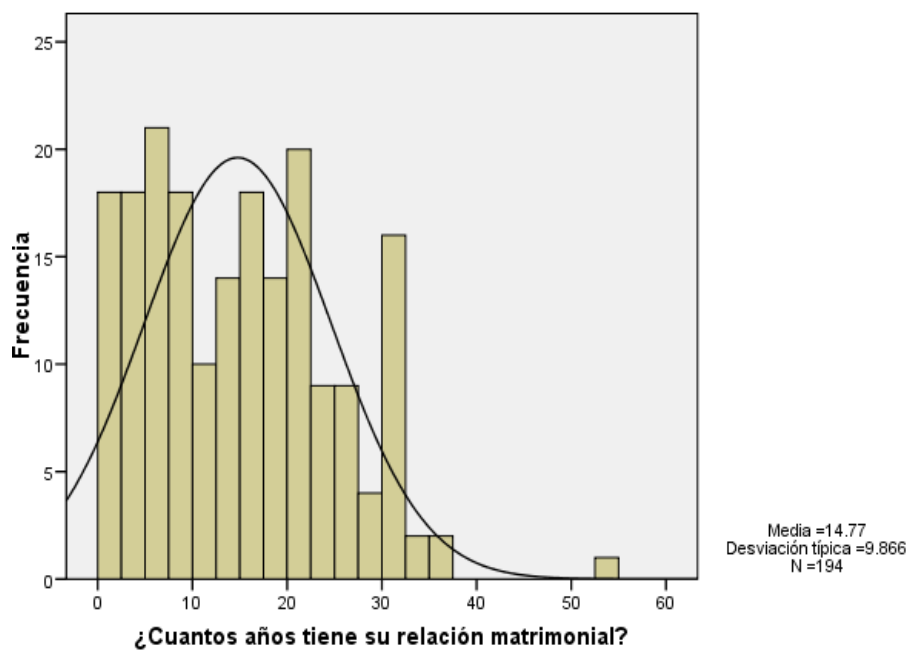
La distribución de los encuestados según su nivel académico fue la siguiente: 13.4% estudió solo la preparatoria ($n = 26$), 57.4% concluyó sus estudios de licenciatura ($n = 111$), 27.3% tiene maestría ($n = 53$) y 1.5% tiene un doctorado ($n = 3$). Cabe mencionar que un participante, no contestó la pregunta que indagaba por el nivel de estudio, lo cual representa el .5%.

En la Tabla 5 se observa que hay una tendencia hacia un nivel de estudios más bajo por parte de las esposas. En el grado de licenciatura parece haber un equilibrio, pero en nivel preparatoria dominan las mujeres y en nivel de posgrado dominan los hombres.

Tabla 5

Tabla de contingencia para el nivel de estudio según el género

Nivel de estudios	Género		Total
	Masculino	Femenino	
Preparatoria	2	24	26
Licenciatura	53	57	110
Maestría	42	9	51
Doctorado	2	1	3
Total	99	91	190

Validez y confiabilidad de las escalas

Satisfacción marital

El instrumento aplicado en esta investigación fue el IMSM, el cual consta de 48 reactivos que evalúan la apreciación subjetiva de los aspectos relacionados con la relación marital, con opciones de respuesta de una escala tipo Likert que va del 1 (*me disgusta mucho*) al 5 (*me gusta mucho*). Se compone de seis factores internos: satisfacción sexual, organización y funcionamiento, tareas domésticas, interacción marital, diversión marital y cuidado y crianza de los hijos.

Para el análisis de validez y confiabilidad del instrumento de satisfacción marital, se recurrió a un análisis factorial confirmatorio por el método de componentes principales y rotación varimax (ver Apéndice D).

La adecuación muestral resultó en un valor muy aceptable ($KMO = .903$). La esfericidad de Bartlett también resultó significativa ($\pi = 8753.987$, $p = .000$). Se identificaron seis factores que explican el 65.65% de la varianza total.

En la Tabla 6 se muestran las cargas factoriales para cada ítem. Se observó que hay nueve ítems que no se ubicaron según corresponde a la dimensión establecida teóricamente, con una carga factorial menor a .3. En el sexto factor se identificaron los seis ítems con cargas importantes hacia el tercer factor, probablemente porque ambos factores son muy parecidos y son a saber, tareas domésticas y cuidado y crianza de los hijos.

El factor satisfacción sexual fue analizado para comprobar su confiabilidad con el alfa de Cronbach y se encontró que su confiabilidad fue de .923 y está compuesto por 13 elementos. El factor organización y funcionamiento alcanzó un nivel de

confiabilidad de .825 y está compuesto con seis elementos. En el factor tareas domésticas se encontró una confiabilidad de .924 en sus cuatro elementos. El factor diversión marital alcanzó una confiabilidad de .857 y está compuesto por cinco elementos. El factor interacción marital alcanzó una confiabilidad de .935 y está compuesto por catorce elementos. El factor cuidado y crianza de los hijos alcanzó una confiabilidad de .908 y está constituido por seis elementos.

Por su parte, el instrumento total consta de 48 elementos y alcanzó una confiabilidad de .968 en el alfa de Cronbach. Se observa que los valores de cada criterio en la mayoría de los casos fueron altos.

Religiosidad

El instrumento que se usó para esta variable fue el conocido como Age Universal (AU) de Maltby (2002) adaptado en una escala construida para valorar las prácticas adventistas. El instrumento consta de 22 reactivos, con cinco opciones que son: *Totalmente en desacuerdo* (1), *Medianamente en desacuerdo* (2), *Ni de acuerdo ni en desacuerdo* (3), *Medianamente de acuerdo* (4) y *Totalmente de acuerdo* (5). El instrumento se compone de cinco factores internos: religión intrínseca, religión extrínseca social, religión extrínseca personal, prácticas adventistas corporativas y prácticas adventistas personales.

A continuación, se presenta la validación del instrumento completo, usado y validado con anterioridad por Dyck Gámez (2015).

Para el análisis de validez y confiabilidad del instrumento aplicado a la religiosidad Age (AU), se recurrió a un análisis factorial confirmatorio por el método de componentes principales y rotación varimax.

Tabla 6

Cargas factoriales de los ítems asociados a la satisfacción marital

Declaraciones	Componente					
	SSS	SIM	STD	SOF	SDM	SCH
1SSS. La forma... me abraza	,709	,064	-,067	,343	-,094	,184
2SSS La frecuencia... abraza	,693	,289	,231	,029	,163	,102
3SSS La forma... me besa	,697	,186	-,027	,331	-,033	-,008
4SSS La frecuencia... me besa	,749	,228	,252	-,027	,193	,058
5SSS La forma en que mi pareja me acaricia	,670	,161	-,090	,282	,041	,066
6SSS La frecuencia con que mi pareja me acaricia	,741	,189	,232	-,021	,161	,186
7SIM La forma en que mi pareja me trata	,489	,321	,259	,413	,018	,113
8SIM La frecuencia con que mi pareja me trata	,458	,352	,179	,398	,129	,085
9SSS La forma en que mi pareja me expresa su interés en que tengamos relaciones sexuales	,724	,091	,092	,146	,236	,159
10SSS La frecuencia con que mi pareja me expresa su interés en que tengamos relaciones sexuales	,691	,091	,165	,066	,331	,172
11SSS La forma en que mi pareja me demuestra su amor	,569	,469	,268	,142	,023	,050
12SSS La frecuencia con que mi pareja me demuestra su amor	,624	,496	,346	-,050	,138	,031
13SIM La forma en que mi pareja se interesa en mi	,385	,611	,160	,205	-,023	-,073
14SSS La frecuencia con que mi pareja se interesa en mi	,367	,638	,290	,218	,118	-,113
15SSS La forma en que mi pareja me protege	,169	,374	,177	,632	,015	-,178
16SSS La frecuencia con que mi pareja me protege	,236	,490	,137	,506	,113	-,139
17SIM La forma en que mi pareja me demuestra su comprensión	,200	,503	,189	,575	,000	,150
18SIM La frecuencia con que mi pareja me demuestra su comprensión	,187	,579	,188	,438	-,039	,217
19SIM La forma en que mi pareja me demuestra su apoyo	,213	,653	,046	,209	,029	,317
20SIM La frecuencia con que mi pareja me demuestra su apoyo	,264	,715	,073	,173	-,033	,249
21SIM La sensibilidad con que mi pareja responde a mis emociones	,242	,492	,274	,471	,088	,053
22SIM La frecuencia con que mi pareja responde en una forma sensible a mis emociones	,151	,538	,311	,422	,075	,072
23SIM La forma en que mi pareja se interesa en mis problemas	,130	,662	,158	,326	,175	,244
24SIM La frecuencia con que mi pareja se interesa en mis problemas	,166	,681	,158	,294	,244	,234
25SIM La forma en que mi pareja presta atención a mi apariencia	,160	,483	,423	,057	,362	,167
26SIM La frecuencia con que mi pareja presta atención a mi apariencia	,110	,441	,451	-,034	,426	,216
27SOF La manera en que mi pareja soluciona los problemas familiares	,186	,170	,097	,152	,233	,739
28SOF La frecuencia con que mi pareja soluciona los problemas familiares	,165	,186	,169	,174	,107	,742
29SOF La forma en que mi pareja participa en la toma de decisiones	,128	,231	,162	,520	,234	,392
30SOF La frecuencia con que mi pareja participa en la toma de decisiones	,146	,269	,042	,500	,219	,406
31STD La forma en que mi pareja propone que se distribuyan las tareas familiares	,255	,096	,704	,274	,244	,081
32STD La frecuencia con que mi pareja propone que se distribuyan las tareas familiares	,280	,092	,722	,233	,247	,095
33STD La manera en que mi pareja participa en la realización de las tareas hogareñas	,050	,309	,742	,095	,243	-,026
34STD La frecuencia con que mi pareja participa en la realización de las tareas hogareñas	,043	,296	,736	,050	,279	-,099
35SDM Las diversiones que mi pareja propone	,155	,089	,163	,177	,835	,074
36SDM La frecuencia con la que mi pareja propone diversiones	,169	,038	,207	,153	,833	,077
37SDM La forma en que se divierte mi pareja	,315	,076	,261	,256	,645	,113
38SOF La forma en la que mi pareja distribuye el dinero	,065	,149	,202	,600	,180	,263
39SOF La contribución de mi pareja en los gastos familiares	,127	,148	,010	,643	,118	,221
40SIM La forma en que mi pareja platica conmigo	,243	,265	,339	,620	,239	,029
41SDM Los temas que mi pareja aborda en nuestras conversaciones	,336	,185	,258	,435	,243	,166
42SDM La frecuencia con la que mi pareja platica conmigo	,225	,161	,416	,518	,338	,014
43SCH La educación que mi pareja propone para los hijos	,261	,092	,455	,165	-,082	,549
44SCH La forma en que mi pareja educa a nuestros hijos	,196	,116	,639	,158	-,078	,404
45SCH La frecuencia con la que mi pareja participa en la educación de los hijos	,116	,155	,740	,286	,117	,272
46SCH La manera en la cual mi pareja trata a nuestros hijos	,138	,095	,464	,476	-,178	,421
47SCH La forma en la cual mi pareja presta atención a nuestros hijos	,042	,166	,562	,594	,055	,269
48SCH La frecuencia con la que mi pareja presta atención a nuestros hijos	,030	,184	,596	,521	,068	,279

La adecuación muestral resultó de un valor aceptable (KMO = .792). La esfericidad de Bartlett resultó significativa ($\pi(231) = 1607.533$, $p = .000$) y se identificaron cinco factores que explican el 58.09% de la varianza total. En la Tabla 7 se muestran las cargas factoriales para cada ítem. Como se observa, solo hay dos ítems que no se ubicaron según corresponde a la dimensión establecida teóricamente ya que su carga no es importante hacia la misma ($r > .3$).

Tabla 7

Cargas factoriales de los ítems asociados a las prácticas religiosas

Componentes	PAP	RRI	PAC	RES	REP
1RRI Todo mi enfoque hacia la vida está basado en mi religión.	,223	,649	,156	,019	,143
2RES Voy a la iglesia principalmente para pasar tiempo con mis amigos.	,086	,060	,202	,710	,084
3RRI Me esfuerzo por vivir mi vida acorde con mis creencias religiosas.	-,041	,644	,153	,066	,138
4REP Oro principalmente para conseguir alivio y protección.	-,146	,221	,359	,623	,049
5RRI He tenido frecuentemente una fuerte sensación de la presencia de Dios.	,074	,628	,196	,204	,205
6RES Voy a la iglesia principalmente porque disfruto viendo a las personas que conozco allí.	,082	,009	,047	,753	,366
7RRI Lo que la religión me ofrece principalmente es alivio en tiempos problemáticos y de tristeza.	,042	,175	,114	,273	,840
8REP Lo que la religión me ofrece principalmente es alivio en tiempos problemáticos y de tristeza	,026	,189	,051	,344	,811
9RRI Disfruto leyendo sobre mi religión.	,172	,679	,114	,029	,172
10RES Voy a la iglesia porque me ayuda a hacer amigos.	,205	,047	,031	,577	,376
11RRI Es importante para mí pasar tiempo pensando y orando en privado.	,148	,502	,371	,081	,057
12REP Orar es para obtener paz y felicidad.	-,048	,015	,571	,237	,402
13PAC Asisto a los cultos religiosos de mi congregación.	,495	,115	,396	,220	,205
14PAC Entrego mis diezmos a la iglesia.	,094	,093	,718	,094	,107
15PAC Entrego mis ofrendas a la iglesia.	,269	,279	,683	,108	,076
16PAP Tengo mi culto devocional personal.	,575	,225	,459	,063	,145
17PAP Tenemos un culto religioso familiar.	,475	,073	,465	,143	,193
18PAP Acostumbro a orar con mi cónyuge.	,697	,052	,091	,170	,107
19PAP Sigo un plan de lectura de la Biblia.	,580	,382	,214	,076	,115
20PAP Participo en un programa de testificación.	,706	,240	,075	,033	,100
21PAP Participo con mi pareja en un grupo pequeño.	,810	,090	,061	,011	,203
22PAP Practico el ayuno para mi fortalecimiento espiritual.	,746	,089	,051	,029	,061

El factor religión intrínseca (RRI) fue sometido a un análisis de confiabilidad de alfa de Cronbach y se encontró que la confiabilidad fue de .628, con un total de seis elementos. El factor religión extrínseca social (RES) alcanzó una confiabilidad de .753 con solo tres elementos. El factor religión extrínseca personal (REP), en su análisis de confiabilidad, obtuvo .619 con un total de tres elementos. El factor práctico adventista corporativa (PAC) alcanzó una confiabilidad de .651, con tres elementos. El factor práctico adventista personal (PAP) alcanzó una confiabilidad de .826, con siete elementos. De esta manera el instrumento Age Universal (AU) con las prácticas adventistas obtuvo un índice de confiabilidad de .820, con sus 22 elementos.

Comportamiento de las variables

En este apartado se muestra el análisis de cada una de las variables o constructos de forma general, así como el comportamiento de sus dimensiones e indicadores. En el Apéndice E se muestran las tablas de respaldo.

Satisfacción marital

Para medir la variable satisfacción marital, se usó el Inventario Multifacético de Satisfacción Marital (IMSM), conformado por 48 ítems con un rango de respuestas dentro de una escala tipo Likert que va del 1 (*me disgusta mucho*) al 5 (*me gusta mucho*). A nivel general, las parejas casadas perciben un nivel de satisfacción marital del 81.5%.

En la Tabla 8 se muestran la media, la desviación estándar, la asimetría, la curtosis y la confiabilidad de las dimensiones de la satisfacción marital. De acuerdo con los resultados de medias, la dimensión mejor evaluada es “cuidado de los hijos”

($\bar{X} = 4.43$, $DE = 0.636$) y la dimensión menos evaluada fue “tareas domésticas” ($\bar{X} = 4.00$, $DE = 0.493$).

Por su curtosis y asimetría pueden considerarse como distribuciones normales (ver Figura 4). El análisis de correlación entre las diferentes estrategias de manejo de conflicto (ver Tabla 9) muestra una correlación fuerte ($r > .7$), diez correlaciones medianas ($r < .6$) y cuatro correlaciones débiles o bajas ($r < .4$). Esto indica problemas de multicolinealidad en los análisis multivariantes.

Tabla 8

Descriptivos y confiabilidad de la satisfacción marital

Clave	Manejo de conflictos	\bar{X}	DE	Asimetría	Curtosis	Confiabilidad
SSS	Físico sexual	4.3381	.57804	-1.176	1.336	.923
SOF	Organización y funcionamiento	4.2613	.60322	-.969	.846	.839
STD	Tareas domésticas	4.0091	.94338	-1.138	.951	.924
SIM	Interacción marital	4.2833	.60249	-1.196	1.694	.935
SDM	Diversión marital	4.0712	.71844	-.980	.994	.857
SCH	Cuidado de los hijos	4.4325	.63676	-1.292	1.511	.908

Tabla 9

Correlaciones entre las dimensiones de satisfacción marital

Dimensiones	Organización/funcionamiento	Tareas domésticas	Interacción marital	Diversión marital	Cuidado de los hijos
Físico sexual	.522(**)	.489(**)	.740**	.568**	.494**
Organización y funcionamiento		.449(**)	.684**	.549**	.646**
Tareas domésticas			.575**	.568**	.621**
Interacción marital				.603**	.663**
Diversión marital					.528**
Cuidado de los hijos					

** $p < .01$



Figura 4. Histograma de satisfacción marital.

Interacción marital

Las manifestaciones de afecto y comprensión de parte del cónyuge son parte de las interacciones que generan satisfacción marital. En esta dimensión, se indica que hay un 82% de satisfacción por parte de los participantes y la mayoría de ellos contestó entre el 4 y 4.5 ($M = 4.28$) y se obtuvo una desviación estándar de .602 ($DE = .602$).

De acuerdo con los resultados de medias y desviación estándar, el indicador que obtuvo mayor valor de la interacción marital fue “la forma en que mi pareja se interesa en mi” ($\bar{X} = 4.69$, $DE = .699$) y el indicador de menor valor en la interacción marital fue “la frecuencia con que mi pareja responde en una forma sensible a mis emociones” ($\bar{X} = 4.02$, $DE = .907$). La asimetría fue negativa (-1.19) y la curtosis fue de 1.69, con tendencia a ser leptocúrtica, ya que presenta un elevado grado de concentración alrededor de los valores centrales (ver Figura 5).

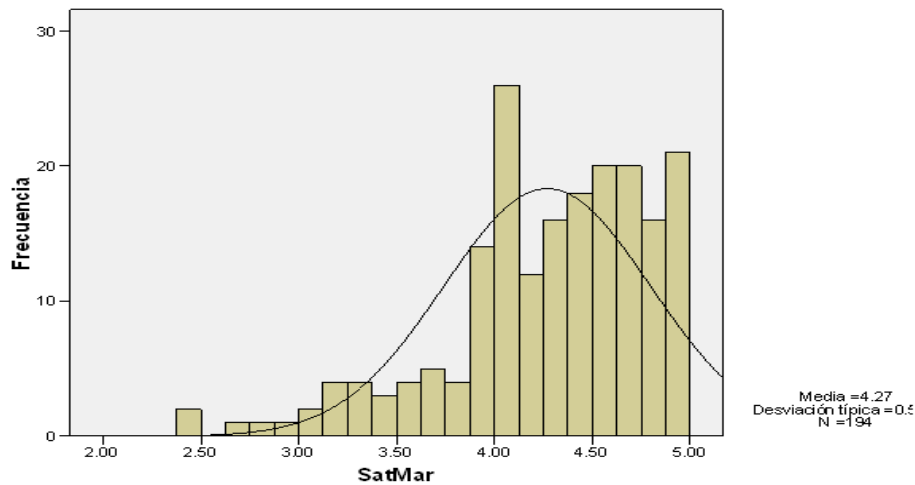

Figura 5. Histograma de interacción marital.

Satisfacción marital en lo físico-sexual

La subescala de satisfacción marital en lo físico sexual está conformada por trece ítems, los cuales tienen que ver con las manifestaciones del contacto físico, las caricias, los abrazos y los besos para la actividad sexual. En general, se identificó un nivel de satisfacción sexual del 83.5%, con una media de 4.33 y una desviación estándar de .578.

De acuerdo con los resultados de media y desviación estándar, el indicador que obtuvo mayor valor de lo físico-sexual fue “la forma en que mi pareja me abraza” ($\bar{X} = 4.59$, $DE = .692$) y el indicador de menor valor en lo físico-sexual fue “mi pareja me expresa su interés en que tengamos relaciones sexuales” ($\bar{X} = 4.04$, $DE = .985$). La asimetría fue negativa (-1.176) y la curtosis fue de 1.336, con tendencia a ser leptocúrtica, ya que presenta un elevado grado de concentración alrededor de los valores centrales de la variable (ver Figura 6).

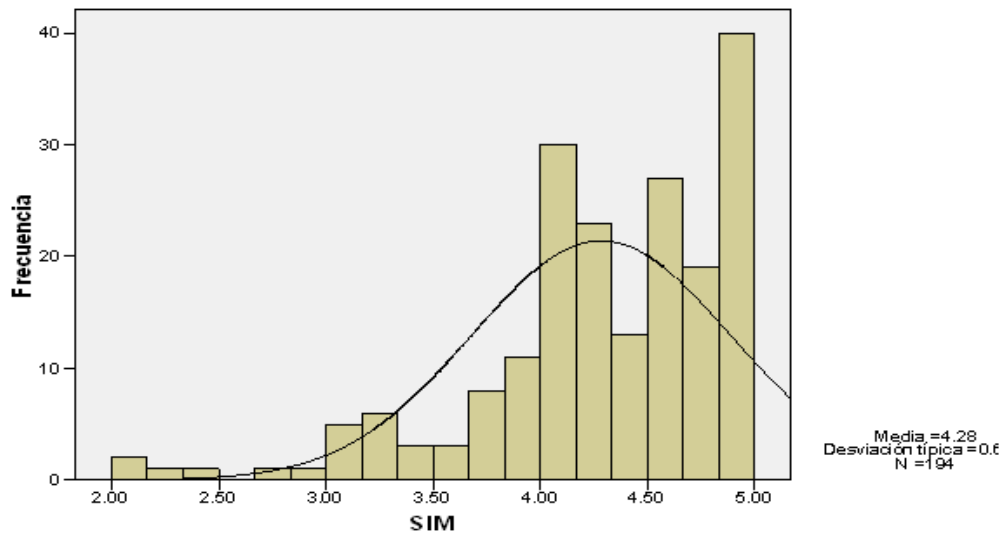

Figura 6. Histograma de satisfacción marital en lo físico-sexual.

Satisfacción en la organización y funcionamiento

La satisfacción marital en cuanto a la organización y funcionamiento manifiesta un nivel de 81.5%. La mayoría de las personas contestaron entre 4 y 5 ($\bar{X} = 4.26$, $DE = .603$).

De acuerdo con los resultados de media y desviación estándar, el indicador que obtuvo mayor valor de la organización y funcionamiento fue “la contribución de mi pareja en los gastos familiares” ($\bar{X} = 4.36$, $DE = .853$) y el indicador de menor valor en la organización y funcionamiento fue “la manera en que mi pareja soluciona los problemas familiares” ($\bar{X} = 4.16$, $DE = .839$).

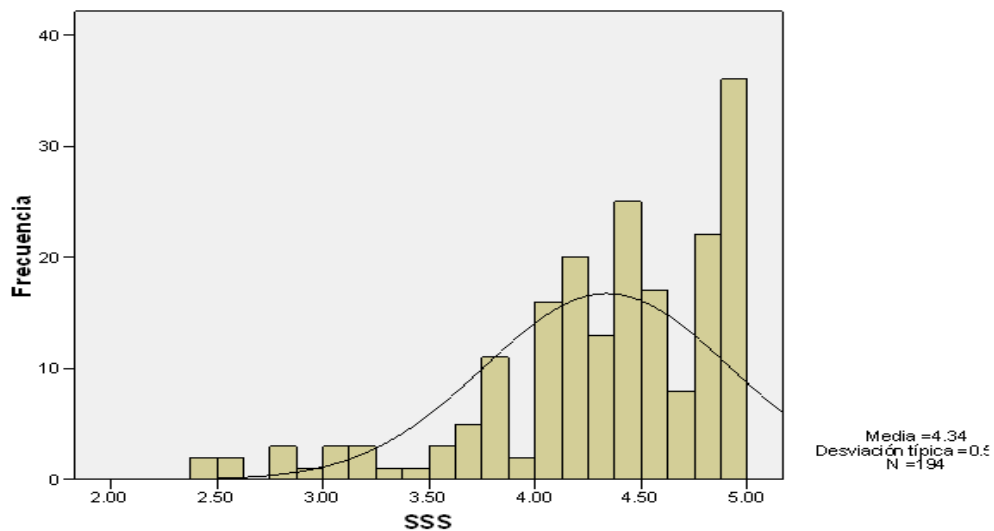
En la asimetría se observa una mayor concentración de valores marcada más hacia la izquierda de la media que a su derecha ($-.969$) y la curtosis es mayor a cero ($.846$) (ver Figura 7).



Figura 7. Histograma de satisfacción marital en la organización y funcionamiento.

Satisfacción en las tareas domésticas

Las tareas domésticas obtuvieron un 75% de satisfacción, La media aritmética indica que la mayoría de los encuestados contestaron cerca del 4 ($M = 4.00$) y una desviación estándar de .943 ($DE = .943$).

De acuerdo con los resultados de medias y desviaciones estándares, el indicador que obtuvo mayor valor de las tareas domésticas fue “la manera en que mi pareja participa en la realización de las tareas hogareñas” ($\bar{X} = 4.06$, $DE = .1.08$) y el indicador de menor valor en las tareas domésticas fue “la frecuencia con que mi pareja propone que se distribuyan las tareas familiares” ($\bar{X} = 4.95$, $DE = .988$). Se obtuvo una asimetría negativa (-1.138) y una curtosis de .951 (ver Figura 8).

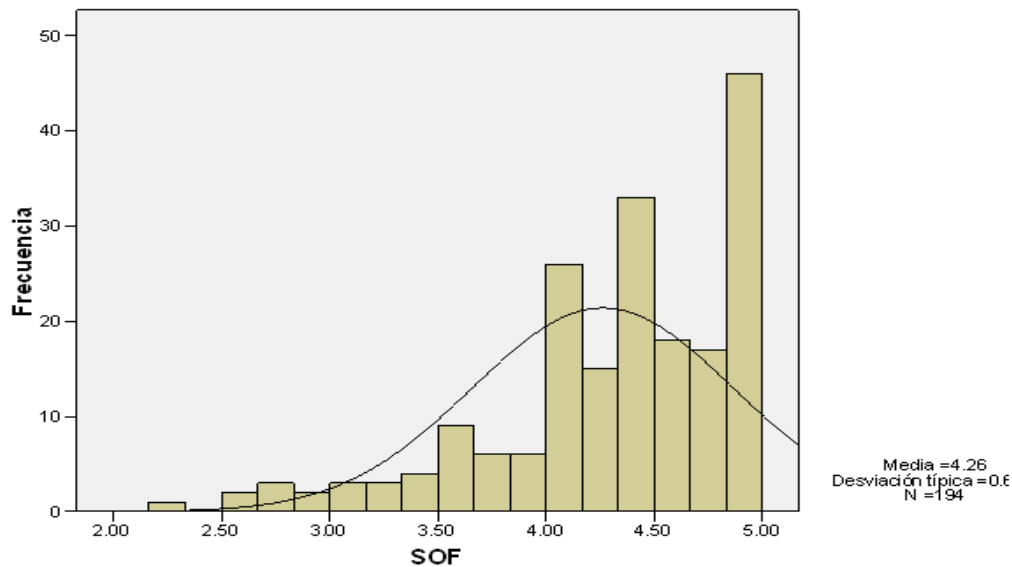

Figura 8. Histograma de satisfacción en las tareas domésticas.

Diversión marital

La satisfacción marital por medio del esparcimiento que tiene la pareja en la convivencia y comunicación afectiva dentro y fuera del hogar representa un nivel del 77% en esta dimensión y la mayoría de los encuestados contestaron alrededor de la opción cuatro ($M = 4.07$). De acuerdo con los resultados de media y desviaciones estándares, el indicador que obtuvo mayor valor de la diversión marital fue “los temas que mi pareja aborda en nuestras conversaciones” ($\bar{X} = 4.30$, $DE = .714$) y el indicador de menor valor en la diversión marital fue “la frecuencia con la que mi pareja propone diversiones” ($\bar{X} = 4.88$, $DE = .990$). Se obtuvo una desviación estándar de .718, una asimetría negativa de -.980 y una curtosis leptocúrtica de .994 (ver Figura 9).

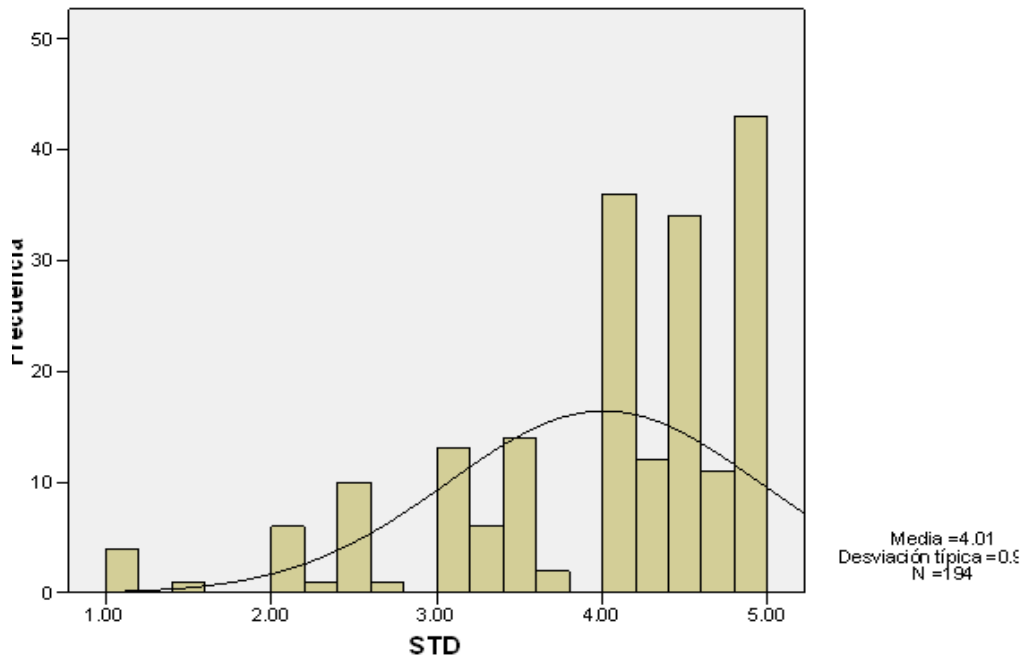

Figura 9. Histograma de satisfacción en diversión marital.

Cuidado de los hijos

La satisfacción marital en cuanto al cuidado y crianza de los hijos obtuvo un nivel del 86%. La mayoría contestó entre 4 y 5 ($M = 4,43$). De acuerdo con los resultados de medias y desviaciones estándares, el indicador que obtuvo mayor valor del cuidado de los hijos, fue “la manera en la cual mi pareja trata a nuestros hijos” ($\bar{X} = 4.73$, $DE = .667$) y el indicador de menor valor del cuidado de los hijos fue “la forma en que mi pareja educa a nuestros hijos” ($\bar{X} = 4.38$, $DE = .795$). Se obtuvo una desviación estándar de .636, una asimetría negativa de -1.29 y una curtosis de 1.51, con tendencia a ser leptocúrtica (ver Figura 10).

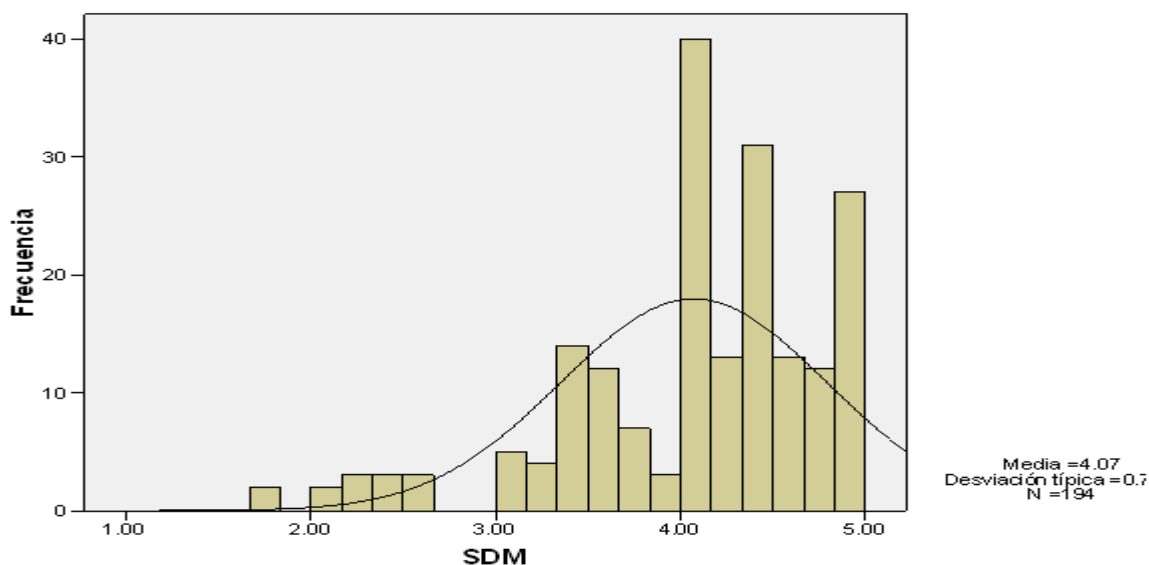

Figura 10. Histograma de satisfacción en cuidado de los hijos.

Religiosidad

Para medir la variable religiosidad, se usó el Cuestionario de Orientación Extrínseca-intrínseca de Maltby (2002), conformada por 22 ítems con un rango de respuestas dentro de una escala tipo Likert que va del 1 (*totalmente en desacuerdo*) al 5 (*totalmente de acuerdo*). A nivel general, las parejas casadas manifiestan un nivel de religiosidad del 77.0%.

En la Tabla 10 se muestran la media, la desviación estándar, la asimetría, la curtosis y la confiabilidad de las dimensiones de religiosidad. De acuerdo con los resultados de medias, la dimensión mejor evaluada fue “adventista corporativa” ($\bar{X} = 4.80$; $DE = 0.3984$) y la dimensión menos evaluada fue “extrínseca social” ($\bar{X} = 2.48$ y $DE = 1.065$).

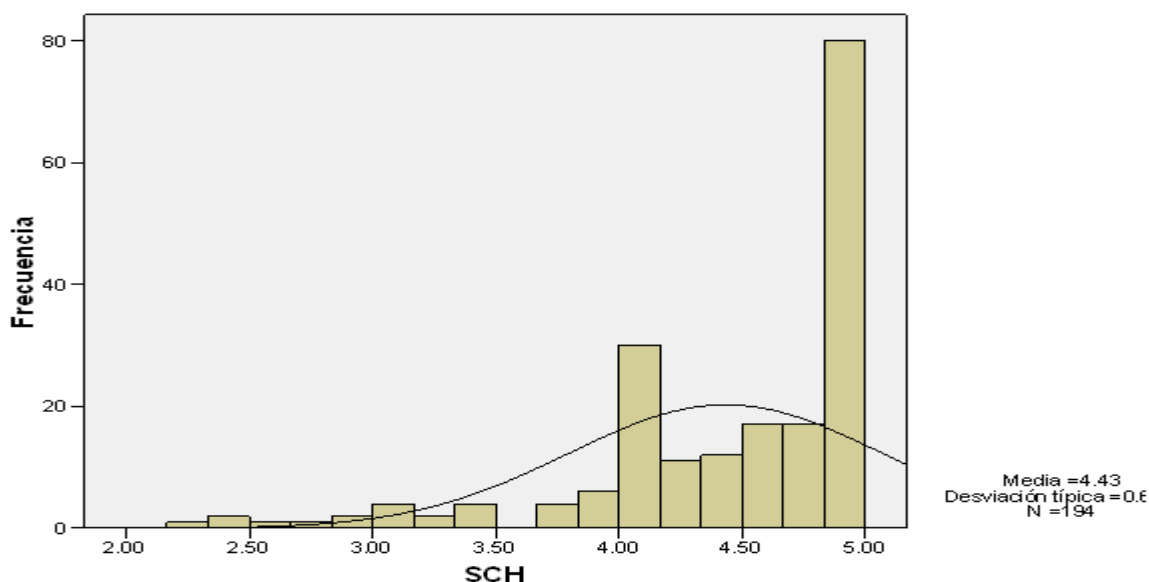
Por su curtosis y asimetría pueden considerarse como distribuciones normales (ver Figura 11). El análisis de correlación entre las dimensiones de religiosidad (ver Tabla 11) muestra correlaciones bajas ($r < .5$) y dos no presentaron correlaciones significativas. Esto indica pocos problemas de multicolinealidad en los análisis multivariados.

Tabla 10

Descriptivos y confiabilidad de la religiosidad

Clave	Religiosidad	\bar{X}	DE	Asimetría	Curtosis	Confiabilidad
RRI	Intrínseca	4.31	.582	-1.385	3.251	.629
RES	Extrínseca social	2.48	1.065	.322	-.710	.753
REP	Extrínseca personal	3.91	.937	-.947	.665	.619
RAC	Adventista corporativa	4.80	.3984	-2.650	7.760	.651
RAP	Adventista personal	4.29	.637	-1.200	1.303	.826

Tabla 11

Correlaciones entre las dimensiones de religiosidad

Dimensiones	Intrínseca social	Intrínseca personal	Adventista corporativa	Adventista personal
Intrínseca	.222**	.533**	.389**	.346**
Extrínseca social		.441**	-.042	.127
Extrínseca personal			.172*	.134
Adventista corporativa				.483**
Adventista personal				

** $p < .05$



Figura 11. Histograma de religiosidad.

Religión intrínseca

En cuanto a la religiosidad interna, esta dimensión estuvo compuesta por seis ítems donde no se encontraron datos perdidos y se manifestó un 83% de religiosidad intrínseca. La mayoría de los encuestados contestaron entre 4 y 5 ($\bar{X} = 4.31$).

De acuerdo con los resultados de medias y desviaciones estándares, el indicador que obtuvo mayor valor de la religión intrínseca fue “es importante para mí pasar tiempo pensando y orando en privado” ($\bar{X} = 4.66$, $DE = .686$) y el indicador de menor valor en la religión intrínseca fue “lo que la religión me ofrece principalmente es alivio en tiempos problemáticos y de tristeza” ($\bar{X} = 3.25$, $DE = 1.47$). Se obtuvo un grado de dispersión de .582 ($DE = .582$), una asimetría negativa de -1.38 y una curtosis de 3.25 (ver Figura 12).

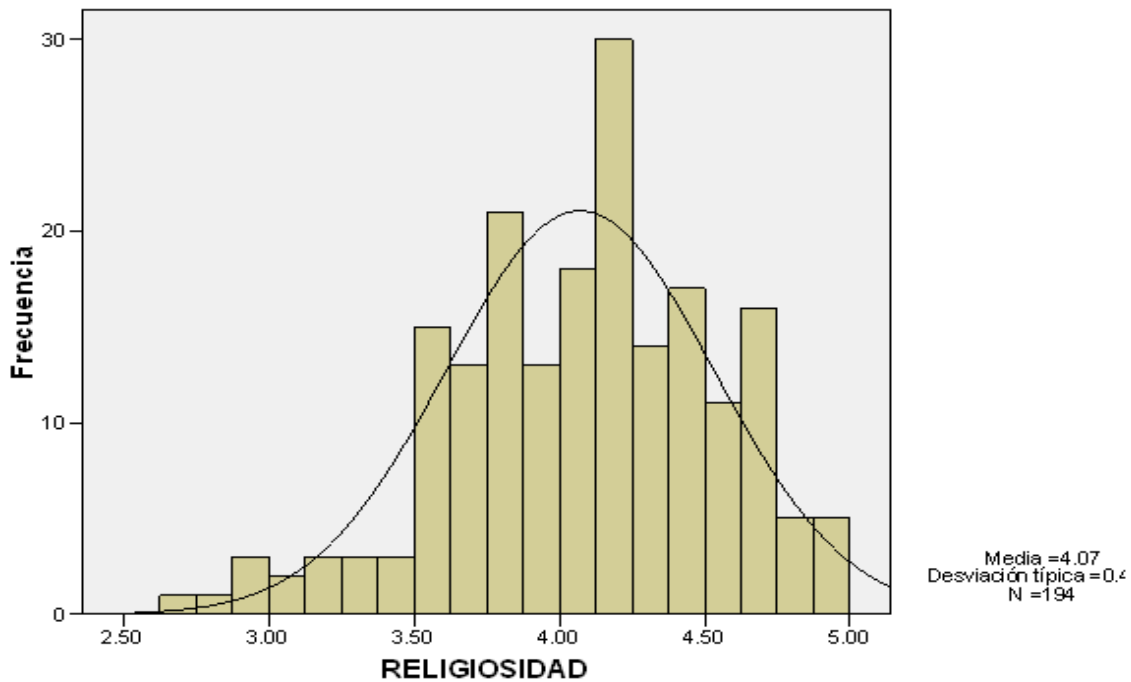

Figura 12. Histograma de religión intrínseca.

Religión extrínseca social

La dimensión religiosidad externa social estuvo compuesta por tres ítems donde no se encontraron datos perdidos y los encuestados muestran un 37% de religiosidad extrínseca social. Además, se muestra una media de 2.48 y una desviación estándar de 1.06.

De acuerdo con los resultados de medias y desviaciones estándares, el indicador que obtuvo mayor valor de la religión extrínseca social fue “voy a la iglesia porque me ayuda a hacer amigos” ($\bar{X} = 3.08$, $DE = 1.37$) y el indicador de menor valor en la religión extrínseca social fue “voy a la iglesia principalmente para pasar tiempo con mis amigos” ($\bar{X} = 1.76$, $DE = 1.13$). Se obtuvo una asimetría cargada a la derecha (.322) y una curtosis de -.710 (ver Figura 13).

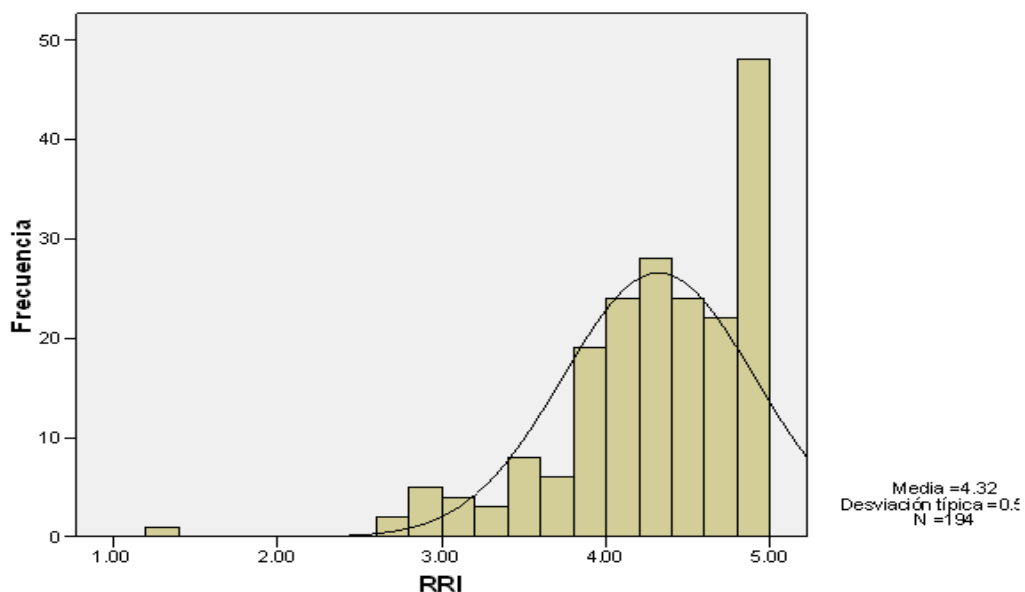

Figura 13. Histograma de religión extrínseca social.

Religión extrínseca personal

Esta dimensión estuvo compuesta por tres ítems que todos contestaron. En esta dimensión se encontró un 73% de religiosidad. La mayoría de los encuestados contestaron entre los valores 3 y 4 ($\bar{X} = 3.91$) y se encontró una desviación estándar de .937.

De acuerdo con los resultados de medias y desviaciones estándares, el indicador que obtuvo mayor valor de la religión extrínseca personal fue “orar es para obtener paz y felicidad” ($\bar{X} = 4.43$, $DE = 9.69$) y el indicador de menor valor en la religión extrínseca personal fue “lo que la religión me ofrece principalmente es alivio en tiempos problemáticos y de tristeza” ($\bar{X} = 3.34$, $DE = 1.46$). Se obtuvo una asimetría negativa (-.947) y una curtosis de .665, con tendencia a ser leptocúrtica (ver Figura 14).

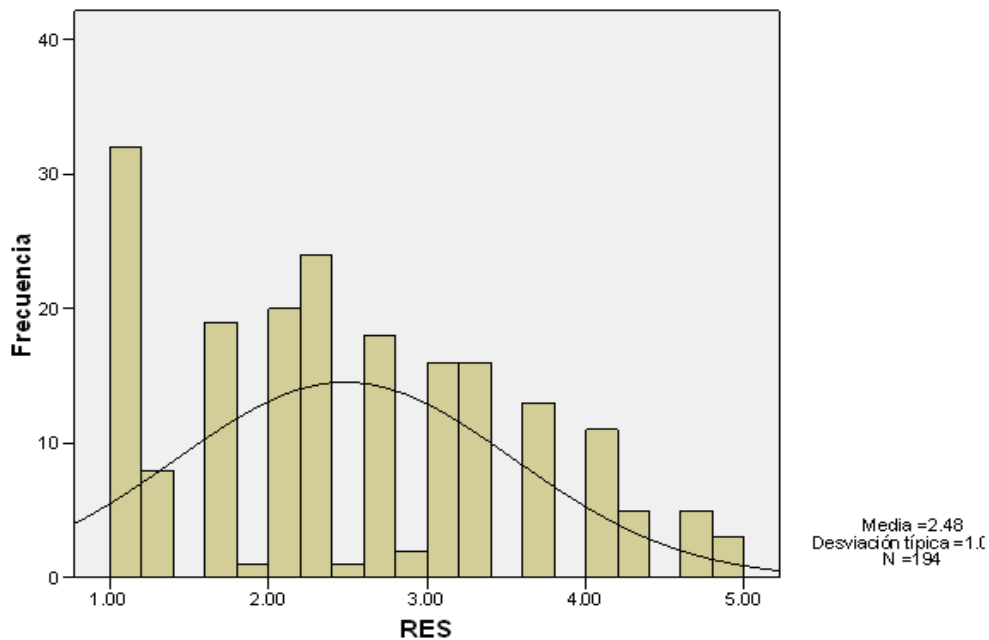

Figura 14. Histograma de religión extrínseca personal.

Religión adventista corporativa

Esta dimensión compuesta por tres ítems manifestó un 95% de religiosidad. No se tienen datos perdidos en esta dimensión. La mayoría de los encuestados contestó entre las opciones 4 y 5 ($\bar{X} = 4.81$), con una desviación estándar de .98.

De acuerdo con los resultados de medias y desviaciones estándares, el indicador que obtuvo mayor valor de la religión adventista corporativa fue “entrego mis ofrendas a la iglesia” ($\bar{X} = 4.85$, $DE = .411$) y el indicador de menor valor en la religión adventista corporativa fue “asisto a los cultos religiosos de mi congregación” ($\bar{X} = 4.73$, $DE = .575$). Se obtuvo una asimetría cargada a la derecha (-2.65) y una curtosis de 7.76, con tendencia a ser leptocúrtica (ver Figura 15).

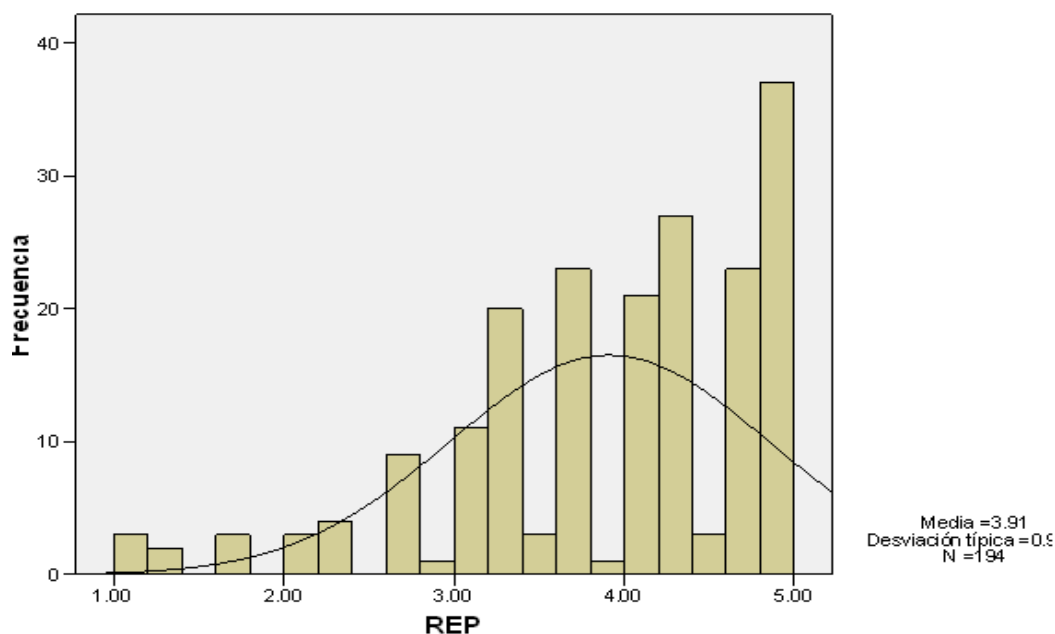

Figura 15. Histograma de religión adventista corporativa.

Religión adventista personal

La religiosidad adventista personal está compuesta por seis ítems y obtuvo un 82% de fidelidad. La mayoría de los encuestados contestaron entre las opciones 4 y 5 ($\bar{X} = 4.29$) y una desviación estándar de .637.

De acuerdo con los resultados de medias y desviaciones estándares, el indicador que obtuvo mayor valor de la religión adventista personal fue “tengo mi culto devocional personal” ($\bar{X} = 4.64$, $DE = .653$) y el indicador de menor valor en la religión adventista personal fue “practico el ayuno para mi fortalecimiento espiritual” ($\bar{X} = 3.89$, $DE = 1.14$). Se obtuvo una asimetría negativa de -1,20 y una curtosis de 1.30, con tendencia a ser leptocúrtica (ver Figura 16).

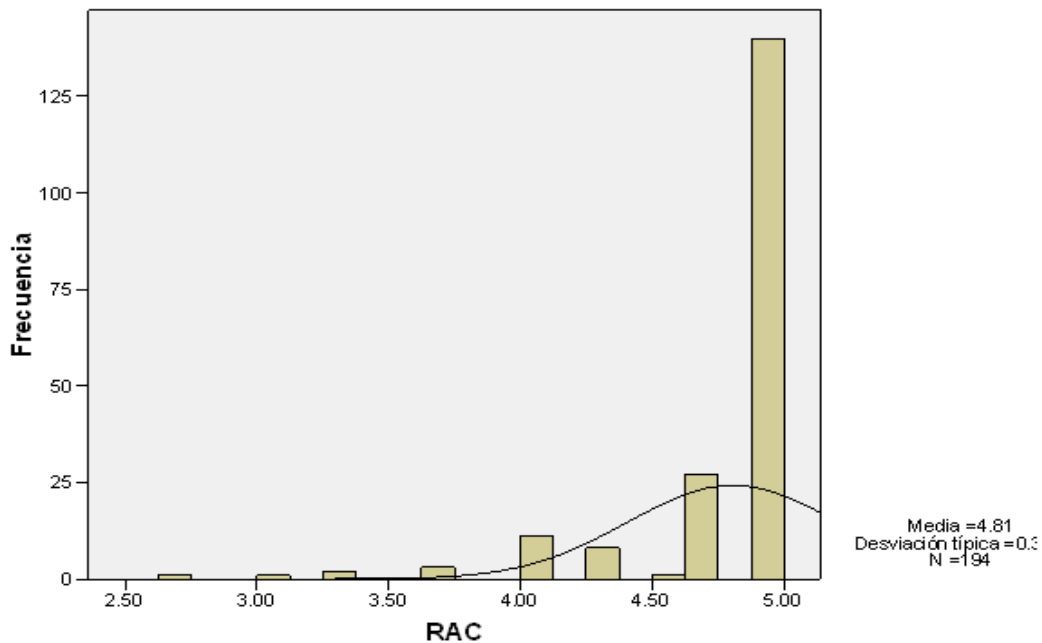

Figura 16. Histograma de religión adventista personal.

La Tabla 12 presenta la media, la desviación estándar, la asimetría y la curtosis. A nivel general, en la variable actividades religiosas, se percibe un nivel medio de religiosidad del 77%. De acuerdo con los valores de la media aritmética, se observa que hay mayor religiosidad en la subescala de religión adventista corporativa (RAC) ($M = 4.80$).

Tabla 12

Medidas descriptivas del total de la muestra de actividades espirituales

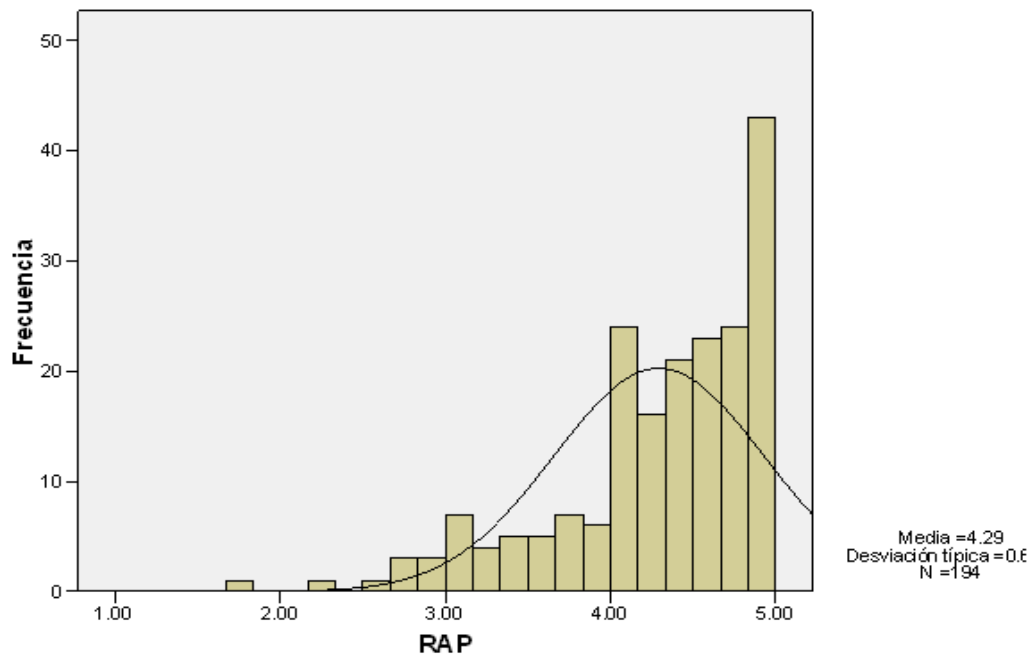
Dimensiones	<i>M</i>	<i>DE</i>	Asimetría	Curtosis
RRI	4.31	.58	-1.38	3.25
RES	2.48	1.06	.32	-.71
REP	3.91	.937	-.947	.665
RAC	4.80	.398	-2.65	7.76
RAP	4.20	.637	1.30	1.30

La religiosidad extrínseca social (RES) fue la más baja en la media ($M = 2,48$). En cuanto a la desviación estándar, se percibe que la religión extrínseca social (RES) tuvo mayor dispersión ($DE = 1.065$) comparada con religión adventista corporativa (RAC), que es la de menor dispersión ($DE = .398$).

La distribución asimétrica es negativa ($-.438$). Los valores se tienden a reunir más en la parte derecha de la media. En cuanto a la curtosis ($.068$), hay una distribución leptocúrtica (ver Figura 17).

Prueba de hipótesis

La prueba de hipótesis se realizó con base en las respuestas obtenidas de 194 encuestados de los géneros masculino y femenino, casados y miembros de la Iglesia Adventistas del Séptimo Día, que comprende el territorio de la Unión Mexicana Inter-oceánica, en el año 2017. En el Apéndice F están las tablas de respaldo.

Ho: No existe relación significativa entre la religiosidad y la satisfacción marital en los pastores y sus esposas que trabajan en la Unión Mexicana Interoceánica de los Adventistas del Séptimo Día, en el año 2017.



Figura 17. Histograma de religiosidad.

Se utilizó el proceso de estimación máximo verosímil (MLE) para los cálculos de los parámetros en el modelo (ver Figura 18). Los criterios para evaluar la bondad de ajuste que se utilizaron en la prueba del modelo fueron los siguientes: (a) ratio de verosimilitud de la chi cuadrada (χ^2), con un nivel de significación p mayor que .05; (b) chi cuadrada normada (X^2/gf) menor que 3; (c) índice de bondad de ajuste (GFI) igual o mayor que .90; (d) índice de bondad de ajuste comparativo (CFI) igual o mayor que .90 y (e) raíz del residuo cuadrático promedio (RMSEA), menor o igual que .05.

El modelo arrojó los siguientes valores de medidas de la bondad de ajuste utilizados como criterios: X^2 igual a 87.5, p igual a .000, X^2/gf igual a 2.50, GFI igual a .93, CFI igual a .94 y RMSEA igual a .09. De las cinco medidas de bondad de ajuste utilizadas, se cumplieron tres (X^2/gf , GFI, CFI). En el RMSEA, la p de X^2 no se alcanzó, lo cual indica que el modelo teórico se ajusta adecuadamente a los datos recolectados mediante la encuesta, es decir, al modelo empírico.

El modelo de estructura muestra que existe una relación positiva significativa entre las variables satisfacción marital y religiosidad ($\phi = .56$). Esto proporciona suficiente evidencia para rechazar la hipótesis nula y aceptar la hipótesis de investigación.

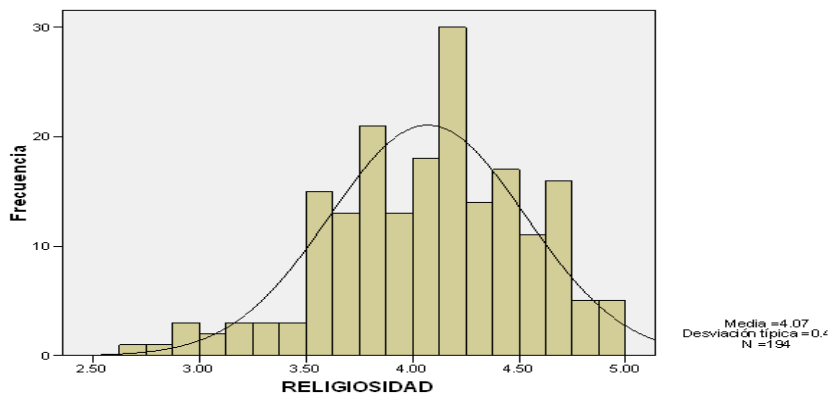
Los factores más importantes que aportan a la satisfacción marital son los siguientes: la interacción marital ($\lambda = .86$), el cuidado de los hijos ($\lambda = .78$), la organización y funcionamiento ($\lambda = .78$), la diversión marital ($\lambda = .71$), el físico sexual ($\lambda = .71$) y las tareas domésticas ($\lambda = .68$).

Asimismo, los aportes de los factores al constructo de religiosidad son los siguientes: religión adventista personal, $\lambda = .76$; religión intrínseca, $\lambda = .62$; religión adventista corporativa, $\lambda = .58$; religión extrínseca personal, $\lambda = .49$, y religión extrínseca

social, $\lambda = .16$. El factor que menos explica la religiosidad es la religión extrínseca social.

Otros análisis

Al buscar relación entre la variable satisfacción marital y sus factores, con las variables demográficas edad, tiempo que duró el noviazgo, años de relación matrimonial y número de hijos, no se encontró relación significativa. En el Apéndice F están las tablas de respaldo.

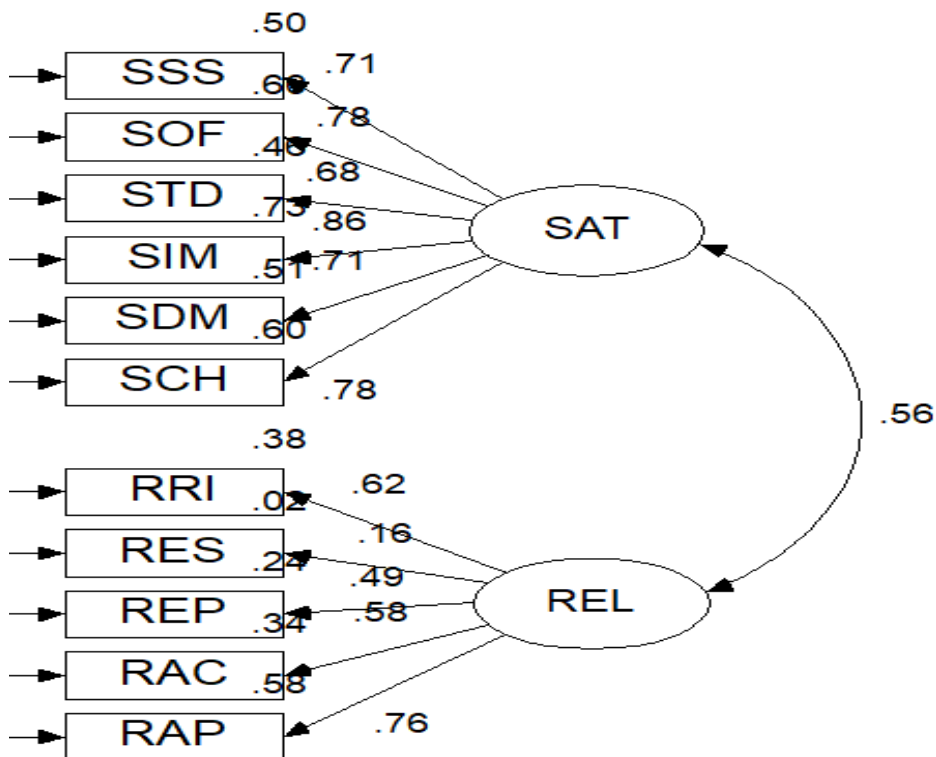

$N = 194$, chi cuadrada = 87.5, $gl = 35$, $p = .000$, chi cuadrada normada = 2.50, GFI = .93, CFI = .94 y RMSEA = .090.

Figura 18. Parámetros del modelo.

Se aplicó la t de Student para buscar diferencias entre la variable satisfacción marital y género y se encontró diferencia significativa ($p = .000$), donde los hombres manifestaron mayor nivel de satisfacción marital ($M = 4.46$) que las mujeres ($M = 4.04$). Al aplicar la d de Cohen se encontró un tamaño del efecto de .39, que representa un efecto bajo. Con la variable grado de estudio no se encontró diferencia significativa.

Al buscar relaciones entre la variable religiosidad y sus factores con las variables demográficas de edad, tiempo que duró el noviazgo, años de relación matrimonial y número de hijos, no se encontró relación significativa.

Se aplicó la t de Student para buscar diferencias entre la variable religiosidad y género y se encontró diferencia significativa ($p = .000$), donde los hombre manifestaron mayor nivel de religiosidad ($M = 4.17$) que las mujeres ($M = 3.94$). Al aplicar la d de Cohen se encontró un tamaño del efecto de .24, que representa un efecto bajo.

Al aplicar el anova de un factor entre la religiosidad y grado de estudios, no se encontró diferencia significativa.

CAPÍTULO V

RESUMEN, DISCUSIÓN, CONCLUSIONES Y RECOMENDACIONES

Introducción

Este capítulo presenta una síntesis del trabajo de investigación, que incluye los antecedentes, el problema planteado, la metodología utilizada y los resultados obtenidos. Se desarrolló una discusión sobre los resultados obtenidos, sus implicaciones y conclusiones con base en los resultados y se dieron recomendaciones para investigaciones futuras.

Resumen

Antecedentes

Esta investigación tuvo como propósito conocer la relación entre la religiosidad y la satisfacción marital en los pastores y sus esposas que trabajaron en la Unión Mexicana Interoceánica de los Adventistas del Séptimo Día, en el año 2017.

La revisión de la literatura se hizo con base en las variables satisfacción marital y religiosidad.

Respecto de la satisfacción marital, Guzmán González et al. (2013) mencionan que la satisfacción marital es la forma en que la pareja percibe y vivencia los hechos de su vida marital o como la actitud favorable o desfavorable hacia la relación en un momento dado del tiempo.

Diferentes autores concuerdan en que las personas tienen el derecho de contraer matrimonio y que cada pareja aporta características de su individualidad al matrimonio (García López, 2011; Magallón Gómez, 2013; Miranda Novoa, 2015; Razera et al., 2016). De igual modo, se analizaron diferentes aspectos acerca de la sexualidad en el matrimonio donde la satisfacción sexual es esencial para el bienestar (Carmona, 2011; Moral de la Rubia, 2011; Rodríguez Jiménez, 2010).

Problema

Desde la perspectiva cristiana, el matrimonio es una institución divina de primordial importancia que, de acuerdo con la Escritura, fue dada por Dios mismo. Es un compromiso mutuo de exclusividad y de permanencia (Davidson e Iparraguirre, 2016), por lo que la presente investigación pretendió conocer el grado de relación entre la religiosidad y la satisfacción marital entre pastores y sus esposas, en el territorio de la Unión Mexicana Interoceánica de los Adventistas del Séptimo Día.

La presente investigación planteó la siguiente hipótesis:

Hi. Existe relación significativa entre la religiosidad y la satisfacción marital entre pastores y sus esposas de la UMI, en el año 2017.

Metodología

La investigación fue empírica cuantitativa, descriptiva, correlacional y transversal.

Los constructos utilizados en la investigación fueron la satisfacción marital y las prácticas religiosas y se consideraron algunos factores sociodemográficos.

Para la prueba de hipótesis se utilizaron ecuaciones estructurales, anova de un factor y *t* de Student.

Participantes

La población de estudio que se eligió para la presente investigación estuvo conformada por los pastores pertenecientes a la UMI, y sus esposas. La muestra estuvo constituida por 194 personas que contestaron el instrumento. Cien fueron hombres, lo que representa el 51.5%; 91 fueron mujeres, lo que representa el 47.0% y tres personas no contestaron esta variable. La distribución de los 194 encuestados, de acuerdo a su edad, oscilan entre los 22 y los 74 años de edad. Con respecto a los años de noviazgo, se encontró que la media resultó ser de 2.15 años. Se obtuvo una media general de 14.77 años de matrimonio. El 55.5% manifestó tener dos hijos y el 27.3% obtuvo el grado de maestría.

Instrumentos

Los instrumentos utilizados para medir las variables fueron los siguientes:

1. El Inventario Multifacético de Satisfacción Marital (IMSM) fue creado por Cañetas, Rivera y Díaz Loving (2000, citados en Flores Galaz, 2011) y consta de 48 preguntas formadas estratégicamente en tres subescalas: actitud, gusto y frecuencia en la satisfacción marital el cual tiene cinco elecciones de respuesta.

2. El instrumento de Orientación Extrín-seca-Intrínseca de Maltby (2002) adaptado por Simkin y Etchezahar (2013) fue utilizado en la medición de religiosidad y consta de 22 ítems formados estratégicamente en cinco elementos: intrínseca,

extrínseca social, extrínseca personal, adventistas corporativas y adventistas personales, con cinco elecciones de respuesta.

Resultados

La prueba de hipótesis para esta investigación se realizó con base en las respuestas obtenidas de 194 encuestados de los géneros masculino y femenino, casados y miembros de la UMI, en el año 2017.

La hipótesis de estudio fue la siguiente: no existe relación significativa entre la religiosidad y la satisfacción marital entre los pastores que trabajaron en la UMI y sus esposas, en el año 2017.

Se utilizó el proceso de estimación máximo verosímil (MLE) para los cálculos de los parámetros en el modelo (ver Figura 17). Los criterios para evaluar la bondad de ajuste que se utilizaron en la prueba del modelo fueron los siguientes: (a) ratio de verosimilitud de la chi cuadrada (χ^2), con un nivel de significación p mayor que .05; (b) chi cuadrada normada (χ^2/g) menor que 3; (c) índice de bondad de ajuste (GFI) igual o mayor que .90; (d) índice de bondad de ajuste comparativo (CFI) igual o mayor que .90 y (e) raíz del residuo cuadrático promedio (RMSEA), menor o igual que .05.

El modelo arrojó los siguientes valores de medidas de la bondad de ajuste utilizados como criterios: χ^2 igual a 87.5, p igual a .000, χ^2/g igual a 2.50, GFI igual a .93, CFI igual a .94 y RMSEA igual a .09. De las cinco medidas de bondad de ajuste utilizadas, se cumplieron tres (χ^2/g , GFI, CFI). El RMSEA y la p de χ^2 no se alcanzaron. La evidencia indica que el modelo teórico se ajusta adecuadamente a los datos recolectados mediante la encuesta, es decir, al modelo empírico.

El modelo de estructura muestra que existe una relación positiva significativa entre las variables satisfacción marital y religiosidad ($\phi = .56$). Esto proporciona suficiente evidencia para rechazar la hipótesis nula y aceptar la hipótesis de relación entre ellas.

Al buscar relaciones entre la variable satisfacción marital y sus factores, con las variables demográficas edad, tiempo que duró el noviazgo, años de relación matrimonial y número de hijos, no se encontró relación significativa alguna.

Se aplicó la t de Student para buscar diferencias de satisfacción marital entre géneros y se encontró diferencia significativa ($t_{(189)} = 6.006, p = .000$), donde los hombres manifestaron mayor nivel de satisfacción marital ($M = 4.46$) que las mujeres ($M = 4.04$). Al aplicar la d de Cohen se encontró un tamaño del efecto de .39, que representa un efecto bajo. Con la variable grado de estudio no se encontró diferencia significativa.

Al buscar relaciones entre la variable religiosidad y sus factores, con las variables demográficas edad, tiempo que duró el noviazgo, años de relación matrimonial y número de hijos, no se encontró relación significativa.

Se aplicó la t de Student para buscar diferencias de religiosidad entre géneros, y se encontró diferencia significativa ($t_{(189)} = 3.592, p = .006$) donde los hombres manifestaron mayor nivel de religiosidad ($M = 4.17$) que las mujeres ($M = 3.94$). Al aplicar la d de Cohen se encontró un tamaño del efecto de .24 que representa un efecto bajo.

Al aplicar el anova de un factor entre la religiosidad y grado de estudios, no se encontró diferencia significativa.

Discusión

En esta sección se discuten los resultados más importantes obtenidos de la investigación.

En la presente investigación se encontró que, según el modelo de estructura, existe una relación positiva significativa entre las variables satisfacción marital y religiosidad ($\phi = .56$) por lo que, en la medida que se mejore la práctica de la religiosidad, las parejas experimentarán un mejor grado de satisfacción marital. Los resultados de este estudio concuerdan con investigaciones anteriores donde la práctica de una vida religiosa se relaciona con la satisfacción marital de las parejas (Chidarikire, 2012; Curtis y Ellison, 2002; Fernández Jiménez, 1999; Fiese y Tomcho, 2001; Gupta et al., 2011; Moral de la Rubia, 2015; Myers, 2006; Paleari et al., 2009).

También el estudio concuerda con Dyck Gámez (2015), quien encontró que existe una relación positiva medianamente fuerte ($\phi = .45, p < .001$) entre la religiosidad y la satisfacción matrimonial. Sin embargo, el presente estudio difiere con los resultados encontrados por Luna Atuesta (2019), quien encontró que la espiritualidad no es un predictor directo significativo de la satisfacción marital ($\gamma = .01$). Tampoco concuerda con Burgos Cevallos (2019), quien encontró que la religiosidad no explica directamente la satisfacción marital ya que requiere de la comunicación del cónyuge para explicar directamente.

En esta investigación se encontró diferencia significativa de satisfacción marital entre géneros, donde los hombres manifestaron mayor nivel de satisfacción marital que las mujeres. Con respecto a esto, Akpan y Ottu (2011) encontraron que cuando un esposo está menos satisfecho y es más infeliz que su esposa, se encuentran en un

alto riesgo de divorcio. Además, cuando la esposa es más infeliz que su esposo, el riesgo de divorciarse es el mismo que cuando ambos cónyuges son felices. Díaz Loving, Rocha Sánchez y Rivera Aragón (2007) encontraron que los hombres al casarse manifiestan mayor felicidad y satisfacción que las mujeres lo cual concuerda con Villamizar Carrillo (2009), quien declara que los hombres se perciben como más satisfechos que las mujeres.

Como señala Campos Madrigal (2015), los hombres casados manifiestan mayor satisfacción por el hecho de suplir muchas de sus necesidades y porque las mujeres fungen como un apoyo social del hombre.

Conclusiones

A continuación, se presentan las conclusiones derivadas de la presente investigación.

Con respecto a los estadísticos descriptivos

1. A nivel general, las parejas casadas perciben un nivel de satisfacción marital del 81.5%.
2. De acuerdo con los resultados de medias, la dimensión mejor evaluada es “cuidado de los hijos” ($\bar{X} = 4.43$; $DE = 0.636$) y la dimensión menos evaluada fue “tareas domésticas” ($\bar{X} = 4.00$ y $DE = 0.493$).
3. A nivel general, las parejas casadas manifiestan un nivel de religiosidad del 77.0%.

4. De acuerdo con los resultados de medias, la dimensión mejor evaluada fue “adventista corporativa” ($\bar{X} = 4.80$; $DE = 0.3984$) y la dimensión menos evaluada fue “extrínseca social” ($\bar{X} = 2.48$ y $DE = 1.065$).

Según el modelo de ecuaciones estructurales

1. De las cinco medidas de bondad de ajuste utilizadas, se cumplieron tres (χ^2/gl , GFI, CFI); el RMSEA y la p de χ^2 no se alcanzó lo que indica que el modelo teórico se ajusta adecuadamente a los datos recolectados mediante la encuesta, es decir, al modelo empírico.

2. El factor que más aporta hacia la satisfacción marital es la interacción marital ($\lambda = .86$).

3. El factor que más aportar a la religiosidad es la religión adventista personal ($\lambda = .76$).

4. El modelo de estructura muestra que existe una relación positiva significativa entre las variables satisfacción marital y religiosidad ($\phi = .56$). Esto proporciona suficiente evidencia para rechazar la hipótesis nula y aceptar la hipótesis de investigación.

En cuanto a otros análisis

1. Se aplicó la t de Student para buscar diferencias de satisfacción marital entre géneros y se encontró diferencia significativa ($t_{(189)} = 6.006$, $p = .000$), donde los hombres manifestaron mayor nivel de satisfacción marital ($M = 4.46$) que las mujeres ($M = 4.04$).

2. Se aplicó la t de Student para buscar diferencias de religiosidad entre géneros y se encontró diferencia significativa ($t_{(189)} = 3.592, p = .006$), donde los hombre manifestaron mayor nivel de religiosidad ($M = 4.17$) que las mujeres ($M = 3.94$).

Recomendaciones

Del desarrollo del presente estudio se derivan las siguientes recomendaciones.

A los administradores de los campos

1. Preparar programas intencionados que ayuden en el fortalecimiento de la satisfacción marital de las parejas en los diferentes campos de la Unión Mexicana Inter-oceánica.
2. Organizar retiros espirituales con las parejas y fortalecer los vínculos maritales con seminarios y talleres, entre otras actividades.
3. Fortalecer la religiosidad de las parejas, ya que se relacionó con la satisfacción marital en grado mediano.
4. Fortalecer acciones como la práctica de la oración, la asistencia a los cultos, la fidelidad en diezmos y ofrendas, la práctica de la vida devocional y el estudio de la Biblia, ya que fueron las acciones mejor evaluadas.

A futuros investigadores

1. Aplicar el mismo instrumento de investigación en otras uniones de México para hacer un comparativo del comportamiento de las variables en estudio.
2. Incluir en el estudio otras variables que pudieran influir en la relación entre la religiosidad y la satisfacción marital. Estas variables pueden ser la comunicación, la violencia en sus diferentes tipos y el nivel económico, entre otras.

APÉNDICE A

INSTRUMENTO DE MEDICIÓN

DINÁMICA DE LA RELACIÓN MATRIMONIAL EN LA IGLESIA ADVENTISTA DEL SÉPTIMO DÍA

CUESTIONARIO

I. DATOS SOCIODEMOGRÁFICOS

Instrucciones

Esta sección pretende recoger información relevante sobre sus datos personales y familiares

1. **Asociación/Misión:** _____
2. **Género:** Masculino:_____ Femenino:_____
3. **Edad:** _____
4. **Tiempo que duró su noviazgo:** _____
5. **¿Cuántos años tiene su relación matrimonial?** _____
6. **¿Cuántos hijos tiene?** _____
7. **¿Cuál es su nivel de estudios alcanzado?** Preparatoria: _____Licenciatura:_____ Maestría:_____ Doctorado:_____

II. SATISFACCIÓN MARITAL

INSTRUCCIONES

A continuación, encontrará una serie de afirmaciones que se relacionan con su pareja. Por favor, marque el número que más se acerque a su realidad.

Me disgusta mucho	Me disgusta	Ni me gusta, ni me disgusta	Me gusta	Me gusta mucho
1	2	3	4	5

1. La forma en que mi pareja me abraza	1	2	3	4	5
2. La frecuencia con que mi pareja me abraza	1	2	3	4	5
3. La forma en que mi pareja me besa	1	2	3	4	5
4. La frecuencia con que mi pareja me besa	1	2	3	4	5
5. La forma en que mi pareja me acaricia	1	2	3	4	5
6. La frecuencia con que mi pareja me acaricia	1	2	3	4	5
7. La forma en que mi pareja me trata	1	2	3	4	5
8. La frecuencia con que mi pareja me trata	1	2	3	4	5
9. La forma en que mi pareja me expresa su interés en que tengamos relaciones sexuales	1	2	3	4	5
10. La frecuencia con que mi pareja me expresa su interés en que tengamos relaciones sexuales	1	2	3	4	5
11. La forma en que mi pareja me demuestra su amor	1	2	3	4	5
12. La frecuencia con que mi pareja me demuestra su amor	1	2	3	4	5
13. La forma en que mi pareja se interesa en mi	1	2	3	4	5
14. La frecuencia con que mi pareja se interesa en mi	1	2	3	4	5
15. La forma en que mi pareja me protege	1	2	3	4	5
16. La frecuencia con que mi pareja me protege	1	2	3	4	5

17. La forma en que mi pareja me demuestra su comprensión	1	2	3	4	5
18. La frecuencia con que mi pareja me demuestra su comprensión	1	2	3	4	5
19. La forma en que mi pareja me demuestra su apoyo	1	2	3	4	5
20. La frecuencia con que mi pareja me demuestra su apoyo	1	2	3	4	5
21. La sensibilidad con que mi pareja responde a mis emociones	1	2	3	4	5
22. La frecuencia con que mi pareja responde en una forma sensible a mis emociones	1	2	3	4	5
23. La forma en que mi pareja se interesa en mis problemas	1	2	3	4	5
24. La frecuencia con que mi pareja se interesa en mis problemas	1	2	3	4	5
25. La forma en que mi pareja presta atención a mi apariencia	1	2	3	4	5
26. La frecuencia con que mi pareja presta atención a mi apariencia	1	2	3	4	5
27. La manera en que mi pareja soluciona los problemas familiares	1	2	3	4	5
28. La frecuencia con que mi pareja soluciona los problemas familiares	1	2	3	4	5
29. La forma en que mi pareja participa en la toma de decisiones	1	2	3	4	5
30. La frecuencia con que mi pareja participa en la toma de decisiones	1	2	3	4	5
31. La forma en que mi pareja propone que se distribuyan las tareas familiares	1	2	3	4	5
32. La frecuencia con que mi pareja propone que se distribuyan las tareas familiares	1	2	3	4	5
33. La manera en que mi pareja participa en la realización de las tareas hogareñas	1	2	3	4	5
34. La frecuencia con que mi pareja participa en la realización de las tareas hogareñas	1	2	3	4	5
35. Las diversiones que mi pareja propone	1	2	3	4	5
36. La frecuencia con la que mi pareja propone diversiones	1	2	3	4	5
37. La forma en que se divierte mi pareja	1	2	3	4	5
38. La forma en la que mi pareja distribuye el dinero	1	2	3	4	5
39. La contribución de mi pareja en los gastos familiares	1	2	3	4	5
40. La forma en que mi pareja platica conmigo	1	2	3	4	5
41. Los temas que mi pareja aborda en nuestras conversaciones	1	2	3	4	5
42. La frecuencia con la que mi pareja platica conmigo	1	2	3	4	5
43. La educación que mi pareja propone para los hijos	1	2	3	4	5
44. La forma en que mi pareja educa a nuestros hijos	1	2	3	4	5
45. La frecuencia con la que mi pareja participa en la educación de los hijos	1	2	3	4	5
46. La manera en la cual mi pareja trata a nuestros hijos	1	2	3	4	5
47. La forma en la cual mi pareja presta atención a nuestros hijos	1	2	3	4	5
48. La frecuencia con la que mi pareja presta atención a nuestros hijos	1	2	3	4	5

Cuestionario Multifacético de de Satisfacción Marital (IMSM)
(Rivera-Aragón, 2000; basado en Cañetas, Rivera y Díaz Loving, 2000)

III. RELIGIOSIDAD

INSTRUCCIONES

Por favor, conteste con espontaneidad y sinceridad cada declaración. Elija el número que exprese mejor su estimación con respecto a la declaración escrita.

Totalmente en desacuerdo	Medianamente en desacuerdo	Ni de acuerdo ni en desacuerdo	Medianamente de acuerdo	Totalmente de acuerdo
1	2	3	4	5

1. Todo mi enfoque hacia la vida está basado en mi religión.	1	2	3	4	5
2. Voy a la iglesia principalmente para pasar tiempo con mis amigos.	1	2	3	4	5
3. Me esfuerzo por vivir mi vida acorde con mis creencias religiosas.	1	2	3	4	5
4. Oro principalmente para conseguir alivio y protección.	1	2	3	4	5
5. He tenido frecuentemente una fuerte sensación de la presencia de Dios.	1	2	3	4	5
6. Voy a la iglesia principalmente porque disfruto viendo a las personas que conozco allí.	1	2	3	4	5
7. Lo que la religión me ofrece principalmente es alivio en tiempos problemáticos y de tristeza.	1	2	3	4	5
8. Lo que la religión me ofrece principalmente es alivio en tiempos problemáticos y de tristeza	1	2	3	4	5
9. Disfruto leyendo sobre mi religión.	1	2	3	4	5
10. Voy a la iglesia porque me ayuda a hacer amigos.	1	2	3	4	5
11. Es importante para mí pasar tiempo pensando y orando en privado.	1	2	3	4	5
12. Orar es para obtener paz y felicidad.	1	2	3	4	5
13. Asisto a los cultos religiosos de mi congregación.	1	2	3	4	5
14. Entrego mis diezmos a la iglesia.	1	2	3	4	5
15. Entrego mis ofrendas a la iglesia.	1	2	3	4	5
16. Tengo mi culto devocional personal.	1	2	3	4	5
17. Tenemos un culto religioso familiar.	1	2	3	4	5
18. Acostumbro a orar con mi cónyuge.	1	2	3	4	5
19. Sigo un plan de lectura de la Biblia.	1	2	3	4	5
20. Participo en un programa de testificación.	1	2	3	4	5
21. Participo con mi pareja en un grupo pequeño.	1	2	3	4	5
22. Practico el ayuno para mi fortalecimiento espiritual.	1	2	3	4	5

Instrumento de orientación extrínseca-intrínseca, Malby (2002)
(Simkin, y Etchezahar, 2013)

APÉNDICE B

OPERACIONALIZACIÓN DE LAS VARIABLES

Variable	Definición con-	Definición instrumental	Definición opera-
Edad	Información que define el tiempo que ha vivido una persona desde su nacimiento.	La variable se determinó por la respuesta obtenida del cuestionario sociodemográfico bajo el ítem 1: Edad.	El indicador se medirá en el número de años. La escala de medición es métrica.
Años de casados	Tiempo de vida conyugal después de la celebración del matrimonio.	La variable se determinó por la respuesta obtenida del cuestionario sociodemográfico bajo el ítem 2: Años de casados.	Los datos serán clasificados de acuerdo a la respuesta dada. La escala de medición es Métrica.
Género	Es una autoconcepción individual como femenino y masculino.	La variable se determinó por la respuesta obtenida del cuestionario sociodemográfico bajo el ítem 3: Género.	El indicador se medirá de acuerdo a la respuesta: 1: Femenino 2: Masculino La escala de medición es nominal.
Religiosidad	Practica de actividades religiosas que manifiestan las personas.	La variable se determinó por la respuesta obtenida del cuestionario.	Para medir el grado de religiosidad, se obtuvo la media de los 22 ítems. La variable se consideró como métrica..
Satisfacción marital.	La satisfacción marital se define como la percepción de la interacción marital y los aspectos de la pareja, además, de que puede exponerse como el juicio subjetivo.	Se determinó el grado de actitud percibido por los estudiantes de secundaria por medio de 20 ítems, bajo la escala: 1. Me disgusta mucho. 2. Me disgusta. 3. Ni me gusta, ni me disgusta. 4. Me gusta. 5. Me gusta mucho.	Los datos se categorizaron de la siguiente forma: Para medir el grado de satisfacción marital, se obtuvo la media de los 48 ítems. La variable se consideró como métrica.

APÉNDICE C

DATOS DEMOGRÁFICOS

Estadísticos

	Campo Asociación-misión	Género Género	Edad Edad	TN Tiempo que duró su noviazgo	ACAS ¿Cuántos años tiene su relación matrimonial?	NHIJOS ¿Cuántos hijos tiene?	GRADOE ¿Cuál es su nivel de estudios alcanzado?
N Válidos	194	191	189	194	194	173	193
Perdidos	0	3	5	0	0	21	1

Campo Asociación-misión

		Frecuencia	Porcentaje	Porcentaje válido	Porcentaje acumulado
Válidos	1 CHONTALPA	27	13.9	13.9	13.9
	2 CENTRO VERACRUZ	30	15.5	15.5	29.4
	3 SURESTE DE VERACRUZ	39	20.1	20.1	49.5
	4 PACÃ• FICO SUR	29	14.9	14.9	64.4
	5 NORTE DE VERACRUZ	11	5.7	5.7	70.1
	6 VERACRUZANA DEL SUR	29	14.9	14.9	85.1
	7 ALPINA	13	6.7	6.7	91.8
	8 OAXACA	16	8.2	8.2	100.0
	Total	194	100.0	100.0	

Género

		Frecuencia	Porcentaje	Porcentaje válido	Porcentaje acumulado
Válidos	0 MASCULINO	100	51.5	52.4	52.4
	1 FEMENINO	91	46.9	47.6	100.0
	Total	191	98.5	100.0	
Perdidos	Sistema	3	1.5		
Total		194	100.0		

Edad

		Frecuencia	Porcentaje	Porcentaje válido	Porcentaje acumulado
Válidos	22	2	1.0	1.1	1.1
	24	2	1.0	1.1	2.1
	25	5	2.6	2.6	4.8
	26	4	2.1	2.1	6.9
	27	1	.5	.5	7.4
	28	5	2.6	2.6	10.1
	29	8	4.1	4.2	14.3
	30	10	5.2	5.3	19.6
	31	12	6.2	6.3	25.9

32	7	3.6	3.7	29.6
33	9	4.6	4.8	34.4
34	5	2.6	2.6	37.0
35	5	2.6	2.6	39.7
36	10	5.2	5.3	45.0
37	6	3.1	3.2	48.1
38	5	2.6	2.6	50.8
39	7	3.6	3.7	54.5
40	7	3.6	3.7	58.2
41	3	1.5	1.6	59.8
42	7	3.6	3.7	63.5
43	5	2.6	2.6	66.1
44	7	3.6	3.7	69.8
45	4	2.1	2.1	72.0
46	9	4.6	4.8	76.7
47	6	3.1	3.2	79.9
48	6	3.1	3.2	83.1
49	1	.5	.5	83.6
50	8	4.1	4.2	87.8
52	5	2.6	2.6	90.5
53	3	1.5	1.6	92.1
54	3	1.5	1.6	93.7
55	2	1.0	1.1	94.7
56	2	1.0	1.1	95.8
58	2	1.0	1.1	96.8
59	2	1.0	1.1	97.9
61	2	1.0	1.1	98.9
62	1	.5	.5	99.5
74	1	.5	.5	100.0
Total	189	97.4	100.0	
Perdidos Sistema	5	2.6		
Total	194	100.0		

TN Tiempo que duró su noviazgo

	Frecuencia	Porcentaje	Porcentaje válido	Porcentaje acumulado
Válidos .10	1	.5	.5	.5
.75	1	.5	.5	1.0
1.00	75	38.7	38.7	39.7
1.50	1	.5	.5	40.2
2.00	56	28.9	28.9	69.1
3.00	28	14.4	14.4	83.5
4.00	23	11.9	11.9	95.4
5.00	6	3.1	3.1	98.5
6.00	1	.5	.5	99.0
8.00	2	1.0	1.0	100.0
Total	194	100.0	100.0	

ACAS ¿Cuántos años tiene su relación matrimonial?

	Frecuencia	Porcentaje	Porcentaje válido	Porcentaje acumulado
Válidos 1	11	5.7	5.7	5.7

2	7	3.6	3.6	9.3
3	9	4.6	4.6	13.9
4	9	4.6	4.6	18.6
5	6	3.1	3.1	21.6
6	8	4.1	4.1	25.8
7	7	3.6	3.6	29.4
8	10	5.2	5.2	34.5
9	8	4.1	4.1	38.7
10	8	4.1	4.1	42.8
12	2	1.0	1.0	43.8
13	7	3.6	3.6	47.4
14	7	3.6	3.6	51.0
15	6	3.1	3.1	54.1
16	4	2.1	2.1	56.2
17	8	4.1	4.1	60.3
18	5	2.6	2.6	62.9
19	9	4.6	4.6	67.5
20	7	3.6	3.6	71.1
21	11	5.7	5.7	76.8
22	2	1.0	1.0	77.8
23	6	3.1	3.1	80.9
24	3	1.5	1.5	82.5
25	2	1.0	1.0	83.5
26	3	1.5	1.5	85.1
27	4	2.1	2.1	87.1
28	1	.5	.5	87.6
29	3	1.5	1.5	89.2
30	12	6.2	6.2	95.4
31	3	1.5	1.5	96.9
32	1	.5	.5	97.4
33	2	1.0	1.0	98.5
36	1	.5	.5	99.0
37	1	.5	.5	99.5
55	1	.5	.5	100.0
Total	194	100.0	100.0	

NHIJOS ¿Cuántos hijos tiene?

		Frecuencia	Porcentaje	Porcentaje válido	Porcentaje acumulado
Válidos	1	44	22.7	25.4	25.4
	2	96	49.5	55.5	80.9
	3	30	15.5	17.3	98.3
	4	3	1.5	1.7	100.0
	Total	173	89.2	100.0	
Perdidos	Sistema	21	10.8		
Total		194	100.0		

GRADOE ¿Cuál es su nivel de estudios alcanzado?

		Frecuencia	Porcentaje	Porcentaje válido	Porcentaje acumulado
Válidos	1 PREPA	26	13.4	13.5	13.5
	2 LIC.	111	57.2	57.5	71.0
	3 MAES- TRÁ• A	53	27.3	27.5	98.4
	4 DOCTO- RADO	3	1.5	1.6	100.0
	Total	193	99.5	100.0	
Perdidos	Sistema	1	.5		
Total		194	100.0		

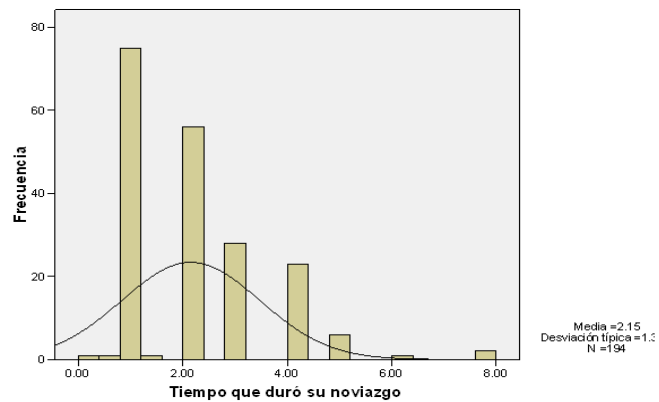
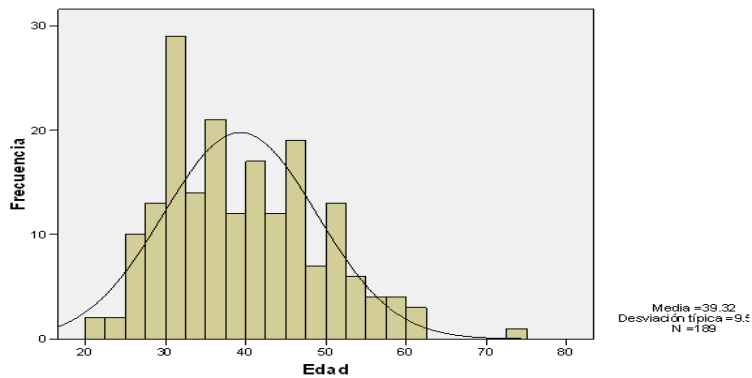

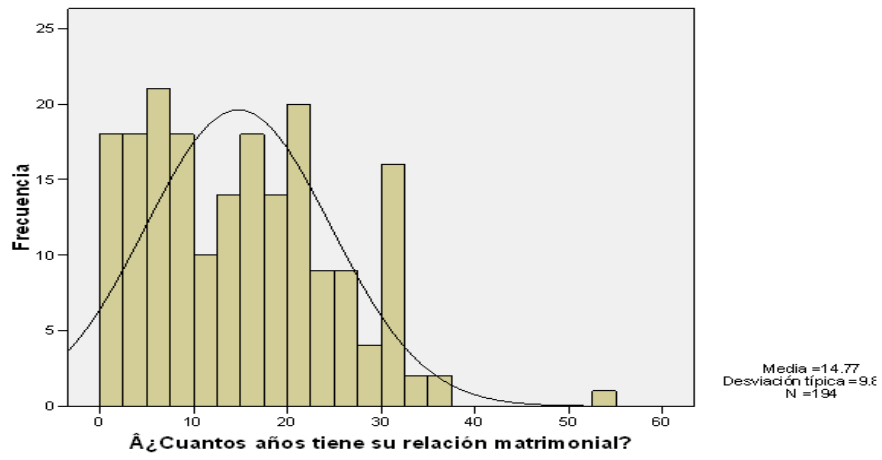

APÉNDICE D

VALIDEZ Y CONFIABILIDAD DE LAS ESCALAS

KMO y prueba de Bartlett

Medida de adecuación muestral de Kaiser-Meyer-Olkin.		.903
Prueba de esfericidad de Bartlett	Chi-cuadrado aproximado	8753.987
	gl	1128
	Sig.	.000

Varianza total explicada

Componente	Autovalores iniciales			Sumas de las saturaciones al cuadrado de la extracción			Suma de las saturaciones al cuadrado de la rotación		
	Total	% de la varianza	% acumulado	Total	% de la varianza	% acumulado	Total	% de la varianza	% acumulado
1	19.585	40.802	40.802	19.585	40.802	40.802	6.695	13.949	13.949
2	3.474	7.238	48.039	3.474	7.238	48.039	6.190	12.895	26.843
3	2.884	6.007	54.047	2.884	6.007	54.047	6.108	12.724	39.568
4	2.137	4.452	58.499	2.137	4.452	58.499	6.057	12.618	52.186
5	1.856	3.866	62.366	1.856	3.866	62.366	3.326	6.930	59.116
6	1.580	3.292	65.657	1.580	3.292	65.657	3.140	6.542	65.657
7	1.401	2.919	68.576						
8	1.151	2.399	70.975						
9	1.115	2.323	73.298						
10	.994	2.071	75.369						
11	.948	1.976	77.345						
12	.907	1.889	79.233						
13	.814	1.697	80.930						
14	.757	1.576	82.506						
15	.719	1.498	84.004						
16	.637	1.327	85.332						
17	.583	1.215	86.546						
18	.513	1.069	87.615						
19	.468	.975	88.590						
20	.453	.945	89.534						
21	.423	.881	90.415						
22	.353	.735	91.150						
23	.323	.674	91.824						
24	.315	.657	92.481						
25	.293	.610	93.091						
26	.284	.592	93.682						
27	.271	.565	94.247						
28	.253	.527	94.774						
29	.237	.494	95.268						
30	.216	.449	95.718						
31	.198	.412	96.130						

32	.192	.400	96.530						
33	.174	.362	96.892						
34	.163	.339	97.231						
35	.154	.320	97.550						
36	.150	.313	97.863						
37	.137	.286	98.149						
38	.124	.258	98.407						
39	.118	.246	98.653						
40	.093	.193	98.846						
41	.091	.190	99.035						
42	.088	.184	99.220						
43	.088	.183	99.403						
44	.079	.165	99.568						
45	.067	.139	99.707						
46	.051	.106	99.813						
47	.049	.101	99.915						
48	.041	.085	100.000						

Método de extracción: Análisis de Componentes principales.

KMO y prueba de Bartlett

Medida de adecuación muestral de Kaiser-Meyer-Olkin.		.792
Prueba de esfericidad de Bartlett	Chi-cuadrado aproximado	1607.533
	gl	231
	Sig.	.000

Varianza total explicada

Componente	Autovalores iniciales			Sumas de las saturaciones al cuadrado de la extracción			Suma de las saturaciones al cuadrado de la rotación		
	Total	% de la varianza	% acumulado	Total	% de la varianza	% acumulado	Total	% de la varianza	% acumulado
1	5.243	23.831	23.831	5.243	23.831	23.831	3.606	16.391	16.391
2	3.073	13.970	37.801	3.073	13.970	37.801	2.444	11.109	27.499
3	2.045	9.297	47.098	2.045	9.297	47.098	2.384	10.838	38.337
4	1.326	6.029	53.127	1.326	6.029	53.127	2.225	10.113	48.450
5	1.092	4.962	58.090	1.092	4.962	58.090	2.121	9.640	58.090
6	1.047	4.760	62.849						
7	.974	4.425	67.275						
8	.805	3.660	70.934						
9	.777	3.531	74.465						
10	.683	3.105	77.570						
11	.655	2.978	80.548						
12	.595	2.704	83.252						

13	.563	2.559	85.811					
14	.506	2.301	88.112					
15	.456	2.073	90.184					
16	.419	1.904	92.089					
17	.390	1.771	93.860					
18	.350	1.593	95.453					
19	.343	1.560	97.013					
20	.285	1.295	98.307					
21	.265	1.207	99.514					
22	.107	.486	100.000					

Método de extracción: Análisis de Componentes principales.

APÉNDICE E

COMPORTAMIENTO DE LAS VARIABLES

Frecuencias SATISFACCIÓN

Estadísticos descriptivos

	N	Media	Desv. típ.	Asimetría		Curtosis	
	Estadístico	Estadístico	Estadístico	Estadístico	Error típico	Estadístico	Error típico
SSS	194	4.3381	.57804	-1.176	.175	1.336	.347
SOF	194	4.2613	.60322	-.969	.175	.846	.347
STD	194	4.0091	.94338	-1.138	.175	.951	.347
SIM	194	4.2833	.60249	-1.196	.175	1.694	.347
SDM	194	4.0712	.71844	-.980	.175	.994	.347
SCH	194	4.4325	.63676	-1.292	.175	1.511	.347
N válido (según lista)	194						

Análisis de fiabilidad SATISFACCIÓN

Estadísticos de fiabilidad

Alfa de Cronbach	N de elementos
.923	13

Estadísticos de fiabilidad

Alfa de Cronbach	N de elementos
.839	6

Estadísticos de fiabilidad

Alfa de Cronbach	N de elementos
.924	4

Estadísticos de fiabilidad

Alfa de Cronbach	N de elementos
.935	14

Estadísticos de fiabilidad

Alfa de Cronbach	N de elementos
.857	5

Estadísticos de fiabilidad

Alfa de Cronbach	N de elementos
.908	6

Correlaciones

		SSS	SOF	STD	SIM	SDM	SCH
SSS	Correlación de Pearson	1	.522(**)	.489(**)	.740(**)	.568(**)	.494(**)
	Sig. (bilateral)		.000	.000	.000	.000	.000
	N	194	194	194	194	194	194
SOF	Correlación de Pearson	.522(**)	1	.449(**)	.684(**)	.549(**)	.646(**)
	Sig. (bilateral)	.000		.000	.000	.000	.000
	N	194	194	194	194	194	194
STD	Correlación de Pearson	.489(**)	.449(**)	1	.575(**)	.568(**)	.621(**)
	Sig. (bilateral)	.000	.000		.000	.000	.000
	N	194	194	194	194	194	194
SIM	Correlación de Pearson	.740(**)	.684(**)	.575(**)	1	.603(**)	.663(**)
	Sig. (bilateral)	.000	.000	.000		.000	.000
	N	194	194	194	194	194	194
SDM	Correlación de Pearson	.568(**)	.549(**)	.568(**)	.603(**)	1	.528(**)
	Sig. (bilateral)	.000	.000	.000	.000		.000
	N	194	194	194	194	194	194
SCH	Correlación de Pearson	.494(**)	.646(**)	.621(**)	.663(**)	.528(**)	1
	Sig. (bilateral)	.000	.000	.000	.000	.000	
	N	194	194	194	194	194	194

** La correlación es significativa al nivel 0,01 (bilateral).

PRÁCTICAS RELIGIOSAS

	N	Media	Desv. típ.	Asimetría		Curtosis	
	Estadístico	Estadístico	Estadístico	Estadístico	Error típico	Estadístico	Error típico
RRI	194	4.3199	.58289	-1.385	.175	3.251	.347
RES	194	2.4828	1.06584	.322	.175	-.710	.347
REP	194	3.9119	.93773	-.947	.175	.665	.347
RAC	194	4.8054	.39894	-2.650	.175	7.760	.347
RAP	194	4.2921	.63753	-1.200	.175	1.303	.347
N válido (según lista)	194						

Estadísticos de fiabilidad

Alfa de Cronbach	N de elementos
.628	6

Estadísticos de fiabilidad

Alfa de Cronbach	N de elementos
.753	3

Estadísticos de fiabilidad

Alfa de Cronbach	N de elementos
.619	3

Estadísticos de fiabilidad

Alfa de Cronbach	N de elementos
.651	3

Estadísticos de fiabilidad

Alfa de Cronbach	N de elementos
.826	7

Correlaciones

		RRI	RES	REP	RAC	RAP
RRI	Correlación de Pearson	1	.222(**)	.533(**)	.389(**)	.346(**)
	Sig. (bilateral)		.002	.000	.000	.000
	N	194	194	194	194	194
RES	Correlación de Pearson	.222(**)	1	.441(**)	-.042	.127
	Sig. (bilateral)	.002		.000	.557	.076
	N	194	194	194	194	194
REP	Correlación de Pearson	.533(**)	.441(**)	1	.172(*)	.134
	Sig. (bilateral)	.000	.000		.016	.062
	N	194	194	194	194	194
RAC	Correlación de Pearson	.389(**)	-.042	.172(*)	1	.483(**)
	Sig. (bilateral)	.000	.557	.016		.000
	N	194	194	194	194	194
RAP	Correlación de Pearson	.346(**)	.127	.134	.483(**)	1
	Sig. (bilateral)	.000	.076	.062	.000	
	N	194	194	194	194	194

** La correlación es significativa al nivel 0,01 (bilateral).

* La correlación es significativa al nivel 0,05 (bilateral).

Frecuencias

RELIGIOSIDAD

Estadísticos

		RRI	RES	REP	RAC	RAP
N	Válidos	194	194	194	194	194
	Perdidos	0	0	0	0	0
Media		4.3199	2.4828	3.9119	4.8054	4.2921
Asimetría		-1.385	.322	-.947	-2.650	-1.200
Error típ. de asimetría		.175	.175	.175	.175	.175
Curtosis		3.251	-.710	.665	7.760	1.303
Error típ. de curtosis		.347	.347	.347	.347	.347

Tabla de frecuencia

RRI

	Frecuencia	Porcentaje	Porcentaje válido	Porcentaje acumulado
Válidos 1.33	1	.5	.5	.5
2.67	1	.5	.5	1.0
2.74	1	.5	.5	1.5
2.83	2	1.0	1.0	2.6
2.91	1	.5	.5	3.1
3.00	2	1.0	1.0	4.1
3.17	4	2.1	2.1	6.2
3.33	3	1.5	1.5	7.7
3.50	8	4.1	4.1	11.9
3.67	6	3.1	3.1	14.9
3.83	5	2.6	2.6	17.5
4.00	14	7.2	7.2	24.7
4.08	1	.5	.5	25.3
4.11	1	.5	.5	25.8
4.17	22	11.3	11.3	37.1
4.21	1	.5	.5	37.6
4.33	27	13.9	13.9	51.5
4.50	24	12.4	12.4	63.9
4.67	17	8.8	8.8	72.7
4.71	2	1.0	1.0	73.7
4.74	1	.5	.5	74.2
4.75	1	.5	.5	74.7
4.78	1	.5	.5	75.3
4.83	19	9.8	9.8	85.1
5.00	29	14.9	14.9	100.0
Total	194	100.0	100.0	

RES

		Frecuencia	Porcentaje	Porcentaje válido	Porcentaje acumulado
Válidos	1.00	32	16.5	16.5	16.5
	1.33	8	4.1	4.1	20.6
	1.67	17	8.8	8.8	29.4
	1.70	2	1.0	1.0	30.4
	1.92	1	.5	.5	30.9
	2.00	20	10.3	10.3	41.2
	2.33	24	12.4	12.4	53.6
	2.59	1	.5	.5	54.1
	2.67	18	9.3	9.3	63.4
	2.92	2	1.0	1.0	64.4
	3.00	16	8.2	8.2	72.7
	3.25	1	.5	.5	73.2
	3.33	15	7.7	7.7	80.9
	3.67	13	6.7	6.7	87.6
	4.00	11	5.7	5.7	93.3
	4.33	5	2.6	2.6	95.9
	4.67	5	2.6	2.6	98.5
	5.00	3	1.5	1.5	100.0
	Total	194	100.0	100.0	

REP

		Frecuencia	Porcentaje	Porcentaje válido	Porcentaje acumulado
Válidos	1.00	3	1.5	1.5	1.5
	1.33	2	1.0	1.0	2.6
	1.67	3	1.5	1.5	4.1
	2.00	3	1.5	1.5	5.7
	2.33	4	2.1	2.1	7.7
	2.67	8	4.1	4.1	11.9
	2.78	1	.5	.5	12.4
	2.99	1	.5	.5	12.9
	3.00	10	5.2	5.2	18.0
	3.14	1	.5	.5	18.6
	3.33	20	10.3	10.3	28.9
	3.45	3	1.5	1.5	30.4
	3.67	21	10.8	10.8	41.2
	3.78	2	1.0	1.0	42.3
	3.99	1	.5	.5	42.8
	4.00	17	8.8	8.8	51.5
	4.11	4	2.1	2.1	53.6
	4.32	1	.5	.5	54.1
	4.33	26	13.4	13.4	67.5

4.45	3	1.5	1.5	69.1
4.65	1	.5	.5	69.6
4.67	22	11.3	11.3	80.9
5.00	37	19.1	19.1	100.0
Total	194	100.0	100.0	

RAC

		Frecuencia	Porcentaje	Porcentaje válido	Porcentaje acumulado
Válidos	2.67	1	.5	.5	.5
	3.00	1	.5	.5	1.0
	3.33	2	1.0	1.0	2.1
	3.67	3	1.5	1.5	3.6
	4.00	11	5.7	5.7	9.3
	4.33	8	4.1	4.1	13.4
	4.61	1	.5	.5	13.9
	4.67	27	13.9	13.9	27.8
	4.91	1	.5	.5	28.4
	4.95	5	2.6	2.6	30.9
	5.00	134	69.1	69.1	100.0
Total		194	100.0	100.0	

RAP

		Frecuencia	Porcentaje	Porcentaje válido	Porcentaje acumulado
Válidos	1.71	1	.5	.5	.5
	2.29	1	.5	.5	1.0
	2.57	1	.5	.5	1.5
	2.71	2	1.0	1.0	2.6
	2.76	1	.5	.5	3.1
	2.86	2	1.0	1.0	4.1
	2.93	1	.5	.5	4.6
	3.00	4	2.1	2.1	6.7
	3.14	3	1.5	1.5	8.2
	3.28	1	.5	.5	8.8
	3.29	3	1.5	1.5	10.3
	3.43	5	2.6	2.6	12.9
	3.57	5	2.6	2.6	15.5
	3.71	7	3.6	3.6	19.1
	3.86	6	3.1	3.1	22.2
	4.00	13	6.7	6.7	28.9
	4.14	11	5.7	5.7	34.5
	4.29	16	8.2	8.2	42.8
	4.38	1	.5	.5	43.3

4.43	20	10.3	10.3	53.6
4.57	23	11.9	11.9	65.5
4.71	23	11.9	11.9	77.3
4.74	1	.5	.5	77.8
4.85	1	.5	.5	78.4
4.86	12	6.2	6.2	84.5
5.00	30	15.5	15.5	100.0
Total	194	100.0	100.0	

Estadísticos

		SatMar	RELIGIO- SIDAD
N	Válidos	194	194
	Perdidos	0	0
Media		4.2691	4.0711
Desv. típ.		.52757	.45948
Asimetría		-1.016	-.438
Error típ. de asimetría		.175	.175
Curtosis		1.070	.068
Error típ. de curtosis		.347	.347

APÉNDICE F

PRUEBA DE HIPÓTESIS

Prueba de hipótesis

Model Fit Summary

CMIN

Model	NPAR	CMIN	DF	P	CMIN/DF
Default model	31	87.46	35	.00	2.50
Saturated model	66	.00	0		
Independence model	11	954.71	55	.00	17.36

RMR, GFI

Model	RMR	GFI	AGFI	PGFI
Default model	.04	.93	.87	.49
Saturated model	.00	1.00		
Independence model	.16	.40	.28	.34

Baseline Comparisons

Model	NFI	RFI	IFI	TLI	CFI
	Delta1	rho1	Delta2	rho2	
Default model	.91	.86	.94	.91	.94
Saturated model	1.00		1.00		1.00
Independence model	.00	.00	.00	.00	.00

Parsimony-Adjusted Measures

Model	PRATIO	PNFI	PCFI
Default model	.64	.58	.60
Saturated model	.00	.00	.00
Independence model	1.00	.00	.00

NCP

Model	NCP	LO 90	HI 90
Default model	52.46	28.70	83.90
Saturated model	.00	.00	.00
Independence model	899.71	803.21	1003.63

FMIN

Model	FMIN	F0	LO 90	HI 90
Default model	.45	.27	.15	.43

Model	FMIN	F0	LO 90	HI 90
Saturated model	.00	.00	.00	.00
Independence model	4.95	4.66	4.16	5.20

RMSEA

Model	RMSEA	LO 90	HI 90	PCLOSE
Default model	.09	.07	.11	.00
Independence model	.29	.28	.31	.00

AIC

Model	AIC	BCC	BIC	CAIC
Default model	149.46	153.57	250.76	281.76
Saturated model	132.00	140.75	347.68	413.68
Independence model	976.71	978.17	1012.66	1023.66

ECVI

Model	ECVI	LO 90	HI 90	MECVI
Default model	.77	.65	.94	.80
Saturated model	.68	.68	.68	.73
Independence model	5.06	4.56	5.60	5.07

HOELTER

Model	HOELTER	HOELTER
	.05	.01
Default model	110	127
Independence model	15	17

Minimization: .04

Miscellaneous: .08

Bootstrap: .00

Total: .12

Covariances: (Group number 1 - Default model)

	M.I. Par Change	
e9 <--> SAT	8.56	-.07
e9 <--> e11	11.77	.09
e7 <--> SAT	4.76	.04
e7 <--> e11	5.55	-.04
e2 <--> e6	4.12	.03
e1 <--> e7	4.95	.03

Variances: (Group number 1 - Default model)

Regression Weights: (Group number 1 - Default model)

	M.I. Par Change	
RRI <--- RES	5.62	.08
RRI <--- REP	18.62	.16
RRI <--- RAP	5.54	-.13
REP <--- SAT	5.26	-.27
REP <--- RRI	6.75	.25
REP <--- SSS	8.94	-.29
REP <--- SOF	7.21	-.25
REP <--- SIM	5.34	-.21
RAC <--- RES	5.70	-.05
RAC <--- REP	4.09	-.05
RAP <--- STD	6.38	.10
RAP <--- SCH	7.12	.15
SSS <--- REP	4.07	-.06

Standardized Regression Weights: (Group number 1 - Default model)

	Estimate
SCH <--- SAT	.78
SDM <--- SAT	.71
SIM <--- SAT	.86
STD <--- SAT	.68
SOF <--- SAT	.78
SSS <--- SAT	.71
RAP <--- REL	.76
RAC <--- REL	.58
REP <--- REL	.49
RES <--- REL	.16
RRI <--- REL	.62

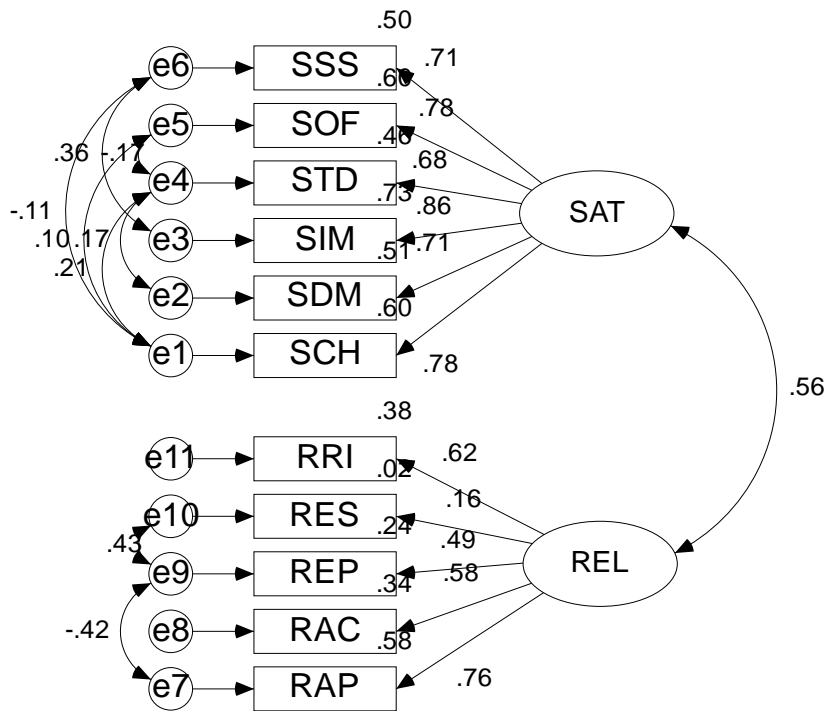

Correlaciones

		SatMar	Edad Edad	TN Tiempo que duró su noviazgo	ACAS ¿Cuántos años tiene su relación matrimonial?	NHIJOS ¿Cuántos hijos tiene?
SatMar	Correlación de Pearson	1	.098	-.039	.061	-.010
	Sig. (bilateral)		.180	.591	.395	.897
	N	194	189	194	194	173
Edad Edad	Correlación de Pearson	.098	1	-.154(*)	.855(**)	.456(**)
	Sig. (bilateral)	.180		.035	.000	.000
	N	189	189	189	189	170
TN Tiempo que duró su noviazgo	Correlación de Pearson	-.039	-.154(*)	1	-.123	-.098
	Sig. (bilateral)	.591	.035		.087	.201
	N	194	189	194	194	173
ACAS ¿Cuántos años tiene su relación matrimonial?	Correlación de Pearson	.061	.855(**)	-.123	1	.484(**)
	Sig. (bilateral)	.395	.000	.087		.000
	N	194	189	194	194	173
NHIJOS ¿Cuántos hijos tiene?	Correlación de Pearson	-.010	.456(**)	-.098	.484(**)	1
	Sig. (bilateral)	.897	.000	.201	.000	
	N	173	170	173	173	173

* La correlación es significativa al nivel 0,05 (bilateral).

** La correlación es significativa al nivel 0,01 (bilateral).

Diferencia entre género y satisfacción marital

Estadísticos de grupo

	Género	Género	N	Media	Desviación típ.	Error típ. de la media
SatMar	0	MASCULINO	100	4.4660	.42977	.04298
	1	FEMENINO	91	4.0428	.54180	.05680

Prueba de muestras independientes

		Prueba de Levene para la igualdad de varianzas		Prueba T para la igualdad de medias						
		F	Sig.	t	gl	Sig. (bilateral)	Diferencia de medias	Error típ. de la diferencia	95% Intervalo de confianza para la diferencia	
									Superior	Inferior
SatMar	Se han asumido varianzas iguales	2.469	.118	6.006	189	.000	.42320	.07046	.28421	.56219
	No se han asumido varianzas iguales			5.942	171.467	.000	.42320	.07122	.28261	.56379

Satisfacción y grado de estudio

ANOVA

SatMar

	Suma de cuadrados	gl	Media cuadrática	F	Sig.
Inter-grupos	1.845	3	.615	2.242	.085
Intra-grupos	51.837	189	.274		
Total	53.681	192			

Religiosidad y demográficas

Correlaciones

		RELI- GIOSI- DAD	Edad Edad	TN Tiempo que duró su no- viaje	ACAS ¿Cuántos años tiene su relación matrimonial?	NHIJOS ¿Cuántos hijos tiene?
RELIGIOSIDAD	Correlación de Pearson	1	.057	-.033	-.053	-.009
	Sig. (bilateral)		.434	.651	.463	.910
	N	194	189	194	194	173
Edad	Edad	Correlación de Pearson	.057	1	-.154(*)	.855(**)
					.855(**)	.456(**)

	Sig. (bilateral)	.434		.035	.000	.000
	N	189	189	189	189	170
TN Tiempo que duró su noviazgo	Correlación de Pearson	-.033	-.154(*)	1	-.123	-.098
	Sig. (bilateral)	.651	.035		.087	.201
	N	194	189	194	194	173
ACAS ¿Cuántos años tiene su relación matrimonial?	Correlación de Pearson	-.053	.855(**)	-.123	1	.484(**)
	Sig. (bilateral)	.463	.000	.087		.000
	N	194	189	194	194	173
NHIJOS ¿Cuántos hijos tiene?	Correlación de Pearson	-.009	.456(**)	-.098	.484(**)	1
	Sig. (bilateral)	.910	.000	.201	.000	
	N	173	170	173	173	173

* La correlación es significativa al nivel 0,05 (bilateral).

** La correlación es significativa al nivel 0,01 (bilateral).

ANOVA

RELIGIOSIDAD

	Suma de cuadrados	gl	Media cuadrática	F	Sig.
Inter-grupos	1.145	3	.382	1.823	.144
Intra-grupos	39.559	189	.209		
Total	40.703	192			

	Género	N	Media	Desviación típ.	Error típ. de la media
RELIGIOSIDAD	0 MASCULINO	100	4.1764	.45126	.04513
	1 FEMENINO	91	3.9442	.44055	.04618

Prueba de muestras independientes

		Prueba de Levene para la igualdad de varianzas		Prueba T para la igualdad de medias						
		F	Sig.	t	gl	Sig. (bilateral)	Diferencia de medias	Error típ. de la diferencia	95% Intervalo de confianza para la diferencia	
									Superior	Inferior
RELIGIOSIDAD	Se han asumido varianzas iguales	.000	.996	3.592	189	.000	.23218	.06464	.10467	.35970
	No se han asumido varianzas iguales			3.596	188.056	.000	.23218	.06457	.10481	.35956

REFERENCIAS

- Acevedo Roa, L. y Salinas Rojas, E. (2010). Reseña de *Speculum Coniugiorum / Espejo de matrimonios: matrimonio y familia* De la Vera Cruz, Fray Alonso. *Nova Tellvs*, 28(2), 261-267.
- Acevedo Velasco, V. E. y Restrepo de Giraldo, L. (2010). Experiencias de parejas sobre vivir feliz en pareja. *Pensamiento Psicológico*, 8(15), 63-76.
- Agirre Miguélez, A. (2016). Negociaciones de pareja: los trabajos domésticos, la crianza y la construcción de la maternidad y la paternidad. *Papeles del CEIC*, 1, 1-27.
- Akpan, U. I. y Ottu, I. F. (2011). Predicting marital satisfaction from the attachment styles and gender of a culturally and religiously homogenous population. *Gender and Behaviour*, 9(1), 3656-3679. doi:10.4314/gab.v9i1.67466
- Alcántara Quiroga, J. (2017). *Calidad de vida, esperanza-desesperanza y religiosidad intrínseca en personas de la tercera edad en Montemorelos* (Tesis de maestría). Universidad de Montemorelos, Montemorelos, México.
- Álvarez Lezcano, L. I. (2011). *Práctica religiosa y estilo de vida de los jóvenes de la zona 1 de la asociación del litoral atlántico de Honduras* (Tesis de maestría). Universidad de Montemorelos, Montemorelos, México.
- Álvarez Ramírez, E., García Méndez, M. y Rivera Aragón, S. (2015). Satisfacción marital a través de la dinámica del conflicto y la culpa. *Psicología Iberoamericana*, 23(1), 48-57.
- Allport, G. W. y Ross, J. M. (1967). Personal religious orientation and prejudice. *Journal of Personality and Social Psychology*, 5(4), 432-443.
- Amador, D. y Bernal, R. (2012). ¿Unión libre o matrimonio?: efectos en el bienestar de los hijos. *El Trimestre Económico*, 79(315), 529-573.
- Anderson, S. (2009). *How to kill adventist education: And how to give it a fighting chance*. Hagerstown, MD: Review and Herald.
- Armenta Hurtarte, C., Sánchez Aragón, R. y Díaz Loving, R. (2012). ¿De qué manera el contexto afecta la satisfacción con la pareja? *Suma Psicológica*, 19(2), 51-62.

- Armenta Hurtarte, C., Sánchez Aragón, R. y Díaz Loving, R. (2014a). Efectos de la cultura sobre las estrategias de mantenimiento y satisfacción marital. *Acta de investigación psicológica*, 4(2), 1572-1584.
- Armenta Hurtarte, C., Sánchez Aragón, R. y Díaz Loving, R. (2014b). Exploración e identificación de los determinantes de la satisfacción marital: contexto, individuo e interacción. *Revista de Psicología*, 10(19), 7-30.
- Barp, L. (2015). México: somos un pueblo profundamente religioso. *Revista del Centro de Investigación. Universidad La Salle*, 11(43), 11-20.
- Barquero Brenes, A. R. (2014). Convivencia en el contexto familiar: un aprendizaje para construir cultura de paz. *Revista Electrónica Actualidades Investigativas en Educación*, 14(1), 1-19.
- Bastida González, R., Valdez Medina, J. L., Valor Segura, I., González Arratia López Fuentes, N. I. y Rivera Aragón, S. (2017). Satisfacción marital y estado civil como factores protectores de la depresión y ansiedad. *Revista Argentina de Clínica Psicológica*, 26(1), 95-102.
- Burgos Cevallos, J. G. (2019). *La religiosidad y la comunicación como factores predictores de la satisfacción marital en parejas adventistas del séptimo día de la Misión Ecuatoriana del Norte* (Tesis doctoral). Universidad de Montemorelos, Montemorelos, México.
- Callejón Chinchilla, M. D. y Gila Ordóñez, J. M. (2018). Necesidad de trabajar las relaciones de pareja saludable desde contextos socio-educativos. *Sophía*, 14(1), 31-38. <http://dx.doi.org/10.18634/sophiaj.14v.1i.703>
- Campos, Madrigal, S. (2015). *Factores discriminantes significativos de la permanencia o disolución del matrimonio en los municipios de la región citrícola del estado de Nuevo León, México* (Tesis doctoral). Universidad de Montemorelos, Montemorelos, México.
- Carmona, M. (2011). ¿Negocian las parejas su sexualidad? Significados asociados a la sexualidad y prácticas de negociación sexual. *Estudios Feministas*, 19(3), 801-821. <http://dx.doi.org/10.1590/S0104-026X2011000300008>
- Castellanos Soriano, F. y López, A. L. (2012). Prácticas religiosas en un grupo de personas mayores en situación de discapacidad y pobreza. *Investigación en Enfermería: Imagen y Desarrollo*, 14(2), 51-61.
- Ceballos, G. A., Romero Charris, K., Carrascal Gutiérrez, S. M., Oviedo Acevedo, H. C., Herazo, E. y Campo Arias, A. (2013). Asociación entre religiosidad y síntomas ansiosos y depresivos en estudiantes universitarios. *UNAB*, 16(1), 19-23.

- Curtis, K. T. y Ellison, C. G. (2002). Religious heterogamy and marital conflict: Findings from the national survey of families and households. *Journal of Family Issues*, 23(4), 551–576. <https://doi.org/10.1177/0192513X02023004005>
- Chidarikire, S. (2012). Spirituality: The neglected dimension of holistic mental health care. *Advances in Mental Health*, 10(3), 298-302. doi:10.5172/jamh.2012.10. 3.298
- Davidson, R. M. e Iparraguirre, J. (2016). El matrimonio, ¿todavía importa?: una evaluación de la convivencia a la luz de la Biblia. *Apuntes Universitarios*, 6(1), 149-159.
- De Sousa Matías, G. E. (2014). *Adicción a internet y participación de la espiritualidad cristiana en estudiantes de la Universidad de Morelos en el período académico 2010-2011* (Tesis de maestría). Universidad de Morelos, Morelos, México.
- Delgadillo González, P. G. (2016). *La violencia de pareja y su relación con el nivel de participación en la espiritualidad cristiana en adventistas del séptimo día* (Tesis doctoral). Universidad de Morelos, Morelos, México.
- Díaz López, Y. y de Miguel Negro, A. (2016). Orientación religiosa y solución de problemas. *Análisis*, 48(89), 357-376.
- Díaz Loving, R., Rocha Sánchez, T. E. y Rivera Aragón, S. (2007). *La instrumentalidad y la expresividad desde una perspectiva psico-socio-cultural*. México: Miguel Ángel Porrúa.
- Dyck Gámez, A. A. (2015). *Modelo relacional entre factores de religiosidad y satisfacción matrimonial en adventistas del séptimo día en la Unión Mexicana del Norte* (Tesis doctoral). Universidad de Morelos, Morelos, México.
- Elizalde Aragón, A. N. y Campuzano Florián, W. E. (2008). Resiliencia y religiosidad intrínseca en una población afectada por la inundación (Tesis de licenciatura). Universidad de Morelos, Morelos, México.
- Escutia Parra, M., Robles Estrada, E., Oudhof van Barneveld, H., Villafañá Montiel, L. G. y Garay López, J. (2014). Tareas de crianza de padres mexicanos con hijos adolescentes. *Ciencia Ergo Sum*, 21(1), 21-26.
- Fernández Jiménez, C. (1999). *Ciclos vitales en las relaciones de pareja* (Tesis doctoral). Universidad de Granada, Granada, España
- Fiese, B. H. y Tomcho, T. J. (2001). Finding meaning in religious practices: The relation between religious holiday rituals and marital satisfaction. *Journal of Family Psychology*, 15(4), 597-609. <https://doi.org/10.1037/0893-3200.15.4.597>

- Figuroa Weitzman, R. (2014). Kierkegaard y el matrimonio. *Veritas*, 30, 83-104.
- Flores Galaz, M. M. (2011). Comunicación y conflicto: ¿Qué tanto impactan en la satisfacción marital?. *Acta de Investigación Psicológica*, 1(2), 216-232.
- Gálvez, F. y Gallardo, P. (2013). Análisis desde una perspectiva posmoderna de los roles en la familia contemporánea: una aproximación a través del cuerpo y las narrativas. *Revista de Familias y Terapias*, 22(35), 119-140. <https://doi.org/10.29260/DFYT.2013.35D>
- García Alandete, J. (2009). Sobre la experiencia religiosa: aproximación fenomenológica. *Folios: Segunda Época*, 30, 115-126.
- García Alandete, J., Martínez, E. R., Sellés Nohales, P. y Soucase Lozano, B. (2013). Orientación religiosa y sentido de la vida. *Universitas Psychologica*, 12(2), 363-374. <https://doi.org/10.11144/Javeriana.UPSY12-2.orsv>
- García López, J. L. (2011). *Detonantes de divorcio en los matrimonios adventistas del séptimo día del municipio de Matías Romero, Oaxaca, México* (Tesis de maestría). Universidad de Morelos, México.
- García Méndez, M., Rivera Aragón, S. y Reyes Lagunes, I. (2014). La percepción de los padres sobre la crianza de los hijos. *Acta Colombiana de Psicología*, 17(2), 133-141. <http://www.dx.doi.org/10.14718/ACP.2014.17.2.14>
- García Meraz, M., Salvador García, A. y Guzmán Saldaña, R. M. E. (2012). Actitudes hacia la transformación de la vida en pareja: soltería, matrimonio y unión libre. *Psicología Iberoamericana*, 20(2), 16-25.
- García, F. E., Fuentes Zárate, R. y Sánchez Sánchez, A. (2016). Amor, satisfacción en la pareja y resolución de conflictos en adultos jóvenes. *Ajayu: Órgano de Difusión Científica del Departamento de Psicología UCBSA*, 14(2), 284-302.
- General Conference of Seventh-day Adventists. (2011). *Manual de la Iglesia Adventista del Séptimo Día*. Buenos Aires: ACES.
- González Villanueva, M. y Reyes Lagunes, I. (2015). Orientación religiosa, identidad grupal y religiosidad como predictores del fundamentalismo religioso. *Acta de Investigación Psicológica*, 5(2), 1984–1995. doi:10.1016/S2007-4719(15)30018-1
- Gupta, S., Avasthi, A. y Kumar, S. (2011). Relationship between religiosity and psychopathology in patients with depression. *Indian Journal of Psychiatry*, 53(4), 330-335. doi:10.4103/0019-5545.91907
- Guzmán González, M., Alfaro, I. y Armenta, C. (2013). Perdón y satisfacción marital: una mirada desde lo sistémico. *Salud y Sociedad*, 4(3), 284-294. <https://doi.org/10.22199/S07187475.2013.0003.00005>

- Guzmán, M. y Contreras, P. (2012). Estilos de apego en relaciones de pareja y su asociación con la satisfacción marital. *Psyche*, 21(1), 69-82. <http://dx.doi.org/10.4067/S0718-22282012000100005>
- Hernández Sampieri, R., Fernández Collado, C. y Baptista Lucio, P. (2014). *Metodología de la investigación* (6ª ed.) México: McGraw-Hill Interamericana.
- Hill, P. C. y Dik, B. J. (Eds.). (2012). *Psychology of religion and workplace spirituality*. Charlotte, NC: Information Age.
- Instituto Nacional de Estadísticas y Geografía. (2014). *Estadísticas de matrimonios y divorcios*. Recuperado de www.inegi.gob.mx/inegi/contenidos/.../2008/matrimonios08.doc
- Instituto Nacional de Estadísticas y Geografía. (2015). *Estadísticas de matrimonios y divorcios*. Recuperados de <http://www.beta.inegi.org.mx/temas/nupcialidad/>
- Jaume, L., Simkin, H. y Etchezahar, E. (2013). Religious as quest and its relationship with intrinsic and extrinsic orientation. *International Journal of Psychological Research*, 6(2), 71-78. doi:<http://dx.doi.org/10.21500/20112084.688>
- Koenig, H. G. (2012). Religion, spirituality, and health: The research and clinical implications. *International Scholarly Research Network ISRN Psychiatry*, 2012, 1–33. doi:10.5402/2012/278730
- Luna Atuesta, M. (2019). *Clima social familiar, estilo de comunicación marital y espiritualidad cristiana como factores predictores de la satisfacción marital* (Tesis doctoral). Universidad de Morelos, Morelos, México.
- Magallón Gómez, M. A. (2013). La dignidad del matrimonio en el siglo XXI: amor como paradigma. *Boletín Mexicano de Derecho Comparado*, 46(138), 1025-1056.
- Maltby, J. (2002). The Age Universal I-E Scale-12 and orientation toward religion: Confirmatory factor analysis. *The Journal of Psychology*, 136, 555-560. doi:10.1080/00223980209605550
- Maltby, J., Lewis, C. A., Freeman, A., Day, L., Cruise, S. M. y Breslin, M. J. (2010). Religion and health: The application of a cognitive-behavioural framework. *Mental Health, Religion and Culture*, 13(7-8), 749–759. doi:10.1080/13674670802596930
- Martínez Salgado, M. y Rojas, O. L. (2016). Una nueva mirada a la participación masculina en el trabajo doméstico y el cuidado de los hijos en México. *Estudios Demográficos y Urbanos*, 31(3), 635-662.
- Meléndez, R. (2016). La creencia religiosa y la forma de vida del creyente. *Ideas y Valores*, 65(2), 81–93. doi:10.15446/ideasyvalores.v65n2supl.55162

- Mendoza Cárdenas, H. A. y Ribeiro Ferreira, M. (2014). Del divorcio con causa al divorcio encausado: el caso del estado de Nuevo León. *Perspectivas Sociales*, 16(1), 31-50.
- Mendoza Orgaz, A., (2015). *La religiosidad y la comunicación padres-hijos como factores predictores de la sintomatología depresiva en adolescentes de preparatoria en Montemorelos, Nuevo León* (Tesis doctoral). Universidad de Montemorelos, Montemorelos, México.
- Miranda Novoa, M. (Ed.). (2015). Una reflexión en torno a la institución del matrimonio y el bien común. *Díkaion*, 24(1), 7-11. doi:10.5294/dika.2015.24.1.1
- Moral de la Rubia, J. (2011). Frecuencia de relaciones sexuales en parejas casadas: diferencias entre hombres y mujeres. *Estudios sobre las Culturas Contemporáneas*, 17(33), 45-76.
- Moral de la Rubia, J. (2015). Diferencias en satisfacción con la relación entre variables demográficas y religiosidad. *Salud y Sociedad*, 6(2), 122-137. doi:10.22199/SO7187475.2015.0002.00002
- Myers, S. M. (2006). Religious homogamy and marital quality: Historical and generational patterns, 1980-1997. *Journal of Marriage and Family*, 68(2), 292-304. doi:10.1111/j.1741-3737.2006.00253.x
- Nina Estrella, R. (2011). ¿ Que nos mantiene juntos? Explorando el compromiso y las estrategias de mantenimiento en la relación marital. *Revista Intercontinental de Psicología y Educación*, 13(2), 197-220.
- Ocampo, J. M., Romero, N., Saa, H. A., Herrera, J. A. y Reyes Ortiz, C. A. (2006). Prevalencia de las prácticas religiosas, disfunción familiar, soporte social y síntomas depresivos en adultos mayores. *Colombia Médica*, 37(2), 26-30.
- Ogallar Blanco, A. I., Godoy Izquierdo, D., Vázquez Pérez, M. L. y Godoy García, J. F. (2017). La frecuencia de las actividades sexuales como variable mediadora de la satisfacción sexual en mujeres jóvenes. *Anales de Psicología*, 33(3), 732-742. doi:10.6018/analesps.33.3.276541
- Ortega, X. A. y Villamarín, F. J. (2012). Actitudes, creencias y prácticas religiosas de los trabajadores en Pasto: un estudio exploratorio. *Revista Sociedad y Economía*, 22, 261-287.
- Otero Rejón, M. P. y Flores Galaz, M. M. (2016). Funcionamiento familiar como predictor de la satisfacción marital en hombres y mujeres. *Enseñanza e Investigación en Psicología*, 21(2), 141-152.

- Paleari, F. G., Regalia, C. y Fincham, F. D. (2009). Measuring offence-specific forgiveness in marriage: The marital offence-specific forgiveness scale (MOFS). *Psychological Assessment*, 21(2), 194–209. doi:10.1037/a0016068
- Peña Ramos, M. O., Vera Noriega, J. A. y Santiz López, J. E. (2018). Niñez y crianza en una zona rural tseltal en Altos de Chiapas. *Revista Latinoamericana de Ciencias Sociales, Niñez y Juventud*, 16(1), 149-162. doi:10.11600/1692715x.16108
- Pérez, A., Sandino, C. y Gómez O., V. (2005). Relación entre depresión y práctica religiosa: un estudio exploratorio. *Suma Psicológica*, 12(1), 77-86.
- Pozos Gutiérrez, J. L., Rivera Aragón, S., Reidl Martínez, L. M., Vargas Núñez, B. I. y López Parra, M. S. (2013). Felicidad general y felicidad en la pareja: diferencias por sexo y estado civil. *Enseñanza e Investigación en Psicología*, 18(1), 69-84.
- Puello Scarpatí, M., Silva Pertuz, M. y Silva Silva, A. (2014). Límites, reglas, comunicación en familia monoparental con hijos adolescentes. *Diversitas: Perspectivas en Psicología*, 10(2), 225-246.
- Puentes Silva, Y. M., Urrego Barbosa, S. C. y Sánchez Pedraza, R. (2015). Espiritualidad, religiosidad y enfermedad: una mirada desde mujeres con cáncer de mama. *Avances en Psicología Latinoamericana*, 33(3), 481–495. doi:10.12804/apl33.03 .2015.08
- Razera, J., Pereira Mosmann, C. y Falcke, D. (2016). The interface between quality and violence in marital relationships. *Paidéia*, 26(63), 71–79. doi:10.1590/ 1982-43272663201609
- Reuben Soto, S., Fernández Fernández, A. L. y Castillo Jiménez, J. (2013). La duración media del matrimonio terminado en divorcio. *Reflexiones*, 92(2), 91-107.
- Rivera Ledesma, A. y Montero, M. (2005). Espiritualidad y religiosidad en adultos mayores mexicanos. *Salud Mental*, 28(6), 51-58.
- Rodríguez Jiménez, O. R. (2010). Relación entre satisfacción sexual, ansiedad y prácticas sexuales. *Pensamiento Psicológico*, 7(14), 41-52.
- Sánchez Peña, L. y Pérez Amador, J. (2016). Distintas o iguales: las diferencias en el trabajo doméstico de las parejas de doble ingreso entre las uniones libres y los matrimonios. *Estudios Demográficos y Urbanos*, 31(3), 593-634.
- Simkin, H. y Etchezahar, E. (2013). Las orientaciones religiosas extrínseca e intrínseca: validación de la “Age Universal” I-E Scale en el contexto argentino. *Psykhé*, 22(1), 97-106. doi:10.7764/psykhe.2012.22.05

- Strawbridge, W. J., Cohen, R. D., Shema, S. J. y Kaplan, G. A. (1997). Frequent attendance at religious services and mortality over 28 years. *American Journal of Public Health*, 87(6), 957-961. doi:10.2105/ajph.87.6.957
- Suárez, H. J. (2013). Fe y generación: análisis de una encuesta sobre prácticas y creencias religiosas. *Alteridades*, 23(45), 49-62.
- Torres Velázquez, L. E., Garrido Garduño, A., Reyes Luna, A. G. y Ortega Silva, P. (2008). Responsabilidades en la crianza de los hijos. *Enseñanza e Investigación en Psicología*, 13(1), 77-89.
- Van Belzen, M. J. y Heutink, P. (2006). Genetic analysis of psychiatric disorders in humans. *Genes Brain and Behavior*, 5(2), 25–33. <https://doi.org/10.1111/j.1601-183X.2006.00223.x>
- Villamizar Carrillo, D. J. (2009). *Las representaciones de las relaciones de pareja a lo largo del ciclo vital: significados asociados y percepción del cambio evolutivo* (Tesis doctoral). Universitat Rovira i Virgili, Tarragona, España.
- Villanueva Orozco, G. B. T., Rivera Aragón, S., Díaz Loving, R. y Reyes Lagunes, I. (2012). La comunicación en pareja: desarrollo y validación de escalas. *Acta de Investigación Psicológica*, 2(2), 728-748.
- Viveros Chavarría, E. F. (2012). Sobre la experiencia religiosa y otras alternativas fenomenológicas que interrogan por la vida y la existencia. *Revista Virtual Universidad Católica del Norte*, 37, 236-245.
- White, E. (1995). *El ministerio pastoral*. Washington: Review and Herald.
- White, E. (1977). *Patriarcas y profetas*. Miami: APIA.
- Yoffe, L. (2012). Beneficios de las prácticas religiosas/espirituales en el duelo. *Avances en Psicología*, 20(1), 9-30. <https://doi.org/10.33539/avpsicol.2012.v20n1.1940>

Currículum vitae



DATOS PERSONALES

Nombre y apellidos: José Luis García López

Dirección: Blvr. La Pedrera No. 2504

Localidad: Puebla, Puebla

Teléfono: 2224267688

Fecha y lugar de nacimiento: 3 de marzo de 1970, Valle de Bravo, Estado de México.

Edad: 49

Estado civil: Casado

FORMACION Y ESTUDIOS

Titulación: Licenciatura en Teología, Universidad de Montemorelos, 1998-2002.

Maestría : Relaciones Familiares, Universidad de Montemorelos, 2008-2012.

EXPERIENCIA PROFESIONAL

Empresa: Bancomer

Fecha: 1990-1994 Puesto/Actividad desarrollada: Cajero Universal

Fecha: 1994-1997 Puesto/ Actividad Desarrollada: Cajero Principal

Empresa: Hospital General, Valle de Bravo

Fecha:1997-1998 Puesto: Recursos Financieros

Iglesia Adventista Séptimo Día

Fecha: 2002-

Pastor de Distrito: 6 años

Departamental de Misión : 3 años

Secretario de Campo: 2 años

Departamental de Unión: 6 años