

UNIVERSIDAD DE MONTEMORELOS

DIVISION DE POSTGRADO E INVESTIGACION



EDUCACION SEXUAL PARA PRIMER GRADO
RECONOCIMIENTO EDUCACION BASICA
UN MANUAL DE AYUDA PARA MAESTROS Y EDUCANDOS EN
DESARROLLO DE LA SEXUALIDAD SALUDABLE

PROYECTO

PRESENTADO EN CUMPLIMIENTO PARCIAL DE LOS
REQUERIMIENTOS PARA OBTENER EL GRADO DE
MAESTRIA EN RELACIONES FAMILIARES

POR

SAMUEL VELASCO VILLAMARIN

CIB
Ej.1



65092

CAMPO DE EXTENSION MEDELLIN COLOMBIA
MONTEMORELOS, N. L., MEXICO DICIEMBRE DE 1995

BIBLIOTECA UNIV. DE MONTEMORELOS
MONTEMORELOS, N. L., MEXICO

UNIVERSIDAD DE MONTEMORELOS

DIVISION DE POSTGRADO E INVESTIGACION



EDUCACION SEXUAL PARA PRIMER GRADO
RECONOCIMIENTO EDUCACION BASICA
UN MANUAL DE AYUDA PARA MAESTROS Y EDUCANDOS EN
DESARROLLO DE LA SEXUALIDAD SALUDABLE

PROYECTO

PRESENTADO EN CUMPLIMIENTO PARCIAL DE LOS
REQUERIMIENTOS PARA OBTENER EL GRADO DE
MAESTRIA EN RELACIONES FAMILIARES

POR

SAMUEL VELASCO VILLAMARIN

CAMPO DE EXTENSION MEDELLIN COLOMBIA
MONTEMORELOS, N. L., MEXICO DICIEMBRE DE 1995

065092

UNIVERSIDAD DE MONTEMORELOS
DIVISION DE POSTGRADO E INVESTIGACION



**EDUCACION SEXUAL PARA PRIMER GRADO
RECONOCIMIENTO
EDUCACION BASICA**

**UN MANUAL DE AYUDA PARA MAESTROS Y
EDUCANDOS EN DESARROLLO DE LA SEXUALIDAD
SALUDABLE**

**PROYECTO
PRESENTADO EN CUMPLIMIENTO PARCIAL DE LOS
REQUERIMIENTOS PARA OBTENER EL GRADO DE MAESTRIA
EN RELACIONES FAMILIARES**

**POR
SAMUEL VELASCO VILLAMARIN**

MONTEMORELOS, N.L., MEXICO, DICIEMBRE DE 1995

DEDICATORIA

A DIOS:

Fuente de todo verdadero conocimiento, mi inspiración y sostenedor constante a lo largo de todo este proceso.

A MI AMOR

Mi querida esposa, con quien he compartido los mejores momentos de mi vida, me ama y comprende siempre.

A MI DULCE CORAZONCITO

Mi pequeño y tierno Samuel Fernando, quien ha venido a alegrar y darle sabor a nuestra existencia.

A LOS CORDERITOS DEL REBAÑO DEL SEÑOR.

Todos los niños que están entre las edades de cinco a ocho años a quienes beneficiará este proyecto en forma directa.

AGRADECIMIENTOS

A DIOS:

Por su inspiración y ayuda constante a través de todo el proceso hasta su culminación.

A MI QUERIDA ESPOSA

Por ser mi compañera constante, por su comprensión y ánimo para seguir adelante.

A MI PEQUEÑO SAMUEL FERNANDO

Quien procuró no exigir demasiado tiempo de mí y fue mi inspiración para desarrollar un proyecto de esta naturaleza que le será de ayuda en su desarrollo sexual.

A MIS ASESORES

Dr. Emilio García-Marenko y Dr. Antonio Estrada, quienes trabajaron a tiempo y fuera de tiempo con esfuerzo, interés y dedicación; revisando el material y haciendo recomendaciones atinadas.

A MIS HERMANOS DEL DISTRITO NORTE

Quienes me ayudaron con sus oraciones, colaboración y comprensión.

**A LA ASOCIACION DEL ORIENTE COLOMBIANO Y LA UNION
COLOMBIANA DE LOS ADVENTISTAS DEL SEPTIMO DIA**

**Por la oportunidad que me ofrecieron de tomar esta maestría y por el
apoyo moral y financiero.**

**A TODOS LOS CATEDRATICOS DE LA UNIVERSIDAD DE
MONTEMORESLOS DE MEXICO**

Por todos sus conocimientos impartidos en el aula.

A UNAC

**Por ofrecernos en su seno el mejor ambiente y atención para el
desarrollo del programa.**

A MI MADRE QUERIDA

**Por traerme a la vida y ofrecer lo mejor de sí para mi superación
constante.**

A SANDRA

Por su oportuna ayuda en el computador.

A MIS COMPANEROS DE ESTUDIO

Por su amistad y compañerismo.

TABLA DE CONTENIDO

CAPITULO 1:

EL PROBLEMA	1
Antecedentes	2
Trasfondo Filosófico	3
Declaración del Problema	5
Propósito de Proyecto	6
Objetivos .	6
Importancia del Proyecto	7
Delimitaciones	7
Metodología	8
Organización del Proyecto	9

CAPITULO 2:

MANUAL PARA EL MAESTRO

Especificaciones generales	12
UNIDAD 1: Reconocimiento de persona	16

CAPITULO 1: Reconocimientos de Nuestra Singularidad	
como Personas	18
CAPITULO 2: Reconocimiento de Nuestra Pertenencia a un	
Genero y una Raza	23
CAPITULO 3: Reconocimiento y Expresión de Nuestros	
Sensaciones, sentimientos y pensamientos	28
CAPITULO 4: Reconocimiento de Nuestra Anatomía Sexual	36
CAPITULO 5: Reconocimiento de los que nos Gusta de Nuestro	
Cuerpo y Nuestras Capacidades	41
UNIDAD 2: Reconocimiento de Pareja	46
CAPITULO 1: Reconocimiento de la Pareja de Nuestros	
Padres y Demás Adultos	48
CAPITULO 2: Reconocimiento de los Roles de cada	
Miembro de la Pareja	53
CAPITULO 3: Reconocimiento por Igual de los Roles.	57
CAPITULO 4: Reconocimiento de la Importancia de Trabajo	
Femenino	59

UNIDAD 3: Reconocimiento de Familia	63
CAPITULO 1: Reconocimiento de las Diferencias entre Familias	64
CAPITULO 2: Reconocimiento de la Procreación de los Hijos	68
CAPITULO 3: Reconocimiento de la Relación Sexual, Embarazo y Parto	71
CAPITULO 4: Reconocimiento de la Diferencia entre Pareja y Familia	76
CAPITULO 5: Reconocimiento de los Acontecimientos Importantes de la Familia	78
CAPITULO 6: Reconocimiento de mis Cosas, las de Otros y las de Todos	82
UNIDAD 4: Reconocimiento de sociedad	88
CAPITULO 1: Reconocimiento de Nuestras Diferencias	89
CAPITULO 2: Reconocimiento del Respeto Mutuo	94
CAPITULO 3: Reconocimiento del Abuso Sexual	100
CAPITULO 4: Reconocimiento de lo Agradable e Importante de la Compañía de Otros	109

CAPITULO 5: Reconocimiento del Uso de los Medios de Comunicación en el Establecimiento de Amistades	111
Familia	

CAPITULO 3 :

MANUAL PARA EL EDUCANDO

Especificaciones generales	116
UNIDAD 1: Reconocimiento de persona	119
CAPITULO 1: Reconocimientos de Nuestra Singularidad como Personas	120
CAPITULO 2: Reconocimiento de Nuestra Pertenencia a un Genero y una Raza	125
CAPITULO 3: Reconocimiento y Expresión de Nuestros Sensaciones, sentimientos y pensamientos	129
CAPITULO 4: Reconocimiento de Nuestra Anatomía Sexual	134
CAPITULO 5: Reconocimiento de los que nos Gusta de Nuestro Cuerpo y Nuestras Capacidades	137

UNIDAD 2: Reconocimiento de Pareja	141
CAPITULO 1: Reconocimiento de la Pareja de Nuestros Padres y Demás Adultos	142
CAPITULO 2: Reconocimiento de los Roles de cada Miembro de la Pareja	144
CAPITULO 3: Reconocimiento por Igual de los Roles.	146
CAPITULO 4: Reconocimiento de la Importancia de Trabajo Femenino	148
UNIDAD 3: Reconocimiento de Familia	151
CAPITULO 1: Reconocimiento de las Diferencias entre Familias	152
CAPITULO 2: Reconocimiento de la Procreación de los Hijos	154
CAPITULO 3: Reconocimiento de la Relación Sexual, Embarazo y Parto	156
CAPITULO 4: Reconocimiento de la Diferencia entre Pareja y Familia	159
CAPITULO 5: Reconocimiento de los Acontecimientos Importantes de la Familia	161

CAPITULO 6: Reconocimiento de mis Cosas, las de Otros y las de Todos	163
UNIDAD 4: Reconocimiento de sociedad	166
CAPITULO 1: Reconocimiento de Nuestras Diferencias	167
CAPITULO 2: Reconocimiento del Respeto Mutuo	170
CAPITULO 3: Reconocimiento del Abuso Sexual	173
CAPITULO 4: Reconocimiento de lo Agradable e Importante de la Compañía de Otros	176
CAPITULO 5: Reconocimiento del Uso de los Medios de Comunicación en el Establecimiento de Amistades	178

CAPITULO 4 :

RESUMEN, COCLUSIONES Y RECOMENDACIONES	180
Resumen	180
Conclusiones	182
Recomendaciones	183

Reflexión Final

186

BIBLIOGRAFIA

188

CAPITULO 1

El Problema

La sexualidad forma parte integral de la vida cotidiana del ser humano. Se fundamenta en las funciones cognoscitivas, emocionales y físicas del individuo y se hace manifiesta en el deseo, la excitación y la satisfacción. Lamentablemente, este don de Dios al hombre ha ido perdiendo su verdadero significado.

Un rápido escrutinio de la literatura al respecto, revela a las claras una diversidad de opiniones con relación a la sexualidad. Variedad de obras se fundamentan en lo puramente científico, desconociendo el componente moral y espiritual. Otras están basadas solamente en lo dogmático, ignorando las evidencias científicas.

El presente proyecto procura responder a la necesidad de elaborar dos manuales de educación sexual para educadores y educandos, del primer grado de educación básica.

El proyecto se caracteriza porque busca conjugar los hallazgos de la ciencia, con los principios cristianos fundamentados en las Sagradas Escrituras. Es una respuesta a un requerimiento del Ministerio de Educación Nacional. Por tal motivo, mantiene la estructura básica del modelo elaborado por esta entidad que cubre las fases de persona, pareja, familia y sociedad.

Antecedentes

Por mucho tiempo, el tema de la sexualidad en Colombia permaneció escondido en el misterio; oculto en lo vergonzoso; visto como inmoral; obscurecido en tabúes y dogmatizado como pecaminoso. (Hernández, 1995)

Los primeros textos de carácter educativo que vagamente trataban el tema eran de anatomía, fisiología e higiene. En ellos se daba información en lo referente a la reproducción, órganos genitales y estructura fisiológica del cuerpo humano. Sin embargo no eran permitidos en colegios femeninos, ya que la mujer debía conocer el tema sólo después del matrimonio. Esto sucedió por los años sesenta (Revista Latinoamericana de Sexología, 1994).

Para 1970, los textos de comportamiento y salud de los grados décimo y undécimo incluyeron información sexual con una visión biológica y fisiológica.

En 1992, la Consejería para la Salud, la Mujer y la Familia de la Presidencia de la República presentó su primera propuesta de educación sexual para las escuelas y colegios del país. Tal iniciativa no fue de carácter obligatorio.

En 1993, la Corte Constitucional otorgó la facultad estatal de regular y ejercer la vigilancia e inspección de la educación sexual de los niños y adolescentes, con carácter obligatorio para todas las instituciones. Esta decisión se produjo como resultado de una acción de tutela presentada por Lucila Díaz, quien había sido destituida de su cargo por presentar un tema de sexualidad a sus alumnos.

Antecedentes vividos por países como Suecia, que aplicaron un programa de educación sexual enfocando sólo aspectos biológicos e informativos, no dieron los

resultados esperados. Una vez evaluada su experiencia, concluyeron que "la mejor forma de planear la cuestión sexual es considerándola objetivamente a la luz, tanto de lo biológico como de las convicciones religiosas" (Canseco, citado por García de Maya y Sánchez, 1994).

La unión Colombiana de los Adventistas del Séptimo Día, al notar la ausencia de material educativo sobre la sexualidad que lograra la integración de lo físico, mental, espiritual, moral y ético, propuso la elaboración de un programa que abarcara tales aspectos. Además dicho programa debía tomar en cuenta el currículo sugerido por el Ministerio de Educación Nacional, según resolución número 03353 del 2 de julio de 1993.

El desarrollo de esta propuesta fue dejado en manos del grupo de estudiantes de Maestría en Relaciones familiares ofrecida por la Universidad de Montemorelos, de México, en el plantel de la Universidad Adventista de Colombia. Estos estudiantes trabajaron con el asesoramiento de catedráticos de dicho programa y especialistas colombianos.

Trasfondo Filosófico

El tema de la educación sexual se abordará desde la cosmovisión bíblicamente la sexualidad humana delineada en los siguientes términos:

1. Dios es el creador de la sexualidad del hombre y la mujer. "Varón y hembra los creó" (Génesis 1:27).

White (1979), afirma que Dios mismo dio a Adán una compañera. Una ayuda que realmente le correspondiera en todos los aspectos de la vida.

2. La sexualidad fue establecida por Dios, no sólo para la procreación sino para el deleite mutuo de los esposos (Proverbios 5:15-23). White (1979), declara "que cuando se conocen y obedecen los principios divinos en esta materia, el matrimonio es una bendición: Salvaguarda la felicidad y la pureza de la raza, satisface las necesidades sociales del hombre y eleva la naturaleza física, intelectual y moral".

3. La educación sexual debe empezar desde muy temprano y ser dada especialmente por los padres (Proverbios 22:6 y 5:11).

White (1988), afirma que a fin de proteger a sus hijos contra las influencias contaminadoras, los padres deben instruirlos en los principios de la pureza. Los niños que en el hogar adquieren hábitos de obediencia y de dominio propio, tendrán poca dificultad en su vida escolar y escaparán a muchas de las tentaciones que asedian a los jóvenes.

4. La educación sexual debe tener aspectos preventivos y esta basada en el respeto a las leyes divinas (Proverbios 6:24 y 7:1-5; Éxodo 20:14). White (1988), asevera que se debe enseñar a los hijos desde la cuna a practicar la abnegación y dominio propio, a que tengan organismos fuertes y hábitos morales sanos.

5. La intimidad sexual es honrosa dentro del contexto del matrimonio (Hebreos 13:4) White (1959), declara que Jesús no estableció el celibato, que no le restó santidad al matrimonio sino que lo exaltó, lo veneró y lo aprobó. Que él mira con agrado la relación familiar donde predomina el amor sagrado y abnegado.

6. Las relaciones sexuales deben ser heterosexuales. La homosexualidad, el lesbianismo, la zoofilia y el incesto son abominables delante de Dios (Levíticos 18:2-23; Deuteronomio 27:21; Romanos 1:24-27).

7. El cuerpo humano es templo del Espíritu Santo y a cualquiera que pecare contra él, Dios lo destruirá. La fornicación, la masturbación, la prostitución y el adulterio son pecados contra el cuerpo. (1Corintios 6:12-20; 3:16,17) White (1959), dice que, tenemos solemnes obligaciones para con Dios y es en cuanto a conservar puro el espíritu y sano el cuerpo para beneficiar a la humanidad y rendir a Dios un servicio perfecto.

8. Antes del pecado, la desnudez no era motivo de vergüenza. Después del pecado llegó a serlo. El Señor mandó a cubrir la desnudez con decoro (Génesis 2:25, 3:21). White (1979), sostiene que el amor y la paz que habían disfrutado nuestro primeros padres, desapareció, y en su lugar sintieron el remordimiento del pecado, el temor al futuro y la desnudez del alma. El manto de luz que los había cubierto desapareció y para reemplazarlo hicieron delantales; porque no podían presentarse desnudos a la vista de Dios y los santos ángeles.

Declaración del Problema

El problema del presente proyecto radica en la necesidad de responder a una resolución gubernamental que hace obligatoria la educación sexual, y hacerlo de una manera tal que se enmarque dentro de la cosmovisión bíblica de la sexualidad humana.

Esta necesidad es evidente debido a la desorientación reinante en los medio de comunicación que producen un impacto negativo en la mente de las personas en formación; los mitos y tabúes existentes; la presión del grupo de iguales; la falta de educación sexual en el hogar; la difusión de instrucción sexual desprovista de principios morales; la falta de materiales adecuados para el desarrollo del programa de educación sexual propuesto por el Gobierno Nacional.

Propósito del Proyecto

El propósito de este proyecto es elaborar dos manuales de educación sexual para el primer grado de educación básica. El programa incluye un manual para el maestro y uno para el educando.

El manual para el maestro contiene objetivos, material de apoyo para las clases, actividades sugerentes para realizar con los alumnos en clase, y aplicaciones prácticas.

El manual para el educando incluye objetivos, un bosquejo del contenido general y actividades sugerentes para que los alumnos realicen en casa con la participación de sus padres.

Objetivos

Concretamente, se busca a través de la ejecución de este proyecto alcanzar los siguientes objetivos:

1. Poner a disposición de maestros, educandos y padres un manual que les sirva de apoyo en el desarrollo de un programa de educación sexual.

2. Mostrar la sexualidad desde una perspectiva integradora de todo el ser y no simplemente genital.
3. Establecer principios morales que sirvan de base en el desarrollo de la sexualidad con un criterio sano y equilibrado.
4. Motivar a los padres a participar activamente en el programa de educación sexual dirigido por la institución educativa.
5. Promover la difusión de una imagen positiva de la sexualidad.
6. Proveer elementos que contribuyan a lograr en el educando una sexualidad plena y feliz.

Importancia del Proyecto

La importancia del presente proyecto radica en el hecho de que ofrece a los diferentes entes involucrados un material que satisface las siguientes expectativas:

1. Cumple los requerimientos del Ministerio de Educación Nacional.
2. Suple el vacío existente en el sistema educativo de las instituciones del país.
3. Contribuye a despejar los mitos y equívocos variados sobre la sexualidad.
4. Pone en manos de educadores, educandos y padres de familia un material sugerente y útil dentro del contexto de una cosmovisión bíblica de la sexualidad.
5. Forma hombre y mujeres responsables de sus propios actos.

Delimitaciones

Tiene las siguientes delimitaciones:

1. En cuanto la audiencia, está dirigido a educadores y educandos del primer grado de educación básica.
2. En cuanto al producto pedagógico, tiene los caracteres de un manual para el maestro y otro para el educando.
3. En cuanto al enfoque, toma como punto de partida una perspectiva cristiana de la educación sexual.
4. En cuanto a parámetros establecidos, sigue los recomendados por el Ministerio de Educación Nacional.

Metodología

Se dieron los siguientes pasos:

1. Consenso del grupo para definir el contenido del proyecto. Se reunió todo el grupo que participaría en el proyecto de educación sexual y se adoptó como contenido del proyecto el sugerido por el Ministerio de Educación Nacional.
2. Revisión bibliográfica de libros y demás materiales relacionados con el tema. Para tal efecto, se revisaron las siguientes bibliotecas:
 - a. Biblioteca Piloto de la ciudad de Medellín.
 - b. Biblioteca de la Corporación Universitaria Adventista de Colombia.
 - c. Biblioteca de la Universidad de Santo Tomas de Bucaramanga.
 - d. Biblioteca de la Universidad Industrial de Santander.

Además, se revisaron algunas librerías de Medellín y Bucaramanga y se adquirieron libros apropiados con relación al tema.

3. Recopilación de información.

Esta recopilación se realizó en fichas bibliográficas.

4. Organización de la información.

La información se organizó en cuatro capítulos:

- a. El problema
 - b. Manual para el maestro
 - c. Manual para el educando
 - d. Resumen, conclusiones y recomendaciones
5. Consenso con el grupo para definir aspectos generales y formato del proyecto.
- Se hizo una reunión en la cual se definieron aspectos generales y el formato a seguir en el proyecto.
6. Se diseño el manual para el maestro
7. Se diseño el manual para el educando
8. Se organizó un resumen del proyecto con sus respectivas conclusiones y recomendaciones.

Organización del Proyecto

Este proyecto está conformado por cuatro capítulos. En el capítulo uno se presenta la introducción, antecedentes del problema, trasfondo filosófico, declaración del problema, propósito del proyecto, objetivos, importancia del proyecto, definición de términos, delimitaciones, metodología y organización del proyecto.

El capítulo dos consiste en un manual de texto para el maestro conformado en cuatro unidades al nivel del primer grado de educación básica. Incluye información para las clases, dinámicas y material didáctico sugerente.

El capítulo tres presenta un manual para el educando que contiene actividades para que estos realicen con sus padres en casa.

En el capítulo cuatro se presenta el resumen, las conclusiones y las recomendaciones.

NUESTRA SEXUALIDAD

NUESTRO RECONOCIMIENTO I



MANUAL PARA EL MAESTRO

Por Samuel Velasco V.

ESPECIFICACIONES GENERALES

Título : Mi sexualidad

Subtítulo: Nuestro reconocimiento 1

Enfoque : Este manual fue elaborado para ser usado con niños de primer grado de educación básica, con el anhelo de acentuar las bases para el desarrollo de una sexualidad plena y feliz, teniendo en cuenta que la misma debe tomarse como un elemento integrador de todo el ser y no meramente genital.

El manual pretende ser un elemento creativo dinámico y participativo; en el desarrollo de un programa de educación sexual que cubre las áreas de persona, pareja, familia y sociedad; dentro del contexto de la cosmovisión bíblica de la sexualidad humana.

Este manual consta de cuatro unidades que contienen material de apoyo, actividades y material didáctico sugerente. Además está acompañado por un manual para el educando con un bosquejo del tema y actividades para que los educandos realicen en clase con el apoyo de sus padres.

Audiencia: Niños de primer grado de educación básica.

Objetivos:

Al terminar el presente curso, se espera que el niño de primer grado de educación básica haya logrado los siguientes objetivos:

1. Reconocer que cada individuo es único como persona y que por lo tanto debe aceptarse tal cual es y respetarse.
2. Manejar adecuadamente sus sensaciones, sentimientos y pensamientos.
3. Conocer los nombres apropiados de los órganos sexuales
4. Identificar la principal diferencia que existe entre una pareja y una familia.
5. Desarrollar un criterio adecuado en cuanto a los roles masculinos y femeninos.
6. Definir de manera sencilla en que consiste la relación sexual, el embarazo y el parto.
7. Desarrollar una sexualidad sana, equilibrada y feliz siguiendo los parámetros establecidos en la Palabra de Dios.
8. Practicar el respeto hacia las características físicas, ideas, gustos, cosas y sentimientos de sus semejantes.
9. Hacer uso apropiado de su libertad y de sus talentos.
10. Relacionarse apropiadamente con los demás y disfrutar de su compañía.
11. Seguir los pasos correctos en la prevención del abuso sexual.
12. Ser creativo al establecer y cultivar amistades apropiadas.

DURACION: 23 horas

CAPITULO 1

El Problema

La sexualidad forma parte integral de la vida cotidiana del ser humano. Se fundamenta en las funciones cognoscitivas, emocionales y físicas del individuo y se hace manifiesta en el deseo, la excitación y la satisfacción. Lamentablemente, este don de Dios al hombre ha ido perdiendo su verdadero significado.

Un rápido escrutinio de la literatura al respecto, revela a las claras una diversidad de opiniones con relación a la sexualidad. Variedad de obras se fundamentan en lo puramente científico, desconociendo el componente moral y espiritual. Otras están basadas solamente en lo dogmático, ignorando las evidencias científicas.

El presente proyecto procura responder a la necesidad de elaborar dos manuales de educación sexual para educadores y educandos, del primer grado de educación básica.

El proyecto se caracteriza porque busca conjugar los hallazgos de la ciencia, con los principios cristianos fundamentados en las Sagradas Escrituras. Es una respuesta a un requerimiento del Ministerio de Educación Nacional. Por tal motivo, mantiene la estructura básica del modelo elaborado por esta entidad que cubre las fases de persona, pareja, familia y sociedad.

Antecedentes

Por mucho tiempo, el tema de la sexualidad en Colombia permaneció escondido en el misterio; oculto en lo vergonzoso; visto como inmoral; obscurecido en tabúes y dogmatizado como pecaminoso. (Hernández, 1995)

Los primeros textos de carácter educativo que vagamente trataban el tema eran de anatomía, fisiología e higiene. En ellos se daba información en lo referente a la reproducción, órganos genitales y estructura fisiológica del cuerpo humano. Sin embargo no eran permitidos en colegios femeninos, ya que la mujer debía conocer el tema sólo después del matrimonio. Esto sucedió por los años sesenta (Revista Latinoamericana de Sexología, 1994).

Para 1970, los textos de comportamiento y salud de los grados décimo y undécimo incluyeron información sexual con una visión biológica y fisiológica.

En 1992, la Consejería para la Salud, la Mujer y la Familia de la Presidencia de la República presentó su primera propuesta de educación sexual para las escuelas y colegios del país. Tal iniciativa no fue de carácter obligatorio.

En 1993, la Corte Constitucional otorgó la facultad estatal de regular y ejercer la vigilancia e inspección de la educación sexual de los niños y adolescentes, con carácter obligatorio para todas las instituciones. Esta decisión se produjo como resultado de una acción de tutela presentada por Lucila Díaz, quien había sido destituida de su cargo por presentar un tema de sexualidad a sus alumnos.

Antecedentes vividos por países como Suecia, que aplicaron un programa de educación sexual enfocando sólo aspectos biológicos e informativos, no dieron los

resultados esperados. Una vez evaluada su experiencia, concluyeron que "la mejor forma de planear la cuestión sexual es considerándola objetivamente a la luz, tanto de lo biológico como de las convicciones religiosas" (Canseco, citado por García de Maya y Sánchez, 1994).

La unión Colombiana de los Adventistas del Séptimo Día, al notar la ausencia de material educativo sobre la sexualidad que lograra la integración de lo físico, mental, espiritual, moral y ético, propuso la elaboración de un programa que abarcara tales aspectos. Además dicho programa debía tomar en cuenta el currículo sugerido por el Ministerio de Educación Nacional, según resolución número 03353 del 2 de julio de 1993.

El desarrollo de esta propuesta fue dejado en manos del grupo de estudiantes de Maestría en Relaciones familiares ofrecida por la Universidad de Montemorelos, de México, en el plantel de la Universidad Adventista de Colombia. Estos estudiantes trabajaron con el asesoramiento de catedráticos de dicho programa y especialistas colombianos.

Trasfondo Filosófico

El tema de la educación sexual se abordará desde la cosmovisión bíblicamente la sexualidad humana delineada en los siguientes términos:

1. Dios es el creador de la sexualidad del hombre y la mujer. "Varón y hembra los creó" (Génesis 1:27).

White (1979), afirma que Dios mismo dio a Adán una compañera. Una ayuda que realmente le correspondiera en todos los aspectos de la vida.

2. La sexualidad fue establecida por Dios, no sólo para la procreación sino para el deleite mutuo de los esposos (Proverbios 5:15-23). White (1979), declara "que cuando se conocen y obedecen los principios divinos en esta materia, el matrimonio es una bendición: Salvaguarda la felicidad y la pureza de la raza, satisface las necesidades sociales del hombre y eleva la naturaleza física, intelectual y moral".

3. La educación sexual debe empezar desde muy temprano y ser dada especialmente por los padres (Proverbios 22:6 y 5:11).

White (1988), afirma que a fin de proteger a sus hijos contra las influencias contaminadoras, los padres deben instruirlos en los principios de la pureza. Los niños que en el hogar adquieren hábitos de obediencia y de dominio propio, tendrán poca dificultad en su vida escolar y escaparán a muchas de las tentaciones que asedian a los jóvenes.

4. La educación sexual debe tener aspectos preventivos y esta basada en el respeto a las leyes divinas (Proverbios 6:24 y 7:1-5; Éxodo 20:14). White (1988), asevera que se debe enseñar a los hijos desde la cuna a practicar la abnegación y dominio propio, a que tengan organismos fuertes y hábitos morales sanos.

5. La intimidad sexual es honrosa dentro del contexto del matrimonio (Hebreos 13:4) White (1959), declara que Jesús no estableció el celibato, que no le restó santidad al matrimonio sino que lo exalto, lo veneró y lo aprobó. Que él mira con agrado la relación familiar donde predomina el amor sagrado y abnegado.

6. Las relaciones sexuales deben ser heterosexuales. La homosexualidad, el lesbianismo, la zoofilia y el incesto son abominables delante de Dios (Levíticos 18:2-23; Deuteronomio 27:21; Romanos 1:24-27).

7. El cuerpo humano es templo del Espíritu Santo y a cualquiera que pecare contra él, Dios lo destruirá. La fornicación, la masturbación, la prostitución y el adulterio son pecados contra el cuerpo. (1Corintios 6:12-20; 3:16,17) White (1959), dice que, tenemos solemnes obligaciones para con Dios y es en cuanto a conservar puro el espíritu y sano el cuerpo para beneficiar a la humanidad y rendir a Dios un servicio perfecto.

8. Antes del pecado, la desnudez no era motivo de vergüenza. Después del pecado llegó a serlo. El Señor mandó a cubrir la desnudez con decoro (Génesis 2:25, 3:21). White (1979), sostiene que el amor y la paz que habían disfrutado nuestro primeros padres, desapareció, y en su lugar sintieron el remordimiento del pecado, el temor al futuro y la desnudez del alma. El manto de luz que los había cubierto desapareció y para reemplazarlo hicieron delantales; porque no podían presentarse desnudos a la vista de Dios y los santos ángeles.

Declaración del Problema

El problema del presente proyecto radica en la necesidad de responder a una resolución gubernamental que hace obligatoria la educación sexual, y hacerlo de una manera tal que se enmarque dentro de la cosmovisión bíblica de la sexualidad humana.

Esta necesidad es evidente debido a la desorientación reinante en los medio de comunicación que producen un impacto negativo en la mente de las personas en formación; los mitos y tabúes existentes; la presión del grupo de iguales; la falta de educación sexual en el hogar; la difusión de instrucción sexual desprovista de principios morales; la falta de materiales adecuados para el desarrollo del programa de educación sexual propuesto por el Gobierno Nacional.

Propósito del Proyecto

El propósito de este proyecto es elaborar dos manuales de educación sexual para el primer grado de educación básica. El programa incluye un manual para el maestro y uno para el educando.

El manual para el maestro contiene objetivos, material de apoyo para las clases, actividades sugerentes para realizar con los alumnos en clase, y aplicaciones prácticas.

El manual para el educando incluye objetivos, un bosquejo del contenido general y actividades sugerentes para que los alumnos realicen en casa con la participación de sus padres.

Objetivos

Concretamente, se busca a través de la ejecución de este proyecto alcanzar los siguientes objetivos:

1. Poner a disposición de maestros, educandos y padres un manual que les sirva de apoyo en el desarrollo de un programa de educación sexual.

2. Mostrar la sexualidad desde una perspectiva integradora de todo el ser y no simplemente genital.
3. Establecer principios morales que sirvan de base en el desarrollo de la sexualidad con un criterio sano y equilibrado.
4. Motivar a los padres a participar activamente en el programa de educación sexual dirigido por la institución educativa.
5. Promover la difusión de una imagen positiva de la sexualidad.
6. Proveer elementos que contribuyan a lograr en el educando una sexualidad plena y feliz.

Importancia del Proyecto

La importancia del presente proyecto radica en el hecho de que ofrece a los diferentes entes involucrados un material que satisface las siguientes expectativas:

1. Cumple los requerimientos del Ministerio de Educación Nacional.
2. Suple el vacío existente en el sistema educativo de las instituciones del país.
3. Contribuye a despejar los mitos y equívocos variados sobre la sexualidad.
4. Pone en manos de educadores, educandos y padres de familia un material sugerente y útil dentro del contexto de una cosmovisión bíblica de la sexualidad.
5. Forma hombre y mujeres responsables de sus propios actos.

Delimitaciones

Tiene las siguientes delimitaciones:

1. En cuanto la audiencia, está dirigido a educadores y educandos del primer grado de educación básica.
2. En cuanto al producto pedagógico, tiene los caracteres de un manual para el maestro y otro para el educando.
3. En cuanto al enfoque, toma como punto de partida una perspectiva cristiana de la educación sexual.
4. En cuanto a parámetros establecidos, sigue los recomendados por el Ministerio de Educación Nacional.

Metodología

Se dieron los siguientes pasos:

1. Consenso del grupo para definir el contenido del proyecto. Se reunió todo el grupo que participaría en el proyecto de educación sexual y se adoptó como contenido del proyecto el sugerido por el Ministerio de Educación Nacional.
2. Revisión bibliográfica de libros y demás materiales relacionados con el tema. Para tal efecto, se revisaron las siguientes bibliotecas:
 - a. Biblioteca Piloto de la ciudad de Medellín.
 - b. Biblioteca de la Corporación Universitaria Adventista de Colombia.
 - c. Biblioteca de la Universidad de Santo Tomas de Bucaramanga.
 - d. Biblioteca de la Universidad Industrial de Santander.

Además, se revisaron algunas librerías de Medellín y Bucaramanga y se adquirieron libros apropiados con relación al tema.

3. Recopilación de información.

Esta recopilación se realizó en fichas bibliográficas.

4. Organización de la información.

La información se organizó en cuatro capítulos:

- a. El problema
 - b. Manual para el maestro
 - c. Manual para el educando
 - d. Resumen, conclusiones y recomendaciones
5. Consenso con el grupo para definir aspectos generales y formato del proyecto.
- Se hizo una reunión en la cual se definieron aspectos generales y el formato a seguir en el proyecto.
6. Se diseñó el manual para el maestro
7. Se diseñó el manual para el educando
8. Se organizó un resumen del proyecto con sus respectivas conclusiones y recomendaciones.

Organización del Proyecto

Este proyecto está conformado por cuatro capítulos. En el capítulo uno se presenta la introducción, antecedentes del problema, trasfondo filosófico, declaración del problema, propósito del proyecto, objetivos, importancia del proyecto, definición de términos, delimitaciones, metodología y organización del proyecto.

El capítulo dos consiste en un manual de texto para el maestro conformado en cuatro unidades al nivel del primer grado de educación básica. Incluye información para las clases, dinámicas y material didáctico sugerente.

El capítulo tres presenta un manual para el educando que contiene actividades para que estos realicen con sus padres en casa.

En el capítulo cuatro se presenta el resumen, las conclusiones y las recomendaciones.

NUESTRA SEXUALIDAD

NUESTRO RECONOCIMIENTO I



MANUAL PARA EL MAESTRO

Por Samuel Velasco V.

ESPECIFICACIONES GENERALES

Título : Mi sexualidad

Subtítulo: Nuestro reconocimiento 1

Enfoque : Este manual fue elaborado para ser usado con niños de primer grado de educación básica, con el anhelo de acentuar las bases para el desarrollo de una sexualidad plena y feliz, teniendo en cuenta que la misma debe tomarse como un elemento integrador de todo el ser y no meramente genital.

El manual pretende ser un elemento creativo dinámico y participativo; en el desarrollo de un programa de educación sexual que cubre las áreas de persona, pareja, familia y sociedad; dentro del contexto de la cosmovisión bíblica de la sexualidad humana.

Este manual consta de cuatro unidades que contienen material de apoyo, actividades y material didáctico sugerente. Además está acompañado por un manual para el educando con un bosquejo del tema y actividades para que los educandos realicen en clase con el apoyo de sus padres.

Audiencia: Niños de primer grado de educación básica.

Objetivos:

Al terminar el presente curso, se espera que el niño de primer grado de educación básica haya logrado los siguientes objetivos:

1. Reconocer que cada individuo es único como persona y que por lo tanto debe aceptarse tal cual es y respetarse.
2. Manejar adecuadamente sus sensaciones, sentimientos y pensamientos.
3. Conocer los nombres apropiados de los órganos sexuales
4. Identificar la principal diferencia que existe entre una pareja y una familia.
5. Desarrollar un criterio adecuado en cuanto a los roles masculinos y femeninos.
6. Definir de manera sencilla en que consiste la relación sexual, el embarazo y el parto.
7. Desarrollar una sexualidad sana, equilibrada y feliz siguiendo los parámetros establecidos en la Palabra de Dios.
8. Practicar el respeto hacia las características físicas, ideas, gustos, cosas y sentimientos de sus semejantes.
9. Hacer uso apropiado de su libertad y de sus talentos.
10. Relacionarse apropiadamente con los demás y disfrutar de su compañía.
11. Seguir los pasos correctos en la prevención del abuso sexual.
12. Ser creativo al establecer y cultivar amistades apropiadas.

DURACION: 23 horas

CAPITULO 2

RECONOCIMIENTO DE MI PERTENENCIA A UN GENERO Y A UNA RAZA

OBJETIVOS

Al finalizar la exposición de este capítulo, los educandos serán capaces de:

1. Decir a qué género pertenecen.
2. Identificar la raza a la que pertenecen algunos de sus compañeros.
3. Aceptar positivamente su género y su raza.
4. Demostrar respeto por el género y la raza de sus compañeros.

DURACIÓN: 1,20 Horas.

MATERIAL DIDÁCTICO SUGERENTE

1. Un cartel con una niña y un niño en donde se indiquen los sexos.
2. Un cartel donde se muestre las tres razas existentes en nuestro país.
3. El pensamiento de Elena de White en acetato, donde se habla de la igualdad del hombre y la mujer.
4. El texto de 1 Corintios 11:11,12, en acetato.

DESARROLLO DEL CAPITULO

Todos nosotros pertenecemos a uno de los dos sexos; masculino o femenino, hombre o mujer, niño o niña. Así somos porque Dios desde el comienzo nos formó hombre y mujer. La Biblia lo afirma en Gen.1:27: "Y Creó Dios al hombre a su

imagen, a imagen de Dios los creó; varón y hembra los creó". Las diferencias no significan superioridad o inferioridad.

También pertenecemos a una raza que se identifica por el color de la piel y que puede ser blanca, negra o mestiza; principalmente.

A un género

Cuando hablamos de pertenecer a un género, nos estamos refiriendo a la pertenencia a un sexo, ya sea femenino o masculino.

ACTIVIDAD

Organizar una discusión por diez minutos, con participación abierta para toda el aula, formando dos grupos: niños y niñas. El tema de discusión será, sobre quién es más importante entre el hombre y la mujer y cuál es superior. Participará primero una niña, diciendo a quien considera más importante y porqué, luego un niño y así sucesivamente. El maestro sólo coordinará la discusión, sin dar su punto de vista hasta que se cumpla el tiempo establecido. Luego el maestro compartirá un criterio adecuado.

Criterio adecuado que debemos tener

¿Quién es superior? ¿El hombre o la mujer? Ninguno es superior al otro, Dios nos creó iguales, con el propósito de que nos complementáramos y nos ayudáramos mutuamente.

Una reconocida educadora, Elena g. de White, hablando de la igualdad y la relación complementaria del hombre y la mujer afirma:

"Dios mismo dió a Adán una compañera. Le proveyó de una "ayuda idónea para él", alguien que realmente le correspondía, una persona digna y apropiada para ser su compañera y que podía ser una sola cosa con el en amor y simpatía. Eva fue formada de una costilla tomada del costado de Adán; este hecho significaba que ella no debía dominarle como cabeza, ni tampoco debía se humillada bajo sus plantas como un ser inferior, sino que más bien debía estar a su lado como su igual, para ser amada y protegida por él" (White, 1978, pág 21).

Este es un concepto muy adecuado que debemos adoptar.

Aguilar y Galbes (1992), comentan cómo las numerosas investigaciones desmienten la creencia tradicional de que el hombre es superior a la mujer en inteligencia. Dios nos ha hecho igualmente inteligentes.

Aunque Dios nos creó iguales a hombres y mujeres, sin que uno fuera superior a otro o dominado; tradicionalmente esta igualdad se ha perdido, produciendo conflictos tanto en la familia como en la sociedad.

Una de las razones por la cual se ha perdido la igualdad y el respeto entre hombres y mujeres es por el machismo; es decir cuando pensamos que el hombre es superior a la mujer o cuando pensamos que no podemos participar de algunas tareas hogareñas tales como lavar la loza, cuidar de los niños o ayudar en el aseo de la casa; porque creemos que estas tareas son para mujeres.

Expresamos también una conducta machista cuando humillamos, hablamos mal, nos burlamos y golpeamos a las mujeres. Debemos evitar este tipo de conducta porque tanto hombres como mujeres merecen buen trato y respeto.

No es debido ni siquiera dar a entender que un sexo es superior al otro, porque esta actitud enaltece a uno y rebaja al otro (Aguilar y Galves, 1992).

A una raza

Las razas aparecieron como una respuesta humana de adaptación en los climas. La raza negra es más resistente a los climas calientes y al trabajo en las zonas costeras. En nuestro país existe principalmente tres razas: la blanca, la negra y la mestiza, que es la intermedia entre la blanca y la negra.

ACTIVIDAD

Que los niños digan a qué raza pertenecen. El maestro debe clarificar las respuestas de los niños.

¿Cuál raza es superior?

Ninguna raza es superior, simplemente somos diferentes pero de igual valor para Dios y la sociedad. Dios ha colocado variedad en el color y tonos de nuestra piel. No importa el color de nuestra piel somos hijos de Dios y a todos nos ama igual.

Así por ejemplo, Dios hizo las flores de diferentes forma, tamaños y colores, porque quería variedad en la naturaleza y todas son de valor sin importar el color o el tamaño.

Aplicando lo aprendido

El hombre no es superior a la mujer, son iguales e igualmente importantes. Dios a través de su Palabra, la Biblia nos dice que ambos son igualmente importantes: "Pero en el Señor, ni el varón es sin la mujer, ni la mujer es sin el varón. Porque así como la mujer procede del varón, también el varón nace de la mujer; pero todos proceden de Dios" (1 Corintios.11:11,12).

Los niños deben sentirse felices de que Dios los haya hechos varones, y las niñas satisfechas de ser niñas. Las niñas y los niños son indispensables e igualmente importantes.

Debemos también sentirnos contentos con el color de nuestra piel sabiendo que ningún color es mejor sino simplemente diferente porque Dios lo quiso así.

Es bueno que existan niños y niñas, hombre y mujeres, negros y blancos. Todos somos la creación de Dios y por lo tanto debemos respetarnos, ayudarnos y amarnos sin importar el sexo o la raza.

CAPITULO 3

RECONOCIMIENTO Y EXPRESION DE MIS SENSACIONES, SENTIMIENTOS Y PENSAMIENTOS

OBJETIVOS

Al finalizar la exposición de este capítulo los educandos serán capaces de:

1. Citar tres sensaciones, una negativa y dos positivas.
2. Comentar un sentimiento negativo que hayan experimentado alguna vez y cómo lo superaron.
3. Cultivar pensamientos positivos y edificantes.
4. Aprender a respetar los sentimientos e ideas de los demás.

DURACIÓN: 1,30 Horas

MATERIAL DIDÁCTICO SUGERENTE

1. Láminas de acetatos en donde aparezcan ejemplos de sensaciones, sentimientos y pensamientos.
2. Acetato con rostros que expresen sentimientos diversos, para que los niños identifiquen estas expresiones.
3. El texto de 2 Corintios 1:4, en acetato.
4. Lámina de acetato con algunos sentimientos negativos ilustrados.

5. Acetato con algunas recomendaciones para una buena comunicación.

DESARROLLO DEL TEMA

Todos constantemente estamos experimentando sensaciones tales como oler, ver, tocar, ser tocados, etc. También experimentamos sentimientos muy diversos tales como cansancio, tristeza, alegría, enojo, hambre, confusión, miedo etc.

Hay sensaciones agradables y desagradables, sentimientos positivos y negativos y pensamientos buenos y malos.

ACTIVIDAD

Pida a los niños que te den ejemplos de sensaciones agradables y desagradables, sentimientos positivos y negativos, pensamientos buenos y malos.

Clarificar y complementar las respuestas de los niños.

Complementación para el maestro

SENSACIONES

Negativas:

- ◆ Malos olores
- ◆ Ver un asesinato
- ◆ Sentir bochorno
- ◆ Gustar algo amargo
- ◆ Tocar algo caliente

Positivas

- ◆ Un abrazo de papi
- ◆ La fragancia de una rosa
- ◆ La belleza de un atardecer
- ◆ El abrigo de la cama
- ◆ El sabor de un delicioso postre
- ◆ Tocar un peluche

SENTIMIENTOS

Negativos

- ◆ Envidia
- ◆ Desánimo
- ◆ Tristeza
- ◆ Dolor
- ◆ Confusión

Positivos:

- ◆ Amor
- ◆ Consideración
- ◆ Alegría
- ◆ Entusiasmo
- ◆ Paz

PENSAMIENTOS

Negativos

- ◆ De venganza
- ◆ De mentira
- ◆ De tristeza
- ◆ De engaño
- ◆ De mediocridad
- ◆ De conformismo

Positivos

- ◆ De perdón
- ◆ De colaboración
- ◆ De laboriosidad
- ◆ De fidelidad

Expresión de mis sensaciones

Debemos formar el hábito de expresar nuestras sensaciones agradables con relación a los hechos de la vida diaria. Por ejemplo: ¡Que rico olor tiene esta rosa! ¡Que lindo atardecer!, cuando el sol se está poniendo en el horizonte. Esto nos ayuda a apreciar las cosas positivas de la vida y contribuye a la felicidad.

No debemos pasar inadvertidas las cosas bellas de la vida, sin apreciarlas y disfrutarlas. Comparta hoy con un amiguito alguna sensación agradable que experimentaste.

Expresión de mis sentimientos

Es saludable que expresemos nuestros sentimientos positivos tales como alegría, gozo, satisfacción etc.; pero debemos hacerlo en el momento oportuno, de la mejor manera que podamos y siendo cuidadosos para no molestar o herir a alguien.

¿Creen que es importante expresar también nuestros sentimientos negativos?

ACTIVIDAD

Permita a sus educandos expresar sus opiniones con relación a la pregunta anterior. Escuche con atención sin comentarios. Luego al final comparta su punto de vista.

Complementación para el maestro

Es importante expresar no sólo los sentimientos y sensaciones positivas sino también las negativas porque el que lo hagamos nos permite desahogarnos y que los demás nos entiendan y nos animen.

Podemos expresar todo tipo de sentimientos negativos pero no tenemos el derecho de hacer daño a otros al expresarlos. Podemos estar enojados pero no por eso golpear o partir cosas.

Algunos sentimientos negativos que podemos expresar:

Ø ¡Me siento desanimado!

Ø ¡Estoy muy cansado!

Ø ¡Estoy muy triste!

Ø ¡Me disgusta muchísimo esa actitud tuya!

Ø ¡Me siento ofendido

Ø ¡Estoy confundido!

Cuando estamos tristes podemos buscar consuelo en el Señor Jesús

(2 Corintios.1:4) y debemos también consolar a otros. Debemos ser sinceros y cuidadosos al expresarnos sin ofender a nadie.

Manejando nuestros sentimientos negativos

- ☺ **Celos:** Podemos sentir celos por un compañerito o por un hermanito a quien se admira, por cierta cualidad que él tiene. Por ejemplo, es el mejor en matemáticas. Si reconocemos que somos únicos y que Dios nos ha hecho con capacidades diferentes, no necesitamos alimentar este sentimiento negativo. El o ella puede ser el mejor en matemáticas, pero tu puedes ser mejor en deportes, dibujar o canto.
- ☺ **Miedo:** Todos sentimos miedo en algún momento de la vida a cosas diferentes. Podemos sentir miedo a situaciones nuevas, a rostros desconocidos, animales, ruidos, a la oscuridad, etc. Este sentimiento manejado de una manera moderada es provechoso puesto que es un instinto de preservación contra los peligros.
- ☺ **Ira:** Es un sentimiento normal que todos experimentamos en algunas ocasiones. Sin embargo debemos controlarla para que no se torne en un hábito exagerado y para que a través de su expresión no perjudiquemos a nadie.

Expresando mis pensamientos

Cada uno vamos formando nuestras propias ideas a través de toda la vida, y son el resultado de lo que pensamos. Somos lo que pensamos. Por eso es importante, alimentar sólo pensamientos positivos, y puros, y pensamientos buenos. No debemos alimentar pensamientos malos. Cuando ellos vengan a nuestra mente, debemos desecharlos.

Debemos expresar sólo pensamientos buenos y edificantes que sean de ayuda a los que nos escuchas. Los pensamientos generan nuestras ideas. Debemos sentirnos libres de expresar nuestras propias ideas pero también respetar las ideas ajenas aunque no estemos de acuerdo con ellas.

Cada uno tiene su propia manera de pensar y de ver las cosas. Una manera de respetar las ideas de otros es, prestar atención a lo que ellos dicen sin hacer burlas.

Cuando expresamos nuestros pensamientos e ideas, debemos ser directos. Pero aunque debemos ser directos, tengamos cuidado de no herir, atacar o contragolpear a alguien con nuestras palabras.

Lo que Dios dice en cuanto a la expresión de pensamientos y sentimientos

"Si alguno no ofende en palabra, este es varón perfecto"(Santiago. 3:2).

"Sea vuestras palabras sazonadas con sal; para que os sepáis cómo os conviene responder a cada uno"(Colocenses 4:6).

"Por lo demás hermanos, todo lo que es verdadero, todo lo honesto, todo lo justo, todo lo puro, todo lo amable, todo lo que es de buen nombre, si hay virtud alguna, si algo digno de alabanza, en esto pensad"(Filipenses 4:8).

"Por esto mis amados hermanos, todo hombre sea pronto para oír, tardo para hablar, tardo para airarse"(Santiago 1:19).

"Pero ahora dejad también vosotros todas estas cosas: ira, enojo, malicia, blasfemia, palabras deshonestas de vuestra boca"(Colosenses 3:8).

Cuando expresamos nuestros pensamientos y sentimientos o reconocemos los de los demás, debemos hacerlo de una manera apropiada utilizando una buena comunicación.

Recomendaciones para una buena comunicación

- ① Sea cuidadoso al hablar.
- ② Sea claro al hablar.
- ③ Se cuidadoso al escuchar e interpretar lo que otros dicen.

Aplicando lo aprendido

Debemos expresar nuestros sentimientos y sensaciones pero debemos ser cuidadosos para no ofender a nadie. De la misma manera, debemos respetar los sentimientos e ideas de los demás, aunque no estemos de acuerdo con ellos.

CAPITULO 4

RECONOCIMIENTO DE MI ANATOMÍA SEXUAL

OBJETIVOS:

Al finalizar la exposición de este capítulo los educandos serán capaces de:

1. Indicar tres diferencias anatómicas existentes entre un toro y una vaca.
2. Señalar dos diferencias existentes en sus órganos sexuales.

DURACIÓN: 1,10 Horas

MATERIAL DIDÁCTICO SUGERENTE

1. Acetatos donde se haga un paralelo de las diferencias existentes entre el macho y la hembra de algunos animales.
2. Acetato donde se muestren las diferencias anatómicas entre un niño y una niña.
3. Láminas de un niño y una niña donde se puedan ver claramente sus órganos sexuales.
4. Acetato con algunos términos sexuales y con definición.
5. Láminas de un silueta de un hombre y una mujer.

DESARROLLO DEL CAPITULO

Cuando observamos a los animales, nos damos cuenta que la anatomía de muchas hembras, es decir la forma del cuerpo y algunos de sus órganos son diferentes.

¿Se han dado cuenta ustedes de estas diferencias?

ACTIVIDAD

Dar oportunidad para que los niños mencionen algunas diferencias que han observado entre los machos y las hembras de algunos animales que ellos conocen. El maestro clarificará sus ideas y complementará.

Anatomía sexual del ser humano

Así como los machos y las hembras son diferentes en su anatomía, de la misma manera Dios nos ha hecho diferentes a los hombres y a las mujeres, a los niños y a las niñas.

Cuando son niños los hombres y las mujeres tienen la forma del cuerpo muy parecida, pero cuando llegan a ser adultos, la forma del cuerpo cambia bastante. El hombre tiene la espalda más ancho que la mujer y la mujer tiene las caderas más anchas que el hombre.

ACTIVIDAD

El maestro mostrará la silueta de una pareja de niño y niña y otra pareja de hombre y mujer adultos para que los niños vean estas diferencias.

También existen otras diferencias entre el cuerpo del hombre y el cuerpo de una mujer, el de un niño y el de una niña. Veámoslas a continuación:

Los niños	Las niñas
Son más velludos que las niñas	Son generalmente lampiñas, con muy poco vello
Tienen tetillas que no crecerán mucho	Tienen tetillas que crecerán y se convertirán en senos
Les crece barba	No les crece barba
Tienen testículos	Tienen ovarios
Tienen pene	Tienen vulva

ACTIVIDAD

El maestro tendrá una lámina de un niño y una niña en donde se pueden ver claramente sus órganos genitales y demás partes del cuerpo. Irá pasando a un niño y a una niña simultáneamente para que cada uno vaya diciendo las diferencias respectivas siguiendo el orden de la lista anterior. Cada parejita de niños mostrará sólo una diferencia.

Aprendiendo a definir mis órganos sexuales

Los órganos sexuales son los que intervienen en la reproducción de la especie. Definamos los órganos sexuales de los seres humanos:

- GENTALES: Órganos reproductores del hombre y la mujer.
- TESTÍCULOS: Glándulas sexuales masculinas que producen espermatozoides.
- OVARIOS: Órgano reproductivo femenino encargado de producir los óvulos.
- SENOS: Glándulas de la mujer encargadas de producir la leche para alimentar al bebe cuando nace.
- PENE: Órgano sexual masculino.
- VAGINA: Órgano sexual femenino.
- ÚTERO: Órgano reproductivo femenino que conserva y nutre al bebe hasta que nace.
- VULVA: Son los órganos sexuales externos de la mujer que son los labios mayores y menores, el clítoris y el orificio de entrada de la vagina.

NOTA: El maestro utilizará una gráfica sencilla para ilustrar los anteriores órganos e ir mostrando a medida que los vaya definiendo.

ACTIVIDAD

El maestro llevará los nombres de los órganos sexuales escritos en pedacitos de cartulina y les dará la oportunidad de que los niños los peguen en las respectivas partes del dibujo que utilizó para definir y mostrar los órganos sexuales.

Aplicando lo aprendido

Hemos sido maravillosamente formados por nuestro Creador. El hizo nuestros órganos sexuales para las funciones excretoras, reproductiva y para la felicidad del hombre. Debemos cuidar nuestros órganos y mantenerlos bien aseados. No son para estar mostrándolos o referirnos a ellos en forma vulgar y descuidada.

CAPITULO 5

RECONOCIMIENTO DE LO QUE ME GUSTA DE MI CUERPO Y MIS CAPACIDADES

OBJETIVOS

Al finalizar la exposición de este capítulo los educandos serán capaces de:

1. Reconocer que sus talentos y capacidades son un don de Dios.
2. Compartir tres cosas que les gusta de ellos como personas.
3. Desarrollar un verdadero sentido de amor propio.

DURACIÓN: 1 hora

MATERIAL DIDÁCTICO SUGERENTE

1. El texto de Santiago 1:17 en acetato.
2. Acetatos con pensamientos de autores sobre cómo desarrollar el respeto propio.
3. Acetato con los derechos del niño.
4. Gráficas de los órganos sexuales.

DESARROLLO DEL CAPITULO

Es una bendición que el Señor nos haya hecho diferentes unos de otros. Con talentos, capacidades y habilidades distintas. Esto nos permite desarrollar trabajo en

equipo y ayudarnos mutuamente. Cada uno de nosotros debemos apreciar nuestro cuerpo y sentirnos felices con las capacidades que Dios nos dio.

¿ Quien formó nuestro cuerpo? DIOS

¿ Quién da las capacidades? DIOS

Así lo dice su Palabra en Santiago 1:17 "Toda buena dádiva y todo don perfecto descende de lo alto, del padre de las luces.." Dios nos ha dado nuestras capacidades como un regalo y debemos aceptar este regalo y estar contentos por él.

ACTIVIDAD

En grupos de cinco niños y durante tres minutos, ellos hablarán de las capacidades que Dios les dio a cada uno por los cuales se sienten contentos. Luego el maestro dará oportunidad a que algunos voluntarios compartan en el grupo algunas de sus capacidades por las cuales se siente contento y agradecido con Dios.

Nuestro cuerpo lo formó Dios por lo tanto también es un regalo de Dios. Cuando nosotros regalamos algo a alguien, regalamos lo mejor y esperamos que la persona se sienta contenta con lo que le hemos regalado. Dios espera que nos sintamos contentos con nuestro cuerpo porque es el regalo que El nos ha dado.

ACTIVIDAD

Que los niños compartan con el grupo las cosas que les gusta de su cuerpo. Por ejemplo: la nariz, los ojos, el cabello, el rostro, las cejas, las manos, etc.

Aplicando lo aprendido

Debemos cuidar nuestro cuerpo porque es un regalo precioso de Dios y estar contentos con nuestra apariencia física, No importando nuestro color de la piel, ojos, cabello o nuestra estatura.

Debemos también cultivar los talentos que el Señor nos ha dado, utilizándolos para el bien, y agradecer a Dios por ellos.

- Pero cada uno tiene su propio don de Dios (1 Corintios 7:7).
- No descuides el don que hay en ti (1.Timoteo 4:14).
- Es muy importante que cada uno de nosotros vayamos desarrollando un sano amor propio.
- Llamarse así mismo como ser sexual, significa antes que nada, respetar, valorar y apreciar el propio cuerpo (Calderone y Ramey, 1987).
- Efectivamente un concepto positivo de uno mismo es una auténtica vacuna contra muchos trastornos psíquicos y físicos. No sólo eso sino que elevará nuestras capacidades y nuestras metas serán más elevados"(Aguilar y Galbes, 1992, pág. 1134).
- "Los que tienen respeto de sí mismos no sólo sienten que personalmente son valiosos, sino que también saben que tienen una importante contribución que hacer a la vida"(Van Pelt, 1986 pág.29).

- “No se debe confundir el respeto de sí mismo con el egoísmo. El jactarse y vanagloriarse acerca de lo que uno es, y de lo que uno hace, son síntomas clásicos de una autoestima inferior” (Van Pelt, 1986, pág. 29).

No debemos preocuparnos porque no somos iguales a otro. Los gustos de las personas son diferentes y Dios hizo personas para todos los gustos. A algunos les gusta los morenos a otros los blancos. A unos les gusta las altas mientras que a otros los bajitas, etc.

En cuanto a nuestros talentos también somos diferentes. A algunos se les facilita más el dibujo o la matemáticas, mientras que a otros la geografía o el fútbol, etc. No debemos preocuparnos porque hay algo para lo cual no somos buenos y más bien sentirnos contentos por nuestros talentos y aprovecharlos al máximo.

LOS DERECHOS DEL NIÑO

1. Los derechos del niño son universales.
2. El niño tiene derecho a ser protegido.
3. El niño tiene derecho a un nombre y a una nacionalidad.
4. El niño tiene derecho a disfrutar de la seguridad social. Tiene derecho a crecer y desarrollarse sano. Tiene derecho a buena alimentación, vivienda, recreación y servicios domésticos.
5. El niño físicamente impedido debe recibir tratamiento, educación y cuidados especiales de acuerdo a su caso particular. Debe ser respetado y apreciado.

6. El niño tiene derecho a recibir amor y comprensión para lograr un desarrollo armonioso y pleno de su personalidad.
7. El niño tiene derecho a recibir educación
8. El niño tiene derecho a figurar entre los primeros en recibir protección y socorro en caso de una tragedia.
9. El niño tiene derecho a ser protegido contra cualquier forma de abandono, crueldad y explotación.
10. El niño tiene derecho a ser protegido contra las prácticas que puedan fomentar la discriminación racial, religiosa o de cualquier otra índole.

-Tomado del libro Familia y Comunidad por Saúl Barato G. y adaptado por el autor de este manual.

UNIDAD II

RECONOCIMIENTO DE PAREJA



UNIDAD II

RECONOCIMIENTO DE PAREJA

Duración: 2,30 horas

OBJETIVO DE LA UNIDAD

Asimilar adecuadamente el concepto de pareja y sus roles a fin de aplicarlos en forma equilibrada y valorarlos por igual.

CAPÍTULOS DE LA UNIDAD:

Capítulo 1. Reconociendo la Pareja de mis Padres y Demás Adultos.

Capítulo 2. Reconocimiento de los Roles de cada Miembros de la Pareja.

Capítulo 3. Reconocimiento del Valor por Igual de los Roles.

Capítulo 4. Reconocimiento de la Importancia del Trabajo Femenino.

CAPITULO 1

RECONOCIMIENTO DE LA PAREJA DE MIS PADRES Y DEMÁS ADULTOS

DURACIÓN: 45 minutos.

OBJETIVOS

Al finalizar la exposición de este capítulo los educandos serán capaces de:

1. Explicar por que sus padres son una pareja.
2. Mencionar dos parejas que ellos conozcan.
3. Describir el proceso correcto en la formación de una pareja.

MATERIAL DIDÁCTICO SUGERENTE

1. Vídeo sobre la historia de un par de jóvenes que se conocieron, se hicieron amigos luego se hicieron novios y finalmente se casaron.(Ver si es posible conseguirlo).
2. Láminas con varias parejitas de animales.
3. Un acetato que contenga el pensamiento sobre el propósito del matrimonio.

DESARROLLO DEL TEMA

Niños, les voy a contar una historia que les va a gustar mucho.

Tú papá y tú mamá fueron niños como ustedes y crecieron hasta ser adultos responsables. Un buen día se conocieron, se hicieron buenos amigos, se enamoraron y se hicieron novios. Después de un tiempo al descubrir que se amaban y se comprendían, se casaron y formaron una pareja. Así se formó la pareja de tus padres. Así se forman muchas otras parejas.

ACTIVIDAD

El maestro abrirá la sesión para que los niños mencionen otras parejas que ellos conozcan.

También los animalitos que el Señor creó, se organizan por parejitas, se quieren, se ayudan y se protegen. Así como hay un pajarito hay una pajarita; un torito y una vaquita, un perrito y una perrita.

Cuando Dios mandó el diluvio sobre la tierra, El le ordenó a Noé que construyera un arca y antes que comenzara a llover, los animales entraron por parejitas. ¿Conocen ustedes la historia? ¿Han visto la ilustración de cómo los animales entraron en el arca? Es una historia interesante que encontramos en la Biblia.

ACTIVIDAD

Que los niños mencionen otros ejemplos de parejitas de animales que ellos conocen.

El matrimonio

Dijimos que, tus padres se casaron y formaron una pareja. Cuando dos adultos responsables se casan, decimos que contrajeron matrimonio y ahora son una pareja.

¿Qué es el matrimonio?

- El matrimonio es un compromiso serio entre dos personas que procuran el bienestar mutuo. Es más que compartir uno o dos aspectos de la vida, es una entrega total del uno al otro (House, Dennton y Nashall, 1991).
- "En el cantar de los cantares de Salomón, el matrimonio es una experiencia elevadora, de mutua solicitud y gozo y realización"(Flowers, 1992, pág. 13).
- Es la unión formal y legal para toda la vida de dos personas maduras y responsables.
- Es un compromiso serio ante Dios y la sociedad.

El comportamiento animal de pareja

Algunos animales forman varias parejas a la vez, por ejemplo: un toro es el compañero de varias vacas a la vez; una perrita no tiene un compañero definido. Se unen en pareja cada vez que entran en celo y por tiempos definidos. Así es el comportamiento de los animales que actúan por instinto y no tener la inteligencia que tienen los seres humanos.

Cómo debe ser el comportamiento humano de pareja

Las personas cuando se unen en pareja deben hacerlo a través del matrimonio y para toda la vida. Deben unirse con una sola persona a la vez. Las parejas no deben unirse sin casarse porque cuando lo hacen desagradan a Dios. Cuando tomamos en cuenta el consejo de Dios expresado a través de su Palabra, formamos parejas felices y exitosas.

Propósito del matrimonio

"La unión de la pareja está diseñada para proveer compañía, para la realización y perpetuación de la familia humana. La relación íntima del matrimonio es utilizada para representar la unión sagrada que existe entre Cristo y su iglesia" (Flowers, 1992, pág. 78).

Aplicando lo aprendido

Tus padres son una pareja y al igual que ellos existen muchas otras parejas. Las personas cuando son adultos responsables, forman parejas a través del matrimonio. El matrimonio es un compromiso con una única persona para toda la vida. No debemos unirnos en parejas sin casarnos porque desagradamos a nuestro Padre celestiales que nos ama y desea lo mejor para nosotros.

Cuando las parejas se desintegran

Así como las parejas se forman se pueden desintegrar, ya sea porque uno de sus miembros (el esposo o la esposa) se muere o se divorcia. No es el plan de Dios que esto suceda porque los hijos necesitan constantemente de ambos padres, pero esto sucede por diversos motivos y produce dolor a toda la familia.

Pero Dios que nos ama tanto siempre provee personas que nos apoyan para seguir adelante ya sea un tío o una tía, un abuelo o una abuela o cualquier otro familiar y en ocasiones personas amigas.

CAPITULO 2

RECONOCIMIENTO DE LOS ROLES DE CADA MIEMBRO DE LA PAREJA

DURACIÓN: 45 minutos

OBJETIVOS

Al finalizar la exposición de este capítulo los educandos serán capaces de:

1. Enumerar tres funciones femeninas.
2. Escoger dos funciones masculinas.
3. Entender el valor de cada rol para el desarrollo de la familia.
4. Decidir adoptar roles adecuados.

MATERIAL DIDÁCTICO SUGERENTE

1. Acetato con los roles o funciones femeninas.
2. Acetato con el párrafo de Elena G. de White que hable sobre la importancia del rol femenino.

DESARROLLO DEL CAPITULO

Cuando hablamos de roles nos referimos a las funciones, papeles o tareas específicas que son propias del hombre o de la mujer.

Reconociendo los roles masculinos y femeninos de los seres humanos

Así como las hembras y los machos de los animales cumplen funciones específicas para el sostenimiento y desarrollo de la pareja y la especie, de la misma manera los hombres y las mujeres cumplen roles o funciones específicas para el sostenimiento y desarrollo de la familia.

ACTIVIDAD

Que los niños de dos en dos, por tres minutos compartan cuáles son las funciones que cumplen papá y mamá de cada uno de ellos. Luego que algunos niños voluntarios compartan sus conclusiones con toda la clase.

Roles o Funciones Femeninas

- Preparar la comida.
- Lavar la ropa.
- Coser y planchar.
- Cuidar y alimentar los niños.
- Arreglar y asear la casa.
- Hacer el mercado.
- Ayudar a su esposo en la oficina.

Roles o Funciones Masculinas

- Tener un empleo mediante el cual gane el sustento para la familia.

- Ayudar a hacer el mercado.
- Ayudar en el orden y aseo de la casa.
- Ayudar en la educación y formación de los hijos.
- Realizar los negocios.
- Ser responsable por las decisiones importantes de la familia.
- Participar activamente en la solución de los problemas de la familia.

La mujer según el plan de Dios fue hecha para atender los quehaceres de la casa y el hombre para ganar el sustento de la familia. La mujer es la responsable de que todo funcione bien en el hogar y que todos los quehaceres del hogar se realicen .

El hombre es el responsable de atender las necesidades económicas para que a la familia no le falte nada.

Esto no quiere decir que los hombres no puedan ayudar en las funciones femeninas y que las mujeres no puedan también hacerlo con relación a las funciones masculinas. Lo que queremos decir es que el primer deber de la mujer es el hogar y el del hombre ganar el sustento de la familia.

Tal vez no todos estén de acuerdo con esta posición en cuanto a los roles de la pareja, tanto del hombre como de la mujer pero se ha visto que cuando todos se involucran en las actividades del hogar, este funciona mejor y hay más armonía y felicidad.

Funciones principales del hombre y la mujer

La mujer debe preocuparse por ser especialista en el hogar, en primer lugar y el hombre por desarrollar una profesión con la cual pueda ganar el sustento de la familia.

"Si fuera necesario, una joven podría prescindir del conocimiento del Francés y de la álgebra, o hasta del piano, pero es indispensable que aprenda a hacer un buen pan, vestidos que le sienten bien y desempeñar eficientemente los diferentes deberes pertenecientes al hogar" (White, 1978, pág. 76).

CAPITULO 3

RECONOCIMIENTO POR IGUAL DE LOS ROLES

DURACIÓN: 30 minutos

OBJETIVOS

Al finalizar la exposición de este capítulo los educandos serán capaces de:

Valorar por igual cada rol de la pareja.

MATERIAL DIDÁCTICO SUGERENTE

Lámina donde aparezca un padre y una madre cumpliendo sus deberes propios con un rótulo que diga: Funciones igualmente importantes.

DESARROLLO DEL TEMA

¿Cuál rol o función es más importante?

El rol o función de la mujer o el rol o función del hombre.

¿Qué es más importante, ganar dinero o hacer la comida?

¿Ser doctor o cuidar los niños?

ACTIVIDAD

Que los niños en grupos de cuatro y durante cinco minutos dialoguen sobre cuál función es más importante. Luego que cada grupo comparta con toda la clase las conclusiones a las cuales llegaron. Al final el maestro complementará lo dicho por los alumnos y clarificará conceptos.

Complementación para el maestro

Si hacemos una evaluación seria de la importancia de los roles o funciones, nos damos cuenta que son igual de importantes. Necesitamos que alguien se encargue de la comida y de la ropa así como de ganar el sustento para la casa. Es indispensable para el desarrollo de la familia una comida bien preparada como lo es realizar un negocio.

CAPITULO 4

RECONOCIMIENTO DE LA IMPORTANCIA DEL TRABAJO FEMENINO

DURACIÓN: 30 minutos

OBJETIVOS

Al finalizar la exposición de esta unidad los educandos serán capaces de:

1. Aceptar que el trabajo que la mujer realiza en casa es tan importante como el del hombre.
2. Tomar la decisión de prepararse para cumplir con responsabilidad sus respectivos roles cuando sean adultos.

MATERIAL DIDÁCTICO SUGERIDO

1. Acetato con las citas de Elena G White que resalta la importancia del trabajo femenino.
2. Acetato donde muestran los problemas que pueden presentarse cuando no se cumplen los roles respectivos en la pareja.

DESARROLLO DEL TEMA

Alguien puede llegar a creer que, los trabajos que realizan los hombres son más importantes que los que hacen las mujeres. Que son mucho más importantes las funciones que cumple el hombre fuera de la casa que los quehaceres que cumple

la mujer en la casa. Es tan importante mantener una casa bien ordenada como administrar una empresa.

Ningún trabajo de la casa se debe considerar degradante y sin importancia.

"Las jóvenes piensan que cocinar y hacer otras tareas de la casa es trabajo servil; por lo tanto muchas que se casan y deben atender una familia tienen muy poca idea de los deberes que incumben a la esposa y madre" (White, 1978, pág.75).

"Puede decirse que los deberes distintivos de la mujer son más sagrados y más santos que los del hombre"(White, 1978, pág. 206).

"Su obra (la de la madre) en la educación de sus hijos es en todo respecto tan elevadora y ennoblecedora como cualquier puesto que el deber de él le llame a ocupar, aún cuando fuese la primera magistratura de la nación"(White, 1978, pág. 206).

Aplicando lo aprendido

Tus padres cuando llegaron a ser adultos responsables formaron una pareja a través del matrimonio que es un compromiso serio y para toda la vida. Al igual que ellos existen otras muchas parejas . Papá mamá cumplen funciones muy importantes para el desarrollo de la familia. El trabajo de papá es tan importante como el de mamá.

Esto nos muestra que los niños y las niñas deben prepararse para cumplir en primer lugar sus respectivas funciones cuando sean adultos. No es que los hombres no puedan cumplir los roles o funciones femeninas y las mujeres los roles

masculinos, sino que Dios ha encargado a cada uno una función insustituible que debe cumplirse para el buen funcionamiento de la familia.

Hay ocasiones cuando algunas mamás tienen que trabajar fuera de casa (limpiando oficinas, como enfermeras, maestras, secretarias, etc.). El trabajo que las madres realizan en casa es tan importante como el que realiza en oficinas u hospitales. Lo ideal sería que mami estuviera en casa y no tuviera que trabajar fuera de ella, porque así podría atender mejor a la familia, pero hay circunstancias por las cuales tiene que hacerlo.

Cuando no se cumplen estos roles o funciones, hay problemas en el desarrollo de la familia.

UNIDAD III

RECONOCIMIENTO DE FAMILIA



UNIDAD III

RECONOCIMIENTO DE FAMILIA

Duración: 4,50 horas.

OBJETIVO DE LA UNIDAD:

Concebir a las familias como organizaciones diferentes, únicas, útiles y de gran valor para Dios y la sociedad al igual que comprender el proceso de multiplicación de las mismas así como los principios involucrados.

CAPÍTULOS DE LA UNIDAD:

CAPITULO 1: Reconocimiento de las Diferencias entre Familias.

CAPITULO 2: Reconocimiento de la Procreación de los Hijos.

CAPITULO 3: Reconocimiento de la Relación Sexual.

CAPITULO 4: Reconocimiento de las Diferencias entre Pareja y Familia.

CAPITULO 5: Reconocimiento de los Acontecimientos

Importantes en la Familia.

CAPITULO 6: Reconocimiento de tus Cosas, las de Otros y las de Todos.

CAPITULO 1

RECONOCIMIENTO DE LAS DIFERENCIAS ENTRE FAMILIAS

DURACION: 1 hora

OBJETIVOS

Al finalizar la exposición de ésta unidad, los educandos serán capaces de :

1. Citar cuatro diferencias que puedan existir entre dos familias.
2. Estar dispuestos a aceptar, valorar y respetar a cada familia como es.

MATERIAL DIDÁCTICO SUGERENTE

1. Acetato con las diferencias que existen en la familia del tigre, con relación a la familia de la vaca.
2. Acetato con una lista de diferencias que existen entre las diferentes familias.
3. Acetato con el pensamiento que invita a hacer de nuestras familias un refugio.

DESARROLLO DEL TEMA

"Se dice que la familia es el grupo primario más importante para el hombre; en ésta se realiza su socialización, su humanización, su propia humanización en el sentido de aculturación. Allí se satisfacen generalmente y en cuanto es posible, las necesidades básicas materiales de alimentación, abrigo, techo y vestido y también las psicosociales como el afecto y la pertenencia" (Villareal, 1985,pág. 32).

"El primer hombre creado sin mancha por la mano de Dios, tenía un Creador a quien podía adorar, un mundo hermoso para contemplar e innumerables criaturas para admirar; sintió sin embargo la necesidad de tener una compañera. Para él y para todos los que le siguieron, Dios instituyó la familia, como medio principal para satisfacer las necesidades de relaciones íntimas que el corazón humano anhela" (Flowers, 1985, pág. 1).

Hay diferentes familias de animales que permite una gran variedad de los mismos. Cada familia de animales tienen sus propias costumbres y formas que lo distinguen unos de otros.

ACTIVIDAD

Pedir a los niños que mencionen algunas familias de animales y características que los hacen diferentes unos a otros. El maestro aclarará y complementará las respuestas de sus alumnos.

Complemento para el maestro

Por ejemplo, la familia de los tigres es muy diferente a la familia de las vacas.

Familia del tigre

☞ Todos sus miembros tienen el color de la piel rayada.

☞ Tienen garras en sus patas.

☞ Son animales de la selva.

☞ Son animales que se alimentan de carne.

☞ No tienen cachos.

Familia de la vaca

☞ Aunque sus miembros vienen en diferentes colores, su piel no es rayada.

☞ Tienen cascos en sus patas.

☞ Son animales domésticos.

☞ Se alimentan de pasto.

☞ Generalmente tienen cachos.

Así como la familia de los animales son diferentes, las familias humanas también son muy diferentes. Son diferentes en número de hijos, cultura, preparación, valores, religión, costumbres, tradiciones, posición económica, ideales, raza, color etc. Esto permite que nuestra sociedad se enriquezca ya que las familias forman la sociedad.

También las familias son diferentes porque unos viven en el campo y otros viven en la ciudad y otros como los indígenas, viven en regiones apartadas y con costumbres muy diferentes a las demás familias.

A la familia que vive en la ciudad, se llama familia urbana y a la que vive en el campo se llama familia campesina rural.

Aplicando lo aprendido

Todas las familias son diferentes y únicas no hay dos iguales. Cada una tiene su propia organización y forma de ser. Debemos aceptar y respetar a cada familia como es. Debemos sentirnos contentos de nuestra familia. Todas las familias son importantes y de gran valor para Dios.

Hagamos de nuestras propias familias un refugio del cuál salgamos bien equipados para ingresar a la sociedad y servir a Dios y a nuestros semejantes.

ACTIVIDAD

Pida a los niños que mencionen algunas familias que ellos conocen y diga, cuáles son sus diferencias.

CAPITULO 2

RECONOCIMIENTO DE LA PROCREACIÓN DE LOS HIJOS

DURACIÓN: 45 minutos.

OBJETIVO

Al finalizar la exposición de esta unidad los educandos serán capaces de:

1. Definir en forma sencilla la palabra reproducción.
2. Entender que la reproducción en los seres humanos es un proceso sólo para personas mayores, responsables que se han unido en el matrimonio.
3. Acetato con diferentes familias con sus bebés.

DESARROLLO DEL TEMA

Los padres son los que dan origen a los hijos y los alimentan y los cuidan hasta que se hacen adultos. Dios estableció este proceso tanto para el hombre como para los animales desde el mismo comienzo cuando creó todas las cosas.

El proceso de la multiplicación de la especie para que nazcan nuevos seres se conoce con el nombre de procreación o reproducción y se da en las plantas, animales y en el mismo ser humano. Es un proceso maravilloso producto del ingenio de un Dios sabio y amante.

Cuando vamos a la Biblia en el Génesis encontramos la historia de la reproducción o multiplicación humana, cuando Dios creó a nuestros primeros padres y les ordenó que se multiplicarán , es decir; que tuvieran hijos. "Creó Dios al hombre a su imagen, a imagen de Dios los creó; varón y hembra los creó. Y los bendijo Dios, y les dijo: fructificad y multiplicaos" (Gen.1:27.28).

Así fue como la tierra se fue llenando de muchos seres humanos, de animales y de plantas. Niños, ustedes han visto a la gallinita con su camadita de pollitos, a la vaquita con su ternerito, a la perrita con sus cachorritos o a la gatita con sus gatitos? Eso es una demostración de que los animales se multiplican y que los padres procrean a sus hijos.

ACTIVIDAD

¿Quién de los niños me quiere contar de un papá y una mamá de los animales que usted vio con sus hijitos? Permita que algunos niños cuenten sus experiencias.

Complementación para el maestro

De la misma manera como los animales tienen sus hijos y los cuidan, el ser humano también tiene sus hijitos. Son bebés a quienes quieren mucho y cuidan. Por que los padres procrean a los hijos es que por todas partes encontramos niñas y niños grandes y pequeños.

065092

Aplicando lo aprendido

Son los padres tanto en los seres humanos como en los animales los que procrean y dan origen a los hijos. Esto es así porque Dios estableció este proceso desde el comienzo. Así se forman las familias y se multiplican las especies.

Los animales no ejercen ningún control en cuanto al número de hijos que tienen. Pero los seres humanos con capacidad superior a los animales; no deben tener más hijos de los que pueden alimentar, vestir y educar adecuadamente. Por eso la procreación es una actividad para personas mayores comprometidas en matrimonio.

CAPITULO 3

RECONOCIMIENTO DE LA RELACIÓN SEXUAL, EMBARAZO Y PARTO

OBJETIVOS

Al finalizar la exposición de este capítulo, los educandos serán capaces de:

1. Explicar en sus palabras en que consiste una relación sexual.
2. Asimilar el concepto de que la relación sexual dentro del matrimonio es honrosa, pura y santa y por lo tanto aprobada por Dios, cuando se desarrolla dentro del matrimonio.
3. Elegir no participar en relaciones sexuales fuera del matrimonio.

MATERIAL DIDÁCTICO SUGERENTE

1. Acetato de una señora embarazada.
2. Acetato con el texto de Hebreos 13:4.
3. Láminas donde se muestre diferentes animalitos en embarazo.

DESARROLLO DEL TEMA

La multiplicación de la especie o la procreación tanto de animales como de seres humanos se hace a través de una relación sexual que consiste en unir sus órganos sexuales; es decir el pene y la vagina. En los animales se hace por instinto. En los seres humanos debe darse como resultado del amor y por el deseo de estar muy juntos.

ACTIVIDAD

Preguntar a los niños cuántos de ellos han visto animales en relaciones sexuales. Pedirles que levanten la mano. A la edad del primer grado es muy probable que todos ya hayan visto a unos perritos o a un gallo y una gallina en una relación sexual.

Complementación para el maestro

Aunque es una relación normal entre los animales, no debemos estar hablando constantemente de estas cosas ni hacerlo de una manera vulgar. Cuando hablamos de esto debemos hacerlo en el momento adecuado y con mucho respeto.

Al igual que los animales los seres humanos participan de relaciones sexuales. Lo deben hacer cuando sean adultos y se hayan casado. Dentro del matrimonio la relación sexual es honrosa y aprobada por Dios. Así lo enseña la Palabra de Dios en Hebreos 13:4: "Honroso es en todo el matrimonio, y el lecho sin mancilla, pero a los fornicarios y adúlteros los juzgará Dios".

Pero este texto también dice "que a los fornicarios y adúlteros los juzgará Dios"

¿ Quienes son los fornicarios y adúlteros?

Los que tienen relaciones sexuales sin casarse o con otras personas distintas a su esposo o esposa.

Dios desaprueba las relaciones sexuales fuera del matrimonio porque al hacerse puede producir contiendas entre las personas y enfermedades que pueden producir mucho dolor y en algunos casos hasta la muerte. Dios desea que sus hijos sean felices y por eso ha reservado el sexo para el matrimonio.

Cuando tengas inquietudes acerca de estos temas, debes preguntar a personas serias como tus padres y maestros y así evitar informaciones equivocadas que la gente de la calle tiene.

Aplicando lo aprendido

La relación sexual que es una expresión de amor y compromiso en los casados, nunca debe considerarse como un juego y por lo tanto los niños no deben jugar con ella. Esta es una actividad en la que sólo deben participar los adultos cuando se casan.

La relación sexual sin haberse casado, es un acto incorrecto, que produce muchos problemas y por eso Dios lo desaprueba.

Los jóvenes y niños pueden llegar a sentir atracción sexual por personas del sexo opuesto, sin embargo ésta debe controlarse pensando en otra cosa o dedicándose al ejercicio físico. También deben pedir la ayuda de Dios a fin de controlar sus impulsos sexuales. Si lo hacen agradan a Dios y no tendrán nada que los haga sentir culpables y les robe la felicidad presente y futura.

Embarazo y parto

El embarazo es la iniciación de una nueva vida, que surge con la fecundación y continúa con el desarrollo progresivo del feto, y concluye con la salida de este al mundo exterior mediante el parto (Aguilar y Galbes, 1992).

El embarazo se produce mediante una relación sexual y se da tanto en los humanos como en los animales. La duración del embarazo en los seres humanos y en los distintos animales es diferente. En el ser humano es de nueve meses, en la vaca es de ocho y en los conejos es de tres. El embarazo es un proceso natural. No es una enfermedad.

¿Cuántos han visto a mujeres embarazadas y animales preñados?

Dijimos que el embarazo comienza en la fecundación.

¿Qué es la fecundación?

Es cuando una célula masculina llamada espermatozoide se une con una célula femenina llamada óvulo que luego se multiplican y dan origen a un feto.

¿Qué es el feto?

Es cuando la unión del óvulo y el espermatozoide que son dos células, se han multiplicado y han logrado un cierto desarrollo.

¿Qué es el parto?

Es el proceso mediante el cual el niño cuando ya está completamente desarrollado, sale del útero de la mamá a través del canal vaginal.

¿Cuántos de ustedes han visto un parto? ¿Qué parto viste? ¿De un animalito?

El parto produce un poco de dolor pero este dolor no es nada comparado con la alegría que siente la madre cuando ve a su hijo que ha nacido.

CAPITULO 4

RECONOCIMIENTO DE LA DIFERENCIA ENTRE PAREJA Y FAMILIA

DURACIÓN: 15 minutos.

OBJETIVO

Al finalizar la exposición de este capítulo los educandos serán capaces de:

Explicar por qué la pareja es diferente a la familia.

MATERIAL DIDÁCTICO SUGERENTE

1. Lámina de una familia.
2. Lámina de una pareja.

DESARROLLO DEL TEMA

Cuando tu papá y tu mamá se casaron formaron una pareja. Las parejas están formadas por dos personas, un hombre y una mujer. Con frecuencia se escucha hablar de las parejas para referirse a los esposos o a los que se han unido en matrimonio. Cuando tus padres procrearon y llegaron ustedes como hijos, entonces se dice que se ha constituido una familia.

La familia está constituida por los padres y los hijos y cualquier otra persona que viva bajo el mismo techo. Fuimos hechos para vivir en familia y disfrutar de las relaciones familiares.

Cuando ustedes crezcan y se hagan responsables se van a casar y a tener hijos formando así nuevas familias.

CAPITULO 5

RECONOCIMIENTO DE LOS ACONTECIMIENTOS IMPORTANTES EN LA FAMILIA

DURACIÓN: 50 minutos

OBJETIVOS

Al finalizar la exposición de este capítulo los educandos serán capaces de:

1. Mencionar algunos de los acontecimientos importantes de la familia.
2. Percibir la importancia de celebrar los acontecimientos importantes de la familia.

MATERIAL DIDÁCTICO SUGERENTE

1. Lámina de acetato con una lista de acontecimientos agradables de la familia.
2. Video sobre la celebración de algún acontecimiento agradable de la familia (si es posible conseguirlo).
3. Acetato con una lista de acontecimientos desagradables de la familia.

DESARROLLO DEL TEMA

Hay varios acontecimientos importantes que ocurren en el seno de una familia, algunos son agradables, otros son tristes. Debemos prepararnos para







celebrar y disfrutar de los acontecimientos agradables de la familia y sobreponernos con optimismo y realismo a los acontecimientos tristes y desagradables de la familia.

ACTIVIDAD

Que los niños formen grupos de seis compañeritos y durante diez minutos, cada uno comparta con su grupo un acontecimiento agradable y uno desagradable, de su familia. Luego el maestro dará tiempo para que algunos compartan con su clase un acontecimiento agradable y uno desagradable y cómo lo superaron.





Complementación para el maestro

Acontecimientos agradables de la familia

-  El nacimiento de un niño.
-  La celebración de una boda.
-  La graduación de un miembro de la familia.
-  Una excursión.
-  Un ascenso en el empleo del papá.
-  Los cumpleaños.
-  El bautismo de un miembro de la familia.

ACONTECIMIENTOS DESAGRADABLES

-  La muerte de un familiar.

-  Un accidente.
-  La pérdida del trabajo del papá.
-  La enfermedad de alguien.
-  La pérdida de un buen amigo que se fue.
-  Perder en un negocio.

Aplicando lo aprendido

Debemos olvidarnos de los acontecimientos desagradables de la vida y tomar el tiempo necesario para celebrar y disfrutar de los acontecimientos de la familia.

Que lindo es recordar las fechas de cumpleaños de cada miembro de la familia, preparar una fiestecita con una tortica y un refresco e invitar a nuestros amigos. También podemos compartir un regalito sencillo.

También es bueno de vez en cuando tomar unas vacaciones con la familia e irse de viaje a un lugar agradable.

ACTIVIDAD

Que los alumnos mencionen otros acontecimientos importantes de la familia.

Tu familia es el lugar más adecuado para dar o recibir un cálido abrazo, un beso, un apretón de manos etc. Para compartir un regalito o un detalle sorpresivo como una flor o una tarjetita bien bonita con un mensaje especial de aliento y

comprensión. Es el lugar donde debemos suavizar las asperezas de la vida y compartir los mejores momentos.

Es importante celebrar los acontecimientos importantes de la familia porque estas celebraciones contribuyen a una mejor salud emocional, a la unidad y compañerismo de la familia y a que ustedes como hijos conserven recuerdos agradables y perpetúen tradiciones familiares.

CAPITULO 6

RECONOCIMIENTO DE MIS COSAS, LAS DE OTROS Y LAS DE TODOS

DURACIÓN: 1 hora.

OBJETIVOS

Al finalizar la exposición de este capítulo los educandos serán capaces de:

1. Diferenciar entre las cosas que son de ellos, de otros y las de todos.
2. Aprender a respetar las cosas que pertenecen a otros.

MATERIAL DIDÁCTICO SUGERENTE

1. Acetato con una lista de cosas que Dios nos ha dado.
2. Acetato con una lista de cosas que son de ellos, de todos y de otros.
3. Acetato con un pensamiento sobre el respeto de las cosas de otros.

DESARROLLO DEL TEMA

Dios es el autor de todas las cosas que nos rodean. El las creó para satisfacer nuestras necesidades a fin de que fuésemos felices. Debemos sentirnos agradecidos con Dios por todo lo que nos da. Cada día debemos darle las gracias las bendiciones recibidas durante ese día.

ACTIVIDAD

Que los niños de dos en dos y durante cinco minutos mencionen a su compañero las cosas que Dios les ha dado por las cuales se siente agradecido. Luego el maestro dará tiempo para que algunos niños mencionen para todo el grupo algunas cosas que el Señor les ha dado y por las cuales agradecen a Dios.

Complementación para el maestro

Dios nos ha dado muchas cosas. Nos ha dado:

- ★ Una familia.
- ★ Un papá y una mamá.
- ★ Una casa.
- ★ Una camita abrigadita.
- ★ Una escuela donde podemos estudiar.
- ★ Amiguitos.
- ★ Rico alimento todos los días.
- ★ Ropa para vestirnos.
- ★ Agua para tomar y bañarnos.
- ★ El aire que respiramos.
- ★ Mascotas.

★ Juguetes.

Debemos ser cuidadosos con nuestras cosas para que no se nos pierdan o se nos dañen. Debemos mantener siempre limpias nuestras cosas y ser ordenados, es decir mantener nuestras cosas bien organizadas y en su respectivo lugar. Que la ropa, los zapatos, los libros, los juguetes estén en su lugar. Debemos ser ordenados tanto en la casa como en la escuela. El orden es importante porque hace que el hogar se vea bien bonito y nos hace sentir mejor a todos.

Entre todas las cosas que existen, hay cosas que nos pertenecen porque son de nosotros y otras que no nos pertenecen porque son de otros. También hay otras cosas que son de todos. Por lo tanto debemos respetar las cosas que son de otros, no tomarlas sin permiso, no tomarlas para nosotros o dañarlas.

Si respetamos las cosas de los demás ellos también van a respetar las nuestras y así podremos vivir en amistad, armonía y compañerismo.

Debemos también cuidar las cosas que pertenecen a todos y mantenerlas en buen estado porque son para el beneficio de todos.

ACTIVIDAD

De la lista de cosas que aparecen a continuación, el maestro irá leyendo una por una, para que los educandos contesten a medida que las menciona, si son de todos, de otros o de ellos.

Lista de cosas:

- ✂ El aula de clase (de todos).
- ✂ El carro del vecino (de otros).
- ✂ Tu cuaderno (mío). El niño debe responder mío.
- ✂ El patio de recreo (de todos).
- ✂ El bolso de tus libros (mío).
- ✂ La casa de don Juan (de otros).
- ✂ Tus zapatos (míos).
- ✂ El tiempo de clase (de todos).

Las cosas de mi casa:

En tu casa hay cosas que son de todos, otras de tus hermanos, otras de tus padres y otras tuyas. Debes cuidar las cosas que son de todos y respetar las cosas de tus hermanos y tus padres. Cuando deseo usar algo de tus hermanos o tus padres, asegúrate de haber pedido permiso para hacerlo. Si lo haces vivirás en armonía en tu familia y todos serán muy felices.

Tu cuerpo:

Tu cuerpo es la gran maravilla de la creación de Dios. Esta constituido por diversos órganos. Debes respetar tu cuerpo, no hacer nada que lo pueda dañar y mantenerlo bien saludable y limpio. Tampoco debes permitir que otros irrespeten tu cuerpo como tampoco tu debes irrespetar el de los demás (1 Corintios 3:16-17).

Aplicando lo aprendido

El tiempo es algo que pertenece a todos. Sin embargo hay ciertos momentos que te pertenecen y los demás deben respetarlos. Por ejemplo el tiempo de tu sueño. También tu debes respetar el que pertenece a los demás.

No debemos permitir que nos quiten nuestro tiempo ni debemos quitarle el tiempo a los demás.

No debemos tomar lo que no es nuestro para nosotros, porque eso es robar, y robar es pecado delante de Dios. Si hemos tomado algo que no nos pertenece, debemos pedir perdón por haberlo hecho, devolverlo y no volver a hacerlo.

¡Que lindo es cuando nos respetamos y respetamos las cosas de los demás y los demás respetan las nuestras!

Debemos mantener nuestras cosas en buen estado, limpias y ordenadas.

Debemos respetar nuestros cuerpos y los de los demás.

UNIDAD IV

RECONOCIMIENTO DE SOCIEDAD



UNIDAD IV

RECONOCIMIENTO DE SOCIEDAD

DURACIÓN: 4,25 horas

OBJETIVO DE LA UNIDAD

Adoptar una verdadera perspectiva de la importancia de vivir en sociedad, que de como resultado una integración creativa y saludable y que contribuya al enriquecimiento personal y al de otros, dentro de los límites establecidos para lograr la armonía.

CAPÍTULOS DE LA UNIDAD:

CAPITULO 1. Reconocimiento de Nuestras Diferencias.

CAPITULO 2. Reconocimiento del Respeto Mutuo.

CAPITULO 3. Reconocimiento del Abuso Sexual.

CAPITULO 4. Reconocimiento de lo Agradable de la Compañía de Otro.

CAPITULO 5. Reconocimiento del uso de los Medios de Comunicación en el Establecimiento de Amistades.

CAPITULO 1

RECONOCIMIENTO DE NUESTRAS DIFERENCIAS

DURACIÓN: 1,10 horas

OBJETIVOS

Al finalizar la exposición de este capítulo, los educandos serán capaces de:

1. Enlistar tres diferencias existentes entre los compañeros.
2. Sentir la necesidad de respetar y aceptar las diferencias de los demás.

MATERIAL DIDÁCTICO SUGERENTE

Acetato con un listado de diferencias que pueden existir entre las personas.

DESARROLLO DEL TEMA

Las personas forman la familia y las familias forman la sociedad. Por lo tanto el conjunto de individuos y de familias existentes en una determinada región forman la sociedad. La sociedad será lo que sean las familias que la componen.

"La familia es la célula de la sociedad, cuando las células se dañan la estructura de la sociedad comienza a desmoronarse" (Ramírez, 1993, pág. 59).

"La sociedad se compone de las familias, y será lo que la hagan las cabezas de familia. Del corazón "mana la vida"; y el hogar es el corazón de la sociedad, la iglesia y la nación" (White, 1978, pág. 11).

ACTIVIDAD

Pedir a cada niño que diga dos características por las cuales él es diferente a sus amigos o a sus compañeros. Luego el maestro complementará con el material anexo.

Cada uno de ustedes es diferente a sus amigos en:

Edad

Tú naciste en una fecha diferente a tus amigos. Una fecha anterior o una fecha posterior, lo que te hace mayor o menor en edad a ellos. Nuestras edades suelen ser diferentes aunque sea por escasos días. Esto no resta la posibilidad de que haya una coincidencia, que hayas nacido el mismo día que uno de tus amigos y que por lo tanto tengas la misma edad.

Dinero

Cuando hablamos de dinero nos referimos al dinero o posesiones que tiene la familia. Algunas posesiones que hacen a unas familias más adineradas que otras son: el carro, la casa, la finca, el dinero en efectivo, negocios, la vestimenta, etc.

Si tu amigo o la familia de tu amigo tienen una casa, un carro y una finca, y tu familia sólo tiene un carro; decimos que tu amigo tiene más dinero que tu, lo cual te hace diferente a él.

Raza

En nuestro país existen tres razas básicas: blanca, mestiza y negra. La raza a la cual tu pertenezcas, te hace diferente posiblemente con tu amigo que pertenece a una raza diferente. Por ejemplo, tú puedes ser mestizo y tu compañero negro.

Fenotipo

¿A qué nos referimos cuando decimos fenotipo?

Según el diccionario Larousse, es el conjunto de caracteres hereditarios comunes a determinada especie. Es decir que cada persona nace con características que heredó que la hacen diferente a los demás. Por ejemplo tu puedes ser diferente a tu compañero en el color del pelo, de los ojos, de la piel, la forma de la nariz, etc.

ACTIVIDAD

Que cada alumno escoja a un compañero, y con relación a él, haga una lista de características que lo hacen diferente. Luego que algunos de ellos compartan con todo el grupo cosas que los hacen diferente con relación a sus compañeros. El maestro complementará esta actividad.

Todas estas diferencias que tenemos unos de otros no nos hacen ni superiores, ni inferiores, sólo diferentes.

Complementación para el maestro

Tú puedes ser diferente a tu compañero en las siguientes:

características hereditarias:

- ✿ Estatura.
- ✿ Forma de tu rostro.
- ✿ Color de los ojos.
- ✿ Color del cabello.
- ✿ Contextura física (gordo o flaco).
- ✿ Tu dentadura.
- ✿ La forma de tus labios.
- ✿ La forma de tus orejas.
- ✿ La forma de tus cejas.
- ✿ En tus órganos sexuales.

Ideas

Nuestras ideas vienen como resultado de nuestros pensamientos. Somos lo que pensamos. Nuestras ideas son los conceptos personales que tengamos en relación a un determinado asunto. Por ejemplo: para Juanito puede ser muy importante traer algo para comer en el recreo, puede ser que para Guillermo eso no sea importante. Cada uno tenemos diferentes maneras de ver la vida y las demás cosas. Todos tenemos ideas diferentes y esto nos hace diferentes a nuestros compañeros.

CAPITULO 2

RECONOCIMIENTO DEL RESPETO MUTUO

DURACIÓN: 1 hora

OBJETIVOS

Al finalizar la exposición de este capítulo, los educandos serán capaces de:

1. Reconocer que el respeto mutuo es un ingrediente indispensable para las buenas relaciones interpersonales.
2. Compartir dos formas como podemos demostrar respeto hacia los demás.
3. Enumerar tres cosas que debemos respetar de los demás.

MATERIAL DIDÁCTICO SUGERENTE

1. Acetato con unos niños jugando y con un rotulo que diga: El respeto es un valor esencial para la buena convivencia en la familia, en la escuela, en el trabajo y las demás relaciones.
2. Acetato que contenga las maneras como podemos manifestar respeto.
3. Acetato con las cosas que debemos respetar de los demás.
4. Acetato con las cosas que debemos respetar de nosotros.

DESARROLLO DEL TEMA

El respeto es un valor esencial para la buena convivencia en la familia, la escuela, el trabajo y en todas las demás relaciones. El respeto es un ingrediente indispensable tanto para nuestra felicidad como para la de los demás.

El reconocido estadista Mexicano, Benito Juárez lo mencionó en las siguientes palabras: "El respeto al derecho ajeno es la paz".

Maneras como podemos manifestar respeto

- ♥ Escuchando a los demás.
- ♥ Aceptando a cada uno como es.
- ♥ Evitando la burla.
- ♥ Evitando interrumpir a otro cuando está hablando.
- ♥ Al valorar lo positivo de cada uno.
- ♥ Respetándonos a nosotros mismos.
- ♥ Respetando las cosas de los demás (Libros, lápices, juguetes, etc.).

¿Qué debemos respetar de los demás?

Cuando respetamos a los demás, logramos que ellos nos respeten y entonces mantenemos buenas relaciones. Las buenas amistades se pierden por falta de respeto.

Debemos respetar de los demás:

- ✓ Su tiempo

- ✓ Sus valores
- ✓ Sus gustos
- ✓ Sus opiniones
- ✓ Su familia
- ✓ Sus cosas personales
- ✓ Sus defectos
- ✓ Su cuerpo
- ✓ Su religión.

ACTIVIDAD

Que los niños escriban en su cuaderno tres maneras como podemos respetar el tiempo de nuestros semejantes. Dar oportunidad para que los educandos compartan con toda la clase.

Cosas que los demás deben respetar de nosotros:

Cada uno de nosotros somos únicos. Así como los demás aprecian nuestras virtudes deben respetar y aceptar nuestros defectos y ayudarnos positivamente a mejorar. No hay nadie perfecto en este mundo. Todos nos equivocamos constantemente y cometemos errores y por lo tanto necesitamos ayuda y comprensión.

Tus padres y tus hermanitos deben respetarte y valorarte por que tu eres miembro de esa familia y mereces de ellos respeto, ayuda y aceptación. De la misma manera es tu compromiso respetarlo, comprenderlos y ayudarlos porque tu familia es un equipo y todos necesitan de todos para el bienestar y la felicidad mútuos.

Es tu derecho también exigir que respeten tu cuerpo tal como es, ya sea negro, blanco, gordo, flaco, alto, bajo, etc. Dios te hizo así y deben respetarte porque Dios ama y respeta a todos por igual puesto que todos somos sus hijos.

Todos merecemos respeto porque somos personitas, tenemos valor y somos hechos a imagen y semejanza de Dios.

Los demás deben respetar de nosotros:

- Nuestra individualidad.
- Nuestra imperfecciones y defectos.
- Nuestras opiniones.
- Nuestro tiempo.
- Nuestros valores.
- Nuestras decisiones.

Mientras que la crítica y el regaño destruye una relación, las palabras de amor y comprensión son un estímulo poderoso para mejorar el comportamiento, ser más considerados y llegar a ser personas positivas (Van Pelt, 1985).

La libertad

La libertad es un derecho de todos y está íntimamente relacionada con el respeto. Aunque somos libres para pensar y actuar, nunca debemos actuar o expresarnos de forma alguna que afectemos a los demás. "Nuestra libertad termina donde comienza la de los demás".

Abusamos de nuestra libertad, cuando actuamos descuidadamente sin pensar en los demás.

Cosas que debemos respetar de nosotros mismos:

El respeto por los demás comienza cuando aprendamos a valorarnos y a respetarnos a nosotros mismos. ¿Nos respetamos a nosotros mismos?

Respetemos de nosotros:

- Nuestra salud.
- Nuestro horario de comer y dormir.
- Nuestras capacidades, sin abusar de ellas.
- Nuestro tiempo de descanso y recreación.
- Nuestra personalidad, al aceptar y valorar lo que somos.
- Nuestras enfermedades, al tener cuidado y recibir atención.
- Nuestro cuerpo, no haciendo nada indebido que lo afecte.

ACTIVIDAD

Que los alumnos mencionen algo por lo cual creen que no se han respetado y que se propone a cambiar.

Aplicando lo aprendido

El que nos respetemos a nosotros mismos, es importante porque esta actitud contribuye a una buena salud mental y física y a las buenas relaciones con nuestros compañeros.

Salud mental

Es la adaptación de los seres humanos así mismos y a los otros con un máximo de afectividad y felicidad(Toro y Yepes, 1986).

Apliquemos en nuestras relaciones personales el siguiente consejo tan oportuno de la Palabra de Dios.

"Hermano si alguno fuere sorprendido en alguna falta, vosotros que sois espirituales, restauradle con espíritu de mansedumbre, considerándote a ti mismo, no sea que tu también seas tentado. Sobrellevad los unos las cargas de los otros".(Gálatas 6:1,2).

CAPITULO 3

RECONOCIMIENTO DEL ABUSO SEXUAL

DURACIÓN: 1 hora

OBJETIVOS

Al terminar la exposición de este capítulo, los educandos serán capaces de:

1. Decir tres recomendaciones que deben tener en cuenta par prevenir el abuso sexual.
2. Enumerar varias clases de abusos que los adultos cometen con los niños.
3. Mencionar cinco formas como se manifiesta el abuso sexual.
4. Dar una definición sencilla de abuso sexual.
5. Percibir las concecuencias a corto y largo plazo,del abuso sexual.

MATERIAL DIDACTICO SUGERENTE

1. Acetato con las sugerencias acerca de como prevenir el abuso sexual.
2. Acetato con una lista de formas como se manifiesta el abuso sexual.
3. Acetato con una lista de consecuencias acerca de como se manifiesta a corto y a largo plazo el abuso sexual.
4. Acetato con los derechos del niño.

DESARROLLO DEL TEMA

El sexo es un don puro y sagrado que Dios nos ha dado y bajo ningún motivo debemos hacer uso equivocado de él ni permitir que otras personas abusen de nosotros. Cuando hacemos mal uso de la sexualidad, sufrimos serios problemas durante toda la vida que pueden llegar a ser difíciles de superar y no seremos felices como es el deseo de Dios para sus hijos.

No hagamos cosas incorrectas con nuestra sexualidad ni permitamos que otros las hagan con nosotros. Si alguno de ustedes ha hecho algo incorrecto debe pedir perdón a Dios y buscar la manera de corregir lo que ha hecho y si es necesario buscar la ayuda de personas de confianza que te puedan ayudar tales como: un amigo, un maestro o tus padres.

El abuso de los niños

Muchos de los niños del mundo están experimentando o han experimentado alguna vez en su vida todo tipo de abusos que afectan seriamente su desarrollo como persona, tales como: Falta de alimentación apropiada, educación, falta de amor y comprensión. Otros son maltratados físicamente, ignorados, insultados, dejados solos y hasta abandonados.

Niños que experimentan encierros en cuartos oscuros, son amarrados; amenazados de muerte, golpeados brutalmente con patadas, puñetazos, garrotazos, estrujados contra el suelo o las paredes; quemados; estrangulados; asfixiados; y hasta enterrados vivos. Otros son aterrorizados y humillados por las personas que están encargadas de ellos (Papalia y Wendkos, 1994).

Dios nunca quizo que este cuadro triste se presentara y siente mucho pesar por los niños que sufren todos o algunos de estos abusos. Esto sucede porque los hombres se han apartado de Dios para seguir sus propios planes y deseos. Debemos buscar a Dios y hacer todo lo que esté de nuestra parte para que esta situación cambie.

ACTIVIDAD

¿Qué pueden hacer los niños para evitar estos abusos?

El maestro dará tiempo para que los niños compartan sus respuestas. Luego cuando los niños hayan dado sus respuestas, las complementará y clarificará.

Complementación para el maestro

Los niños que están siendo abusados en cualquiera de las formas que hemos comentado, ya sea por que estén siendo mal alimentados; mal vestidos; porque les falta más amor y comprensión; porque están siendo maltratados físicamente al ser golpeados brutalmente con patadas, puntapiés, tirones, pelliscos, garrotazos, tirados contra el suelo o las paredes; aterrorizados; amenazados; insultados; ignorados; dejados solos; etc.; deben comentar estos problemas con el maestro, con un amigo de confianza, con el vecino o con un familiar.

No es justo que un niño tenga que ser maltratado, insultado o despreciado. No es justo que un niño tenga que sufrir por largo tiempo sin que nadie pueda

ayudarlo a salir de esta situación. Por eso es importante comentar nuestros problemas con personas responsables para que nos ayuden.

Abuso sexual

Hay otro clase de abuso muy delicado, que puede suceder con los niños. Es el abuso sexual. ¿Qué es el abuso sexual? Es cualquier tipo de contacto sexual entre un adulto y un niño (Papalia y Wendkos, 1994).

Cuando el contacto sexual o cualquier otro tipo de molestias sexuales son practicadas a los niños por familiares tales como el papá, la mamá, el padrastro, la madrastra, hermanos, tíos, etc.; se llama incesto (Mazat, 1995).

Formas como se puede dar el abuso sexual

Mazat (1995) y Geli (1989), consideran que el abuso sexual se puede dar de las siguientes formas:

- **Relaciones íntimas:** Es cuando un adulto tiene relaciones sexuales con un niño.
- **Caricias íntimas:** Es cuando un adulto acaricia las partes íntimas de niño o pide que el niño se las acaricie a él.
- **Abuso emocional:** Es cuando un adulto hace chistes o burlas con respecto a la sexualidad del niño.
- **Exhibicionismo:** Es cuando un adulto se desnuda delante de un niño o le muestra su partes íntimas, fotografías o dibujos; con el propósito de asustarlo, molestarlo o avergonzarlo.

- **Roces malintencionados:** Es cuando un adulto roza o restriega partes de su cuerpo contra el cuerpo de un niño con el propósito de sentir sensaciones sexuales.
- **Violación de la privacidad sexual:** Es cuando los adultos no respetan las desnudez de los niños al entrar sin permiso donde ellos están o porque son descuidados en sus intimidades, permitiendo que ellos reciban evidencias ya sea porque escuchan o ven.
- **Exámenes médicos irrespetuosos:** Es cuando médicos o enfermeras le quitan la ropa al niño sin explicarle el proceso que van a seguir en el examen o le acarician sus genitales.
- **Degradación del sexo:** Cuando los padres muestran desagrado por el sexo del niño diciendo que hubiesen deseado que fuera del sexo opuesto.
- **Confidencias:** Es cuando un adulto, cualquiera que sea, cuenta al niño sus problemas e intimidades sexuales que tiene o ha tenido con su pareja u otras personas.
- **Actitudes incorrectas:** Es cuando un adulto amenaza, bromea o participa en conversaciones que avergüenzan al niño.

- Adaptado por el autor de este manual.

Todas y cada una de las actitudes anteriores, acciones o manifestaciones son consideradas abuso sexual contra el menor y por lo tanto si un niño siente que ha sido abusado en cualquiera de estas formas es su deber hablar con sus padres, maestros o cualquier otra persona de su confianza que le pueda brindar ayuda.

El abuso sexual es un problema muy difundido

Se considera que es uno de los crímenes del cual poco se comenta, se mantiene escondido y se ha hecho muy poco para prevenirlo y corregirlo dejando efectos devastadores en los pequeños. Las estadísticas revelan que uno de cada nueve niños ha sido víctima del abuso por lo menos una vez durante su infancia. El abuso sexual no es fácil de identificar y por tal razón se requiere que los niños busquen ayuda y comenten sus problemas con personas de confianza (Geli, 1989).

Consecuencia a corto y a largo plazo del abuso sexual

Mazat (1995), Papalia y Wendkos (1994), dicen que los niños que han sido abusados sexualmente pueden sufrir las siguientes consecuencias:

- Daño de sus órganos sexuales por no estar lo suficientemente desarrollados para participar de una relación íntima.
- Temor y rechazo a la sexualidad de por vida.
- Tener que mantener una conciencia culpable y recuerdos poco gratos de la infancia con repercusiones en la vida adulta.
- Llegar a ser personas temerosas, deprimidas, agresivas, de mal genio, ansiosas y con una estima demasiado baja.
- Convertirse en abusadores cuando lleguen a ser adultos.
- Experimentar pesadillas, falta de sueño, pérdida del apetito o estados de ánimo muy variados.

- Llegar a ser personas promiscuas, es decir, personas que lleven una sexualidad muy desordenada, perjudicial infeliz y poco deseable.
 - Experimentar un daño emocional irreparable que puede llevar a la persona al suicidio.
- Adaptadas por el autor de este manual.

Los derechos sexuales del niño

 El derecho a desarrollar actitudes sanas acerca de la sexualidad.

 El derecho a la privacidad sexual.

 El derecho a la protección de la intimidad corporal y del daño físico.

 El derecho a decir no al comportamiento sexual inadecuado.

 El derecho a desarrollar una sexualidad de acuerdo a sus propias convicciones.

Tomado del libro Su Sexualidad: Una autoevaluación y adaptados por el autor.

Cómo prevenir el abuso sexual

Los niños deben prevenir el abuso sexual de la siguiente manera:

- Evitar demasiada confianza con otras personas aunque sean familiares o amigos.
- No aceptar invitaciones a ningún lugar por personas desconocidas.

- No recibir nada en la calle, ni detenerse a hablar con personas desconocidas.
- Evitar estar solo con una persona adulta o mayor que usted.
- No aceptar invitaciones por personas que no sean de su confianza, a entrar en una casa o un vehículo .
- Si alguien está tocando tus genitales, hazlo saber inmediatamente a tu maestro, a tu papá o a tu mamá así te haya amenazado para que no digas.
- Si alguien intenta tocar tus genitales, dile: "Pare", corre, grite y pide auxilio.
- Aún, si uno de tus padres acaricia tus genitales debes contárselo al otro.

Sólo para el maestro

Según Mazat (1995), las siguientes son señales de advertencia de violencia y abuso sexual:

El/la niño/a abusado/a:

- Moretones inexplicables, quemaduras o fracturas.
- Desórdenes en el habla y retrasos del desarrollo.
- Temor inusual al mundo externo y particularmente a los padres u a otros adultos.
- Comportamiento extremo, ya sea notablemente destructivo o agresivo o notablemente pasivo o retraído.
- "Diferente" en constitución física o emocional; baja estima propia.

- Toma el papel de padre/madre y procura proteger al padre/madre.
- El abusado sexual, muestra pobre relación con los compañeros e incomodidad con el cuerpo.

El padre o madre abusadores:

- Presenta historia contradictoria de daños y es renuente a dar información sobre el/la niño/niña.
- Ha retardado el tratamiento médico y rehusa consentir a más estudios diagnósticos.
- Tiene pobre control de impulsos y miedo a perder control.
- Se siente aislado y no confía en la gente.
- Reacciona de maneras impropias a la necesidad del niño/niña; siendo muy autoritario o muy permisivo y tiene expectativas irrealistas al comportamiento de ellos.
- Presenta una historia de discordia familiar o de problemas personales tales como abuso o negligencia cuando era niño, abuso de alcohol u otras sustancias o psicopatología.

Nota: Si el maestro advierte estas señales en cualquiera de sus niños o padres de ellos, son evidencias claras de que puede haber abuso. En tal caso recomendamos que el maestro se interese más en la historia del niño y si verifica que hay abuso pueda buscar ayuda especializada para el menor y la familia.

CAPITULO 4

RECONOCIMIENTO DE LO AGRADABLE E IMPORTANTE DE LA COMPAÑÍA DE OTROS

DURACIÓN: 15 minutos

OBJETIVOS

Al terminar la exposición de este capítulo los educandos serán capaces de:

Cultivar buenas amistades y disfrutar de su compañía.

MATERIAL DIDÁCTICO SUGERENTE

1. Láminas de acetatos donde se muestren varias personas con un rótulo que contenga, Génesis 2:18.
2. Lámina de personas haciendo algún trabajo cooperativo.
3. Acetato que contenga el texto de proverbios 18:24.

DESARROLLO DEL TEMA

Dios nos hizo para vivir en comunidad. Para vivir en compañía de otros.

Cuando creó al primer hombre dijo: "No es bueno que el hombre este solo" (Génesis 2:18).

Por eso Dios nos ha dado una familia, amigos en el vecindario compañeros de escuela, compañeros de trabajo, con las cuales podemos compartir en las diferentes actividades de la vida, porque somos seres sociales.

Cuan agradable es disfrutar la compañía de buenos amigos y compartir con ellos en las diferentes actividades de la vida.

Las necesidades de nosotros los seres humanos, son muy variadas. Y para que nuestras necesidades sean satisfechas de una forma más adecuada, necesitamos del apoyo y cooperación de nuestros semejantes. No somos islas y por lo tanto todos necesitamos de todos (Barato, 1991).

Debemos ser buenos amigos y aprender a ofrecer nuestra amistad en forma sincera. Debemos también elegir buenas amistades.

"El hombre que tiene amigos ha de mostrarse amigos; y amigo hay más unidos que un hermano"(Proverbios 18:24).

CAPITULO 5

RECONOCIMIENTO DEL USO DE LOS MEDIOS DE COMUNICACIÓN EN EL ESTABLECIMIENTO DE AMISTADES

DURACIÓN: 1 hora

OBJETIVOS

Al terminar la exposición de este capítulo los educandos serán capaces de:

1. Aplicar creativamente el cultivo de amistades a través de los medios de comunicación.
2. Realizar tres actividades que fomenten la amistad y el compañerismo.

MATERIAL DIDÁCTICO SUGERENTE

1. Acetato donde se muestre los diferentes medio de comunicación existentes.
2. Acetato con una lista de ideas de como se pueden establecer amistades a través de los medios de comunicación.
3. Acetato con una lista de actividades que puedan programar hacer juntos.

DESARROLLO DEL TEMA

Podemos establecer y mantener amistades a través de los medios de comunicación y practicar juntos una serie de actividades de agrado común.

Por ejemplo puedes establecer amistades y a través del correo amigo, a través del intercambio de monedas o de estampillas, etc.

¿Cómo podemos hacerlo?

He aquí algunas sugerencias que puedes probar:



El correo amigo:

En algunos programas radiales o en la prensa aparecen avisos de personas con sus direcciones, diciendo que quieren amigos de otros países. Usted puede tomar una de esas direcciones y escribirle a uno de esos niños y empezar hacer amistades con él a través del correo.



Intercambio de monedas o estampillas:

En ocasiones hay personas que nos visitan de otros países para celebrar alguna programación especial. Usted puede acercarse a estas personas y decirles que usted quiere hacer intercambio de monedas o estampillas y que si él puede darle el nombre o dirección de algún niño con el cual pueda participar en esta actividad. Una vez tenga la dirección puede escribirle y proponerle su plan.



Intercambio de mensajes positivos:

Utilizando personas que estén de paso y que viajen por diferentes países, usted puede escribir una carta abierta a los niños del mundo con un mensaje especial y diciéndoles que quieren tener amigos de otros países y que los que quieran ser sus amigos, le escriban a su dirección.



A través de revistas:

Pueden escribir a una revista un mensaje para los niños diciendo que quiere tener amigos, que te escriban a tu dirección.

ACTIVIDAD

Junto con los niños el maestro escogerá una actividad que puedan realizar juntos para fomentar la amistad y el compañerismo. Esta actividad debe escogerse al iniciar el año.

Algunas actividades para hacer juntos:

- Visitar niños enfermos de hospitales.
- Visitar niños pobres de la comunidad para llevarles alimento, ropa o juguetes.
- Plantar y cuidar un jardín juntos.
- Hacer carteleras juntos o afiches con mensajes para publicar en tu colegio o en tu salón.
- Programar una actividad recreativa con tus compañeros una vez por trimestre los domingos.
- Visitar a la familia de tus compañeros.
- Practicar un deporte una vez por semana con tus compañeros.

- Formar el club del libro, es decir seleccionar y reunir libros de todos los compañeros, ponerlos en reserva en la biblioteca de tu colegio y fijarse un día y hora por semana para ir juntos a leer y compartir.

ACTIVIDAD

Que cada niño intente un proyecto para hacer amigos a través de los medios de comunicación, y compartir experiencias con sus compañeros.

NUESTRA SEXUALIDAD

NUESTRO RECONOCIMIENTO I



MANUAL PARA EL EDUCANDO

Por Samuel Velasco V.

ESPECIFICACIONES GENERALES

Título : Mi sexualidad

Subtítulo: Nuestro reconocimiento 1

Enfoque : Este manual fue elaborado para ser usado con niños de primer grado de educación básica, con el anhelo de acentuar las bases para el desarrollo de una sexualidad plena y feliz, teniendo en cuenta que la misma debe tomarse como un elemento integrador de todo el ser y no meramente genital.

El manual pretende ser un elemento creativo dinámico y participativo; en el desarrollo de un programa de educación sexual que cubre las áreas de persona, pareja, familia y sociedad dentro del contexto de la cosmovisión bíblica de la sexualidad humana.

Este manual consta de cuatro unidades que contienen actividades y ejercicios para que los niños realicen con sus padres en casa. Además está acompañado por un manual para el educador con material de apoyo, actividades y material didáctico sugerente.

Audiencia: Niños de primer grado de educación básica.

Objetivos:

Al terminar el presente curso, se espera que el niño de primer grado de educación básica haya logrado los siguientes objetivos:

1. Reconocer que cada individuo es único como persona y que por lo tanto debe aceptarse tal cual es y respetarse.
2. Manejar adecuadamente sus sensaciones, sentimientos y pensamientos.
3. Conocer los nombres apropiados de sus órganos sexuales
4. Identificar la principal diferencia que existe entre una pareja y una familia.
5. Desarrollar un criterio adecuado en cuanto a los roles masculinos y femeninos.
6. Definir de manera sencilla en que consiste la relación sexual, el embarazo y el parto.
7. Desarrollar una sexualidad sana, equilibrada y feliz siguiendo los parámetros establecidos en la Palabra de Dios.
8. Practicar el respeto hacia las características físicas, ideas, gustos, cosas y sentimientos de sus semejantes.
9. Hacer uso apropiado de su libertad y de sus talentos.
10. Relacionarse apropiadamente con los demás y disfrutar de su compañía.
11. Seguir los pasos correctos en la prevención del abuso sexual.
12. Ser creativo en establecer y cultivar amistades apropiadas.

UNIDAD I

RECONOCIMIENTO DE PERSONA



UNIDAD I

RECONOCIMIENTO DE PERSONA

OBJETIVO DE LA UNIDAD

Cuando termines esta unidad, habrás logrado internalizar equilibradamente un concepto apropiado sobre tu singularidad que te lleve a respetarte, comprenderte y aceptarte al igual que respetar , comprender y aceptar a los demás tal como son.

CAPITULO 1: Reconocimientos de Nuestra Singularidad Como Personas.

CAPITULO 2: Reconocimiento de Nuestra Pertenencia a un Genero y una Raza.

CAPITULO 3: Reconocimiento y Expresión de Nuestras Sensaciones, Sentimientos Y Pensamientos.

CAPITULO 4: Reconocimiento de Nuestra Anatomía Sexual.

CAPITULO 5: Reconocimiento de lo que nos Gusta de Nuestro Cuerpo y Nuestras Capacidades.

CAPITULO 1

RECONOCIMIENTO DE MI SINGULARIDAD COMO PERSONA

OBJETIVOS

Al terminar este capítulo, estarás en capacidad de:

1. Mencionar dos razones por las que es importante que seamos diferentes.
2. Enumerar tres diferencias que te identifican de los demás.
3. Adoptar una actitud correcta con relación a las diferencias existentes entre tu y los demás.

ACTIVIDAD 1: Identificando las diferencias.



INSTRUCCIONES:

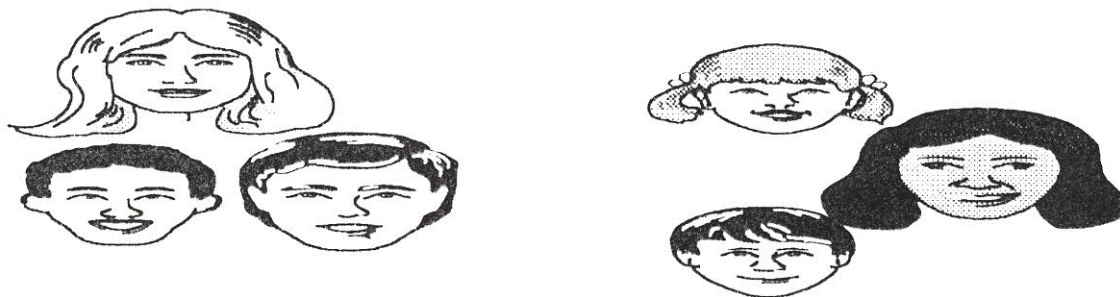

1. Observa el dibujo anterior.
2. Con la ayuda de tus padres descubra las diferencias que existen entre los niños que aparecen allí.

3. Escríbelas en las líneas del vasito.
4. Ponle color al platico de tu vasito.

SON DIFERENTES EN:

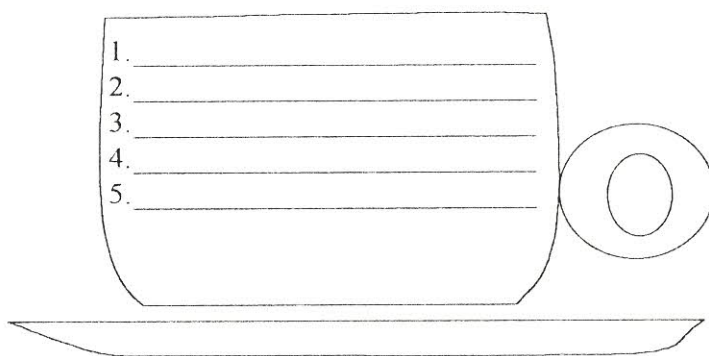

ACTIVIDAD 2: Es importante que seamos diferentes.



INSTRUCCIONES

1. Comenta con tus padres sobre el por qué es importante que seamos diferentes.
2. Anota sobre el león algunas razones por las que ustedes consideran importante que seamos diferentes.
3. Colorea la melena del león.

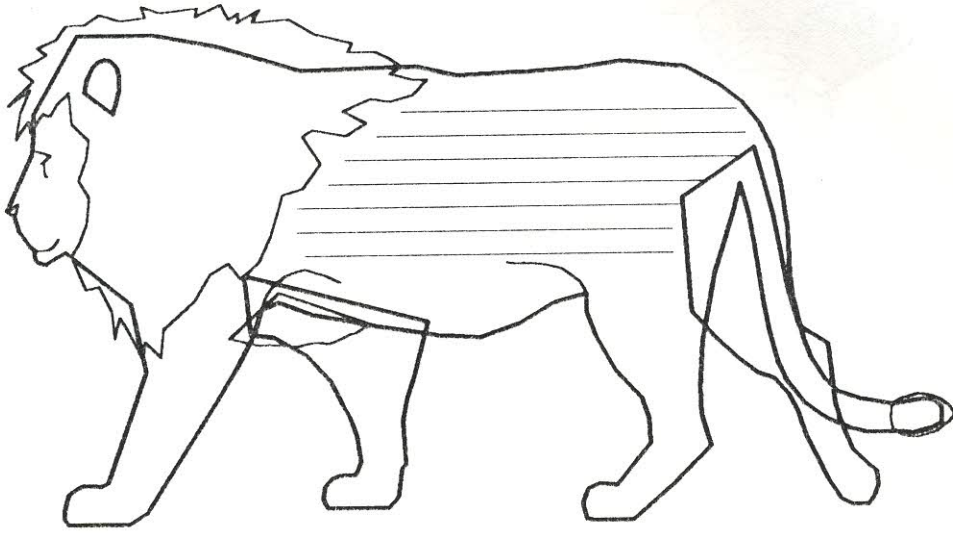

ACTIVIDAD 3: Aceptando las diferencias positivamente.



INSTRUCCIONES:

1. Observa cómo Dios creó cosas diferentes.

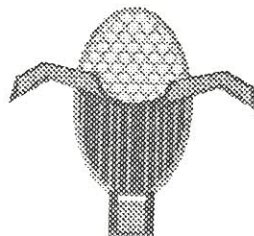
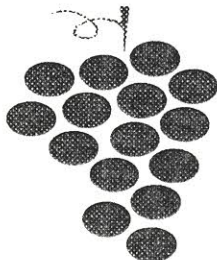
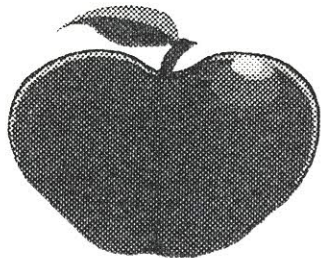
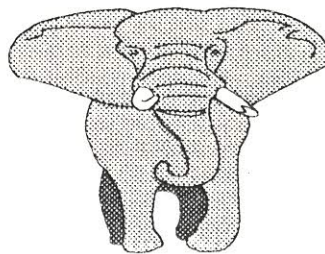
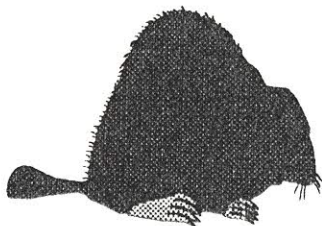
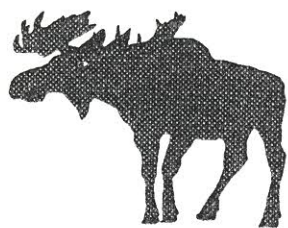

2. Así como hizo en la naturaleza cosas diferentes, hizo a las personas diferentes unas a otras.

2. ¿Te gusta que haya diferencias en la creación de Dios?

NO SI

Colorea tu respuesta.

ACTIVIDAD 4 Identificando mis diferencias.

**INSTRUCCIONES**

1. Con la ayuda de tus padres pega tu foto y la de tu hermano o la de un amigo en los siguientes cuadros.

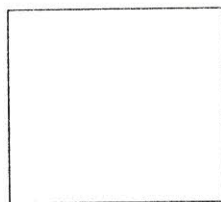
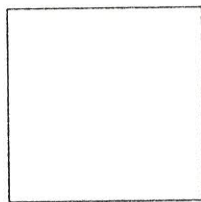

3. Soy diferentes a mis compañeros en:

GUSTOS

◇ _____

◇ _____

◇ _____

4. Colorea con tus colores preferidos las rombitos de tu lista anterior.

CAPITULO 2

RECONOCIMIENTO DE MI PERTENECÍA A UN GENERO Y UNA RAZA

OBJETIVOS:

Al terminar este capítulo, estarás en capacidad de:

1. Decir a que genero perteneces.
2. Identificar la raza a la que pertenecen algunos de tus compañeros.
3. Aceptar positivamente tu género y tu raza.
4. Demostrar respeto por el genero y la raza de tus compañeros.

ACTIVIDAD 1: Identificando el genero.



INSTRUCCIONES

1. Observa las siguientes ilustraciones:



FEMENINO

MASCULINO

2. Identifica a cuál género perteneces.

3. Colorea con tu color preferidos el recuadro que identifica tu sexo.

ACTIVIDAD 2: Identificando tu raza.



INSTRUCCIONES

1. Observa los siguientes rostros. Como tu ves el color de la piel de cada uno de ellos es diferente.

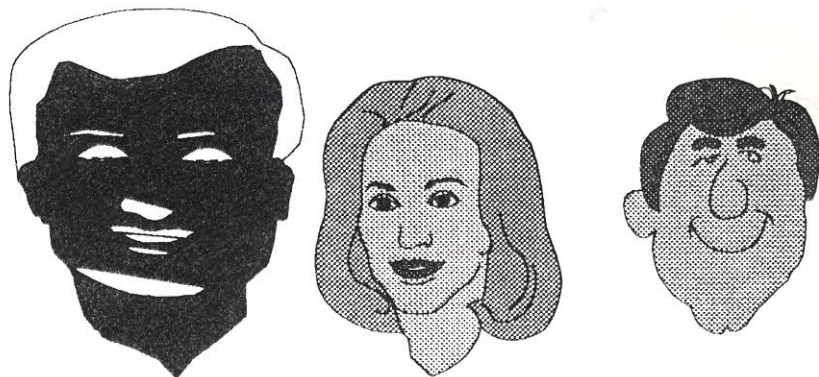

2. Con la ayuda de tus padres enmarque con hilo dorado el rostro que representa tu raza.

ACTIVIDAD 3: Valorando la importancia.



INSTRUCCIONES

1. Junto con tus padres lee y comenta (1 corintios 11:11,12).
2. Basados en el texto anterior, rellene con Papelitos picados de colores palabra clave en la oración que sigue.

3. Los hombres y las mujeres somos

IGUAL de importantes.

UNIDAD II

RECONOCIMIENTO DE PAREJA

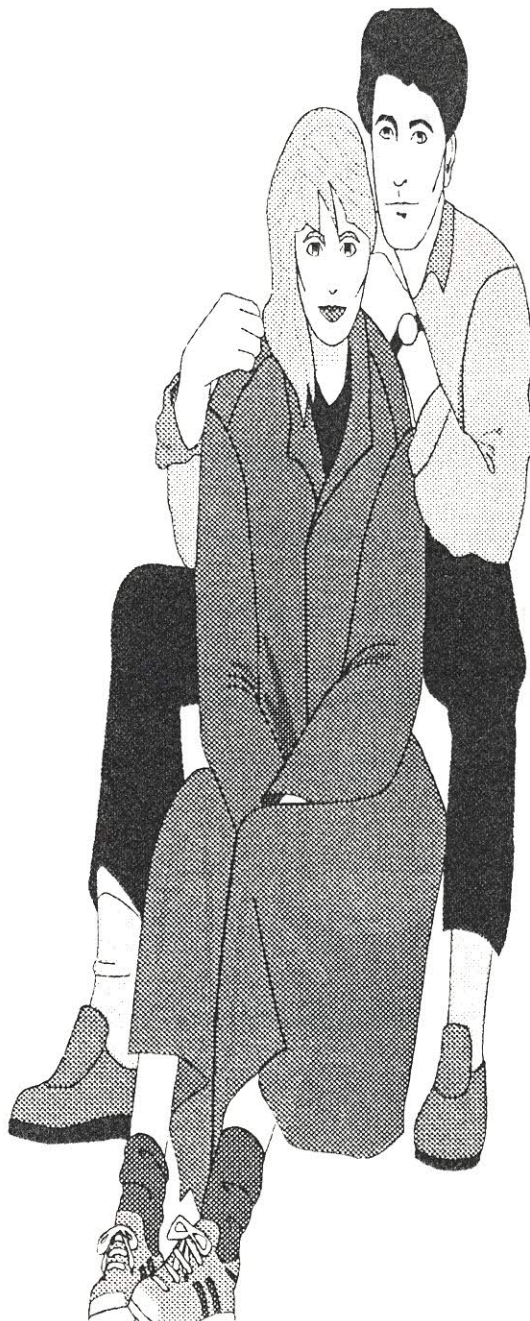

CAPÍTULO 1

RECONOCIMIENTO DE LA PAREJA DE MIS PADRES Y DEMÁS ADULTOS

OBJETIVOS

Al terminar este capítulo estarás en capacidad de:

1. Explicar por que tus padres son una pareja.
2. Mencionar dos parejas que tu conozcas.
3. Describir el proceso correcto en la formación de una pareja.

ACTIVIDAD 2: ¡Aquí esta la pareja de mis padres!



INSTRUCCIONES

1. Pide a tus padres una foto.
2. Pégalala sobre el corazón con la ayuda de tus padres.

UNIDAD II

RECONOCIMIENTO DE PAREJA

OBJETIVO DE LA UNIDAD:

Cuando termines esta unidad habrás logrado asimilar adecuadamente el concepto de pareja y sus roles a fin de aplicarlos en forma equilibrada; respetarlos y valorarlos por igual.

CAPITULOS DE LA UNIDAD

CAPITULO 1: Reconocimiento de la Pareja de Nuestros Padres y Demás Adultos.

CAPITULO 2: Reconocimiento de los Roles de cada Miembro de la Pareja.

CAPITULO 3: Reconocimiento del Valor por Igual de los Roles.

CAPITULO 4: Reconocimiento de la Importancia de Trabajo Femenino.

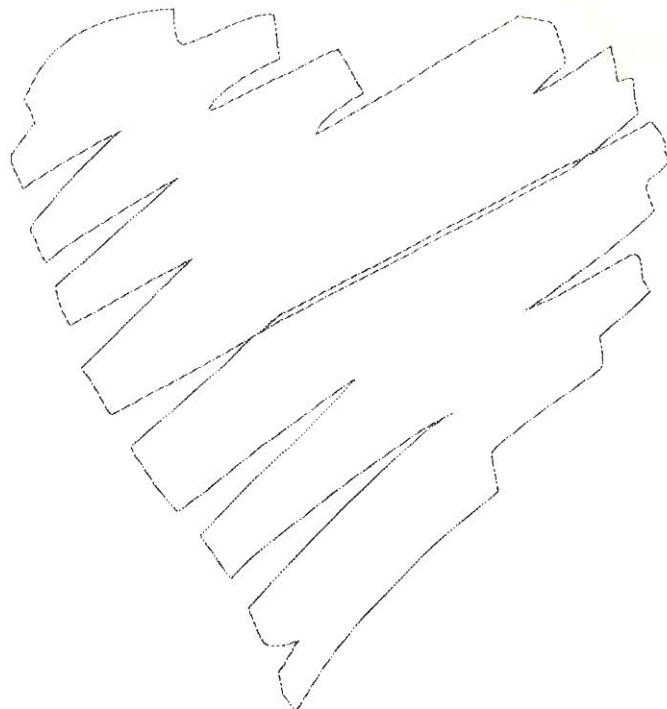

ACTIVIDAD 3: Ordenando el proceso de formación de pareja.



INSTRUCCIONES

1. Comenta con tus padres el proceso de formación de una pareja.
2. Con la ayuda de ellos ordena este proceso en forma correcta:.

Noviazgo

Amistad

Matrimonio

CAPITULO 2

RECONOCIMIENTO DE LOS ROLES DE CADA MIEMBRO DE LA PAREJA

OBJETIVOS

Al terminar este capítulo estarás en capacidad de:

1. Enumerar tres funciones femeninas.
2. Escoger dos funciones masculinas.
3. Entender el valor de cada rol para el desarrollo de la familia.
4. Decidir adoptar roles adecuados.

ACTIVIDAD 1: Identificando roles.



INSTRUCCIONES

1. Observa la lista de funciones masculinas y femeninas en el tablero.

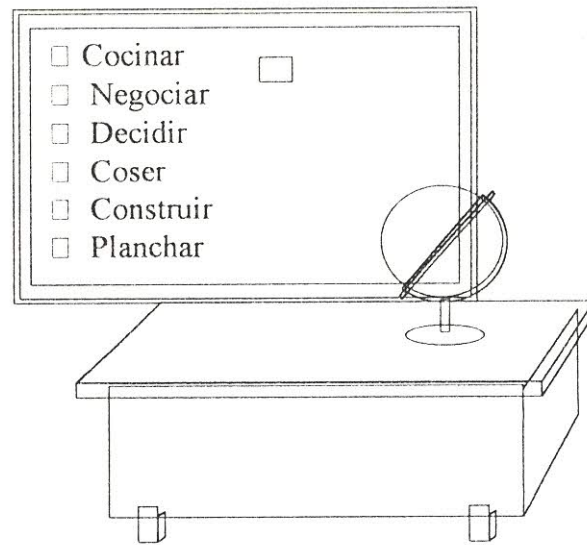

2. Con la ayuda de tus padres, coloca F en el cuadrado correspondiente si es un rol o función femenina y M si es masculina.
3. Comenta con tus padres tus respuestas y saquen conclusiones.

CAPITULO 3

RECONOCIMIENTO POR IGUAL DE LOS ROLES

OBJETIVOS

Al terminar este capítulo estarás en capacidad de:

Valorar por igual cada rol de la pareja.

ACTIVIDAD Una respuesta de papá y mamá.



INSTRUCCIONES:

1. Dialoga con tus padres sobre esta pregunta: ¿Cuál de los roles o funciones de ellos es más importante?
2. Analicen la siguiente afirmación:
Es indispensable para el desarrollo de la familia una comida bien preparada como lo es realizar un buen negocio.
3. Con base a lo que hayas dialogado con tus padres, dí cuál rol o función es más importante. Encierra en un círculo la nube que indique tu respuesta.



IMPORTANCIA DEL

CAPITULO 4

RECONOCIMIENTO DE LA IMPORTANCIA DEL TRABAJO FEMENINO

OBJETIVOS

Al terminar este capítulo estarás en capacidad de:

1. Aceptar que el trabajo que la mujer realiza en casa estan importante como el de el hombre.
2. Tomar la decisión de prepararse para cumplir con responsabilidad sus respectivos roles cuando sea adulto.

ACTIVIDAD 1: Realzando el trabajo femenino.



INSTRUCCIONES

1. Lee los siguientes pensamientos con tus padres:

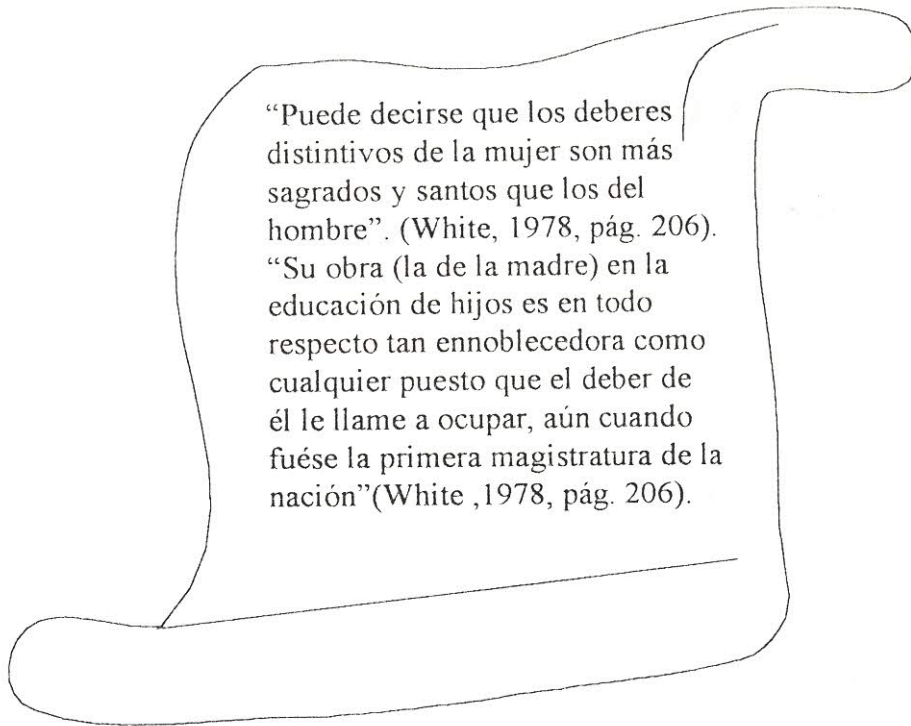

2. Luego de haber leído y analizado estos pensamientos de Elena de White, completa la siguiente oración:

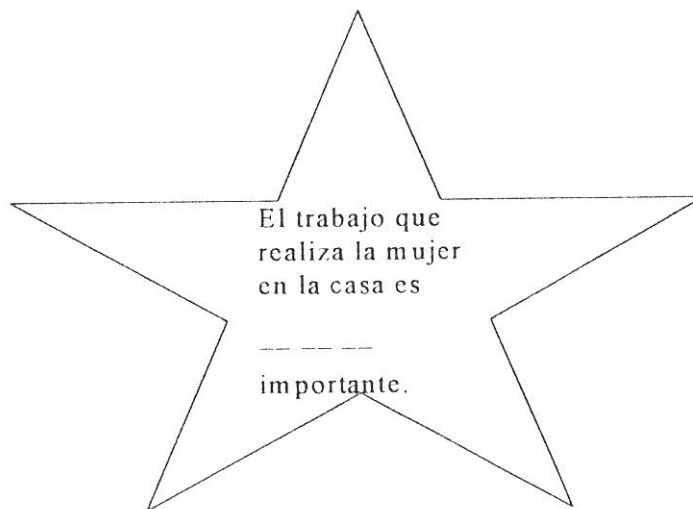

3. Usa tu color amarillo para colorear la estrella.

UNIDAD III

RECONOCIMIENTO DE FAMILIA

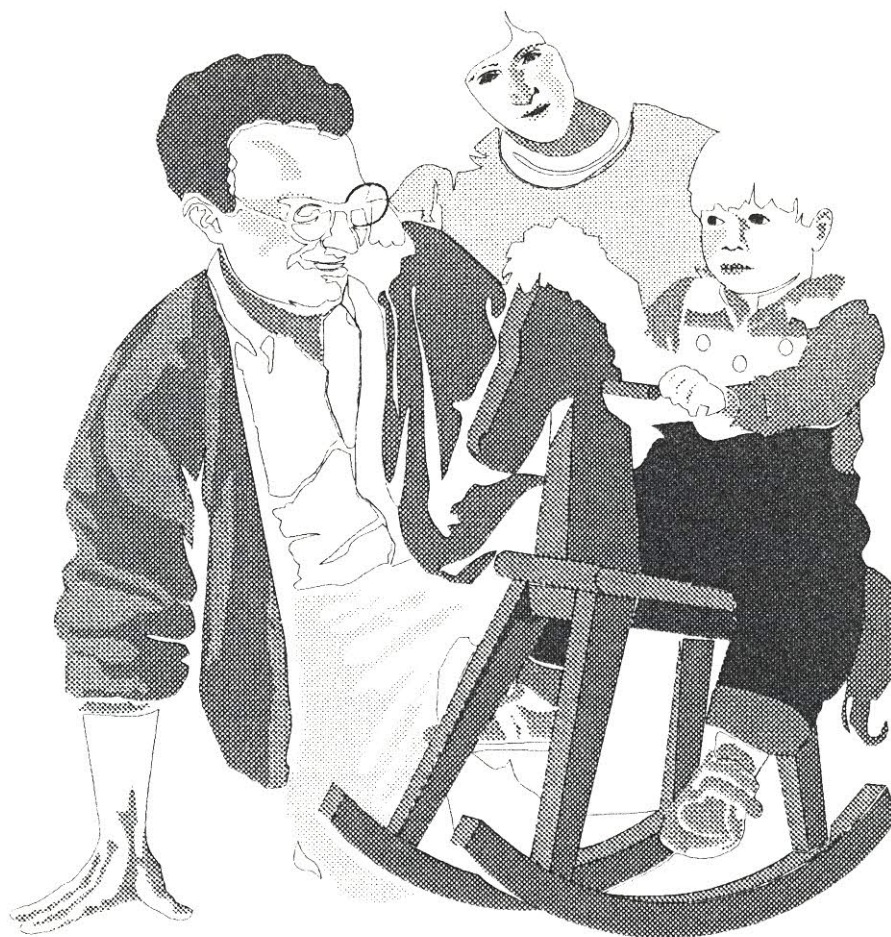

UNIDAD III

RECONOCIMIENTO DE FAMILIA

OBJETIVOS DE LA UNIDAD

Cuando termines esta unidad habrás logrado concebir a las familias como organizaciones diferentes y únicas, útiles y de gran valor para Dios y la sociedad al igual que comprender el proceso de multiplicación de las mismas, así como los principios involucrados.

CAPÍTULOS DE LA UNIDAD

CAPITULO 1: Reconocimiento de las Diferencias entre Familias.

CAPITULO 2: Reconocimiento de la Procreación de los Hijos.

CAPITULO 3: Reconocimiento de la Relación Sexual, Embarazo y Parto.

CAPITULO 4: Reconocimiento de la Diferencia Entre Pareja y Familia.

CAPITULO 5: Reconocimiento de los Acontecimientos Importantes de la
Familia.

CAPITULO 6: Reconocimiento de mis Cosas, las de Otros y
las de Todos.

CAPITULO 1

RECONOCIMIENTO DE LAS DIFERENCIAS ENTRE FAMILIAS

OBJETIVOS

Al terminar este capítulo estarás en la capacidad de:

1. Citar cuatro diferencias entre dos familias.
2. Estar dispuesto a aceptar, valorar y respetar a cada familia como es.

ACTIVIDAD 1: Escribiendo diferencias.



INSTRUCCIONES

1. Con la ayuda de tus padres, escriba el nombre de tu familia y el de otra que conozcas en los dos rectángulos de la parte superior de la gráfica que aparece en la siguiente página:

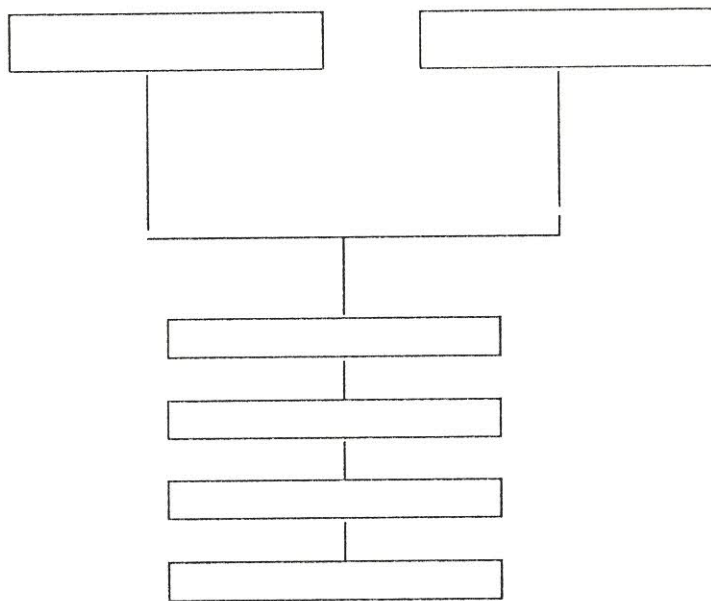

2. Escriba en los rectángulos inferiores de la gráfica, cuatro diferencias que existen entre tu familia y la familia escogida.
3. Colorea el rectángulo que representa tu familia.

ACTIVIDAD 2: Aplicando lo aprendido.



INSTRUCCIONES

1. Lee con tus padres el siguiente enunciado:

Todas las familias son diferentes unas de otras.

Debemos **Aceptar** y **respetar** a cada familia como es.

2. Colorea usando dos colores preferidos los óvalos que indican cual debe ser nuestra actitud hacia otras familias.

UNIDAD III

RECONOCIMIENTO DE FAMILIA

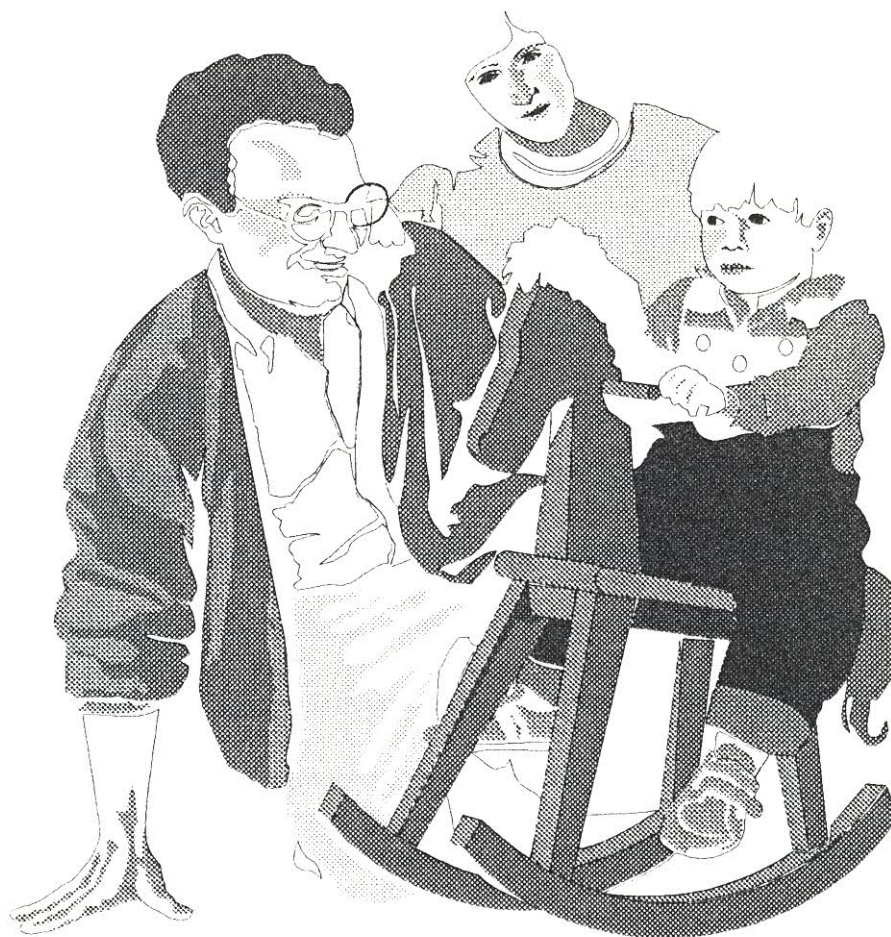

UNIDAD III

RECONOCIMIENTO DE FAMILIA

OBJETIVOS DE LA UNIDAD

Cuando termines esta unidad habrás logrado concebir a las familias como organizaciones diferentes y únicas, útiles y de gran valor para Dios y la sociedad al igual que comprender el proceso de multiplicación de las mismas, así como los principios involucrados.

CAPÍTULOS DE LA UNIDAD

CAPITULO 1: Reconocimiento de las Diferencias entre Familias.

CAPITULO 2: Reconocimiento de la Procreación de los Hijos.

CAPITULO 3: Reconocimiento de la Relación Sexual, Embarazo y Parto.

CAPITULO 4: Reconocimiento de la Diferencia Entre Pareja y Familia.

CAPITULO 5: Reconocimiento de los Acontecimientos Importantes de la
Familia.

CAPITULO 6: Reconocimiento de mis Cosas, las de Otros y
las de Todos.

CAPITULO 1

RECONOCIMIENTO DE LAS DIFERENCIAS ENTRE FAMILIAS

OBJETIVOS

Al terminar este capítulo estarás en la capacidad de:

1. Citar cuatro diferencias entre dos familias.
2. Estar dispuesto a aceptar, valorar y respetar a cada familia como es.

ACTIVIDAD 1: Escribiendo diferencias.



INSTRUCCIONES

1. Con la ayuda de tus padres, escriba el nombre de tu familia y el de otra que conozcas en los dos rectángulos de la parte superior de la gráfica que aparece en la siguiente página:

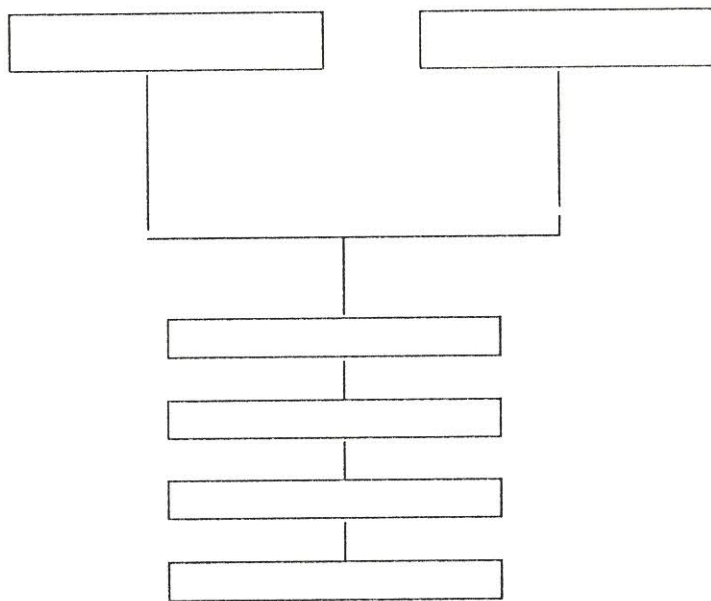

2. Escriba en los rectángulos inferiores de la gráfica, cuatro diferencias que existen entre tu familia y la familia escogida.
3. Colorea el rectángulo que representa tu familia.

ACTIVIDAD 2: Aplicando lo aprendido.



INSTRUCCIONES

1. Lee con tus padres el siguiente enunciado:

Todas las familias son diferentes unas de otras.

Debemos **Aceptar** y **respetar** a cada familia como es.

2. Colorea usando dos colores preferidos los óvalos que indican cual debe ser nuestra actitud hacia otras familias.

CAPITULO 2

RECONOCIMIENTO DE LA PROCREACIÓN DE LOS HIJOS

OBJETIVOS

Al terminar este capítulo estará en la capacidad de:

1. Definir en forma sencilla la palabra reproducción.
2. Entender que la reproducción es un proceso sólo para personas mayores responsables que se han unido en matrimonio.

ACTIVIDAD 1: ¿Qué es la reproducción?



INSTRUCCIONES

1. Con la ayuda de tus padres define el término procreación o reproducción colocando las palabras claves que faltan en el siguiente enunciado:

La procreación o reproducción es el _____ de la _____ de las especiales. Se da en animales, plantas y en el ser humano. Fue establecido por Dios (Génesis 1:27,28).

2. Si tienes dudas, conversa con tus padres o con el maestro.

ACTIVIDAD 2: Observación y aprendizaje.

**INSTRUCCIONES:**

1. ¿Haz observado la multiplicación de las especies en animales, plantas y en el ser humano?.
2. Dialoga con tus padres sobre el por qué la reproducción en el ser humano debe ser para personas adultas y unidas en matrimonio.
3. Anota con la ayuda de ellos en la tortuga tus conclusiones.

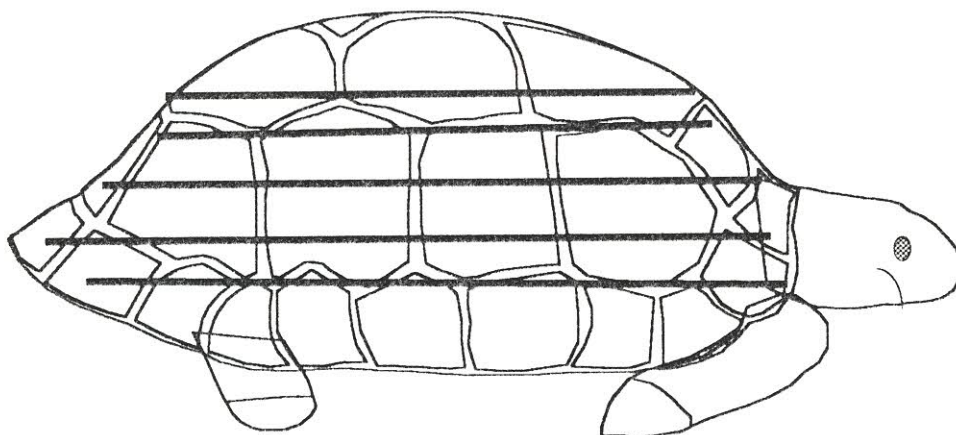

CAPITULO 3

RECONOCIMIENTO DE LA RELACIÓN SEXUAL, EMBARAZO Y PARTO

OBJETIVOS

Al terminar este capítulo estará en la capacidad de:

1. Explicar en tus palabras en que consiste una relación sexual.
2. Asimilar el concepto que la relación sexual dentro del matrimonio es honrosa, pura y santa y por lo tanto aprobada por Dios.
3. Elegir no participar en relaciones sexuales fuera del matrimonio.
4. Describir en forma sencilla en que consiste el embarazo y el parto.

ACTIVIDAD 1: Reconocimiento de la relación sexual.



INSTRUCCIONES

1. ¿Haz visto algunos animalitos en el acto sexual?
2. ¿Qué animalitos haz visto?
3. Comenta con tus padres algunos de estos actos que haz visto experiencias.
4. Escribe tus conclusiones en el burrito de la siguiente página.



ACTIVIDAD 2: Estableciendo límites.



INSTRUCCIONES

1. Comenta con tus padres el siguiente texto que habla de las relaciones sexuales:
2. "Honroso sea en todos el matrimonio, y el lecho sin mancilla, pero a los fornicarios los juzgará Dios"(Hebreos 13:4).
3. Escribe en el recuadro de la página siguiente dos conclusiones a los que llegaste con tus padres.

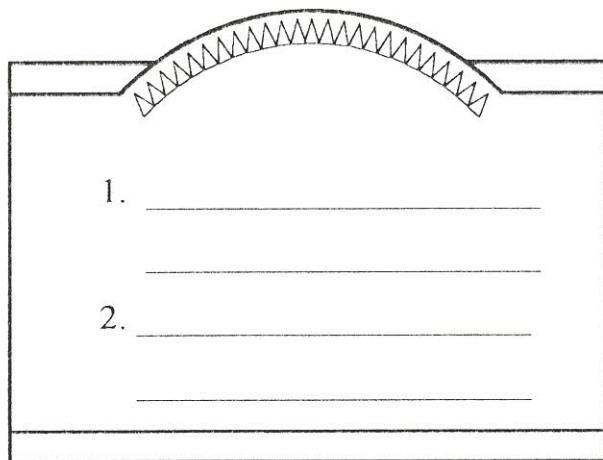

1. _____

2. _____

ACTIVIDAD 3: Fecundación, embarazo y parto.



INSTRUCCIONES

1. Observa los siguientes procesos

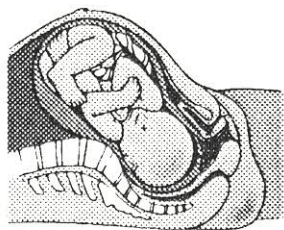
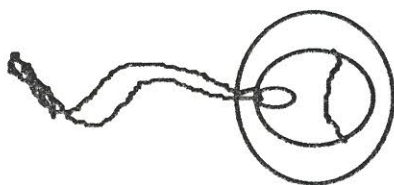

-
-
-
2. Comenta con tus padres cada uno de estos procesos.
 3. Coloca la palabra correcta que define cada proceso.

CAPITULO 4

RECONOCIMIENTO DE LA DIFERENCIA ENTRE UNA PAREJA Y FAMILIA

OBJETIVOS

Al terminar el capítulo estarás en la capacidad de:

Explicar por qué la pareja es diferente a la familia.

ACTIVIDAD 1: Identificando pareja y familia.



INSTRUCCIONES

1. Observa las siguientes ilustraciones:

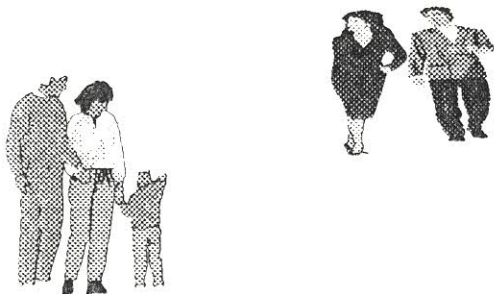

2. Con la ayuda de tus padres coloca en los pecesitos la palabra apropiada que defina cada relación.



3. Di cuál es la diferencia entre una pareja y una familia.

- La diferencia es que la pareja no tiene _____

CAPITULO 5

RECONOCIMIENTO DE LOS ACONTECIMIENTOS IMPORTANTES EN LA FAMILIA

OBJETIVOS

Al terminar el capítulo estarás en la capacidad de:

1. Mencionar algunos de los acontecimientos importantes de la familia.
2. Percibir la importancia de celebrar los acontecimientos importantes de la familia.

ACTIVIDAD 1: Acontecimientos de mi familia.



INSTRUCCIONES

1. Coloca en cada piso de la torta algunos acontecimientos importantes de tu familia. Pide ayuda a tus padres si consideras necesario.

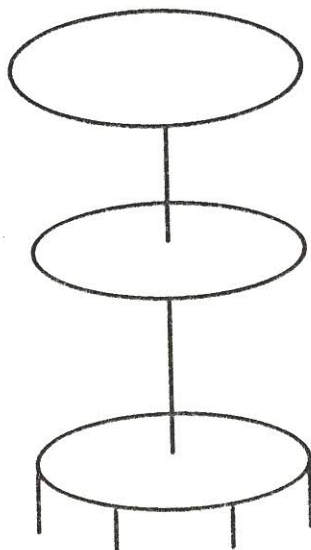

2. Programa junto con tus padres la celebración de un acontecimiento importante de tu familia.
3. Coloca el nombre del acontecimiento que van a celebrar en la cintita.

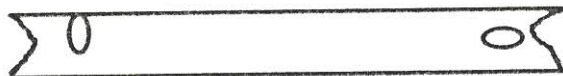

ACTIVIDAD 2: Acontecimientos desagradables.



INSTRUCCIONES

Comenta con tu familia un acontecimiento desagradable (ejemplo: La muerte de un miembro de tu familia) y la manera de afrontarlo de una manera positiva.

CAPITULO 6

RECONOCIMIENTO DE MIS COSAS, LAS DE OTROS Y LAS DE TODOS

OBJETIVOS

Al terminar el capítulo estarás en la capacidad de:

1. Diferenciar entre las cosas que son tuyas, de otros y de todos.
2. Aprender a respetar las cosas que pertenecen a otros.

ACTIVIDAD 1: Mis cosas, las de otros y las de todos.



INSTRUCCIONES

De las cosas que aparecen a continuación, coloree con amarillo la que es tuya, con rojo la de otros y con naranja la de todos.

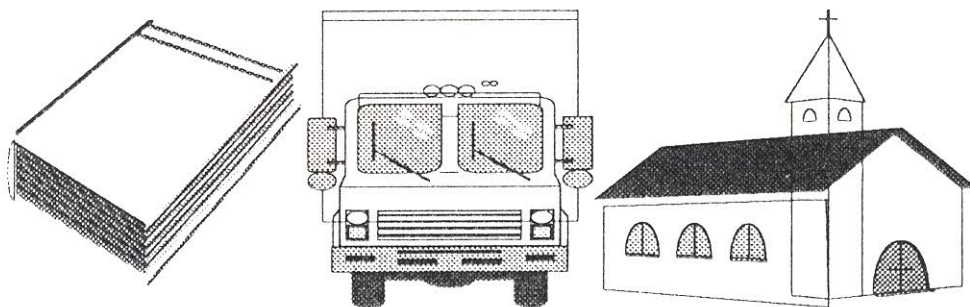

ACTIVIDAD 2: Aplican lo aprendido.



INSTRUCCIONES

Con cinta delgadita de colores, conecta de manera correcta las siguientes frases que indican lo que debes hacer con tus cosas, las de otros y las de todos.

*Con tus libros

No tomarlo para ti

*Con la escuela

Mantenerlos limpios y no dañarlos

*Con el borrador de

No dañar sus paredes ni sus muebles

tu compañera o compañero

UNIDAD IV

RECONOCIMIENTO DE SOCIEDAD



UNIDAD IV

RECONOCIMIENTO DE SOCIEDAD

OBJETIVOS DE LA UNIDAD

Cuando termines esta unidad habrás logrado adoptar una verdadera perspectiva de la importancia de vivir en sociedad, como resultado de una integración creativa saludable, que contribuya al enriquecimiento personal y al de otros, dentro de los límites establecidos para lograr armonía.

CAPÍTULOS DE LA UNIDAD

CAPITULO 1: Reconocimiento de Nuestras Diferencias.

CAPITULO 2: Reconocimiento del Respeto Mutuo.

CAPITULO 3: Reconocimiento del Abuso Sexual.

CAPITULO 4: Reconocimiento de lo Agradable e Importante de la
Compañía de Otros.

CAPITULO 5: Reconocimiento del Uso de los Medios de Comunicación en el
Establecimiento de Amistades.

CAPITULO 1

RECONOCIMIENTO DE NUESTRA DIFERENCIAS

OBJETIVOS

Al terminar este capítulo estarás en capacidad de:

1. En listar tres diferencias existentes entre tu y tus compañeros.
2. Sentir la necesidad de respetar y aceptar las diferencias de tus compañeros.

ACTIVIDAD 1: Verificando las diferencias.



INSTRUCCIONES

1. Escoge a un amiguito de tu vecindario y conversa con él con el propósito de saber sus gustos, la edad, y sus ideas. También verás en él el color de su piel, sus ojos, su estatura, el color y forma del pelo.

¿Puedes encontrar otras diferencias?

Gustos

Color de piel

Color y forma de pelo

Estatura

Ideas

Edad

Ojos

2. Colorea los círculos con tu color o colores preferidos que indiquen en qué eres diferente al amiguito elegido.

ACTIVIDAD 2: Respetando las diferencias.



INSTRUCCIONES

Coloque en el gatito de la página siguiente, las diferencias existentes en tu y los demás, que te propones con la ayuda de Dios respetar.

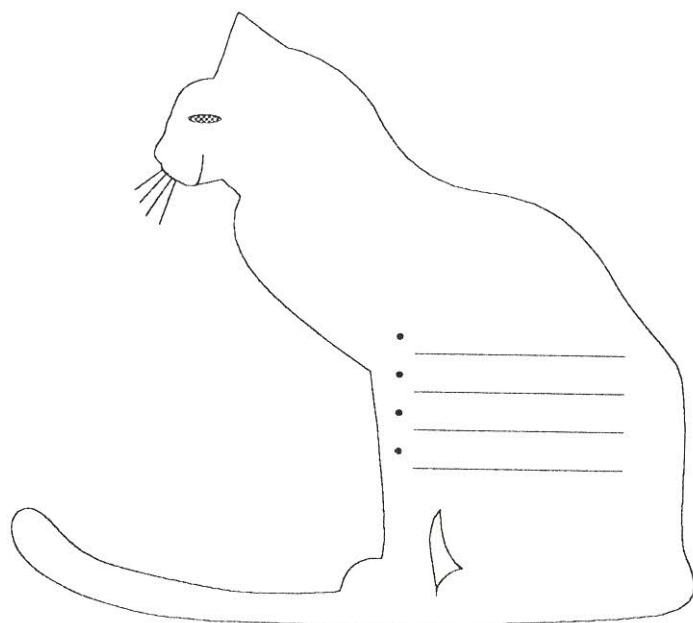

CAPITULO 2

RECONOCIMIENTO DEL RESPETO MUTUO

OBJETIVOS

Al terminar este capítulo estarán en capacidad de:

1. Reconocer que el respeto mutuo es un ingrediente indispensable para las buenas relaciones interpersonales.
2. Compartir dos formas como podemos demostrar respeto hacia los demás.
3. Enumerar tres cosas que debemos respetar de los demás.

ACTIVIDAD 1: El respeto es importante.



INSTRUCCIONES

1. Comenta con tus padres el siguiente párrafo. "El respeto es un elemento esencial para la buena convivencia en la familia, la escuela, el trabajo y en todas las demás relaciones. Es un ingrediente indispensable tanto para la felicidad nuestra como para la de los demás.
2. Anote en la página siguiente las conclusiones a las cuales llegaron:

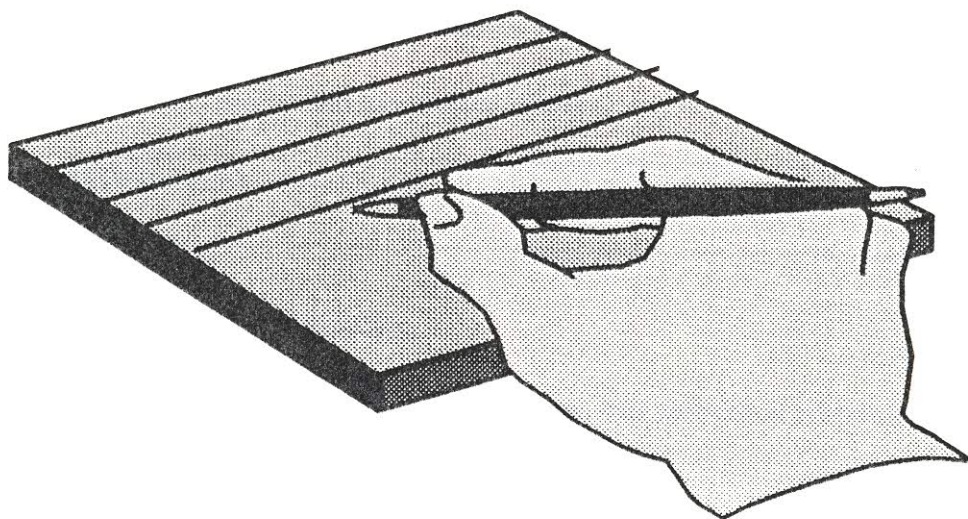

ACTIVIDAD 2: Manifestaciones de respeto.



INSTRUCCIONES

1. De la siguiente lista de maneras como podemos manifestar respeto hacia los demás, escoge tres que te propones practicar. Ponles un chulito.

- Escuchando a los demás.
- Aceptando cada uno como es.
- Evitando la burla.
- Evitando interrumpir la conversación.
- Al valorar lo positivo de cada uno.
- Respetándonos a nosotros mismos.

2. Colorea la bandera de los tres que escogiste.

3. Comenta con tus padres tu plan.

ACTIVIDAD 3: Tu respeto.



INSTRUCCIONES

1. De la siguiente lista de asuntos que debemos respetar de nosotros mismos, analiza en cuales deben mejorar.

◇ Mi salud.

◇ Mi horario de comer y dormir.

◇ Mis capacidades sin abusar de ellas.

◇ Mi tiempo de descanso y recreación.

◇ Mi valor propio.

◇ Mis enfermedades al recibir cuidado y atención.

2. Colorea los rombitos que indica los que te propones mejorar.

CAPITULO 3

RECONOCIMIENTO DEL ABUSO SEXUAL

OBJETIVOS

Al terminar este capítulo estarás en capacidad de:

1. Decir tres recomendaciones que debes tener en cuenta para prevenir el abuso sexual.
2. Definir qué es abuso sexual.

ACTIVIDAD 1: Definiendo el abuso sexual.



INSTRUCCIONES

Con la ayuda de tus padres escribe sobre la casita, tu definición de abuso sexual.

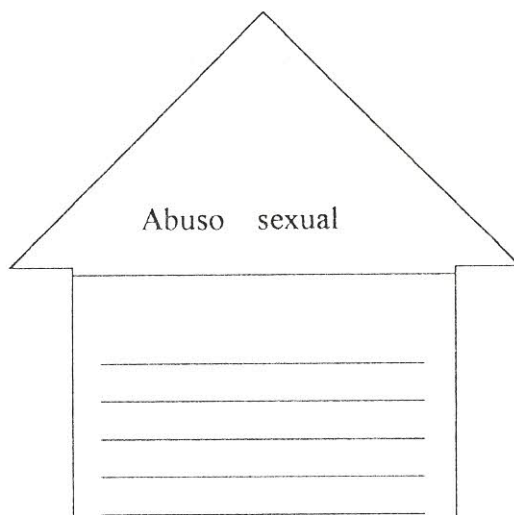

ACTIVIDAD 2: Previniendo el abuso.



INSTRUCCIONES

Comenta con tus padres y con el maestro las siguientes recomendaciones para prevenir el abuso sexual:

1. Evite demasiada confianza con otras personas aunque sean familiares o amigos.
2. No acepte invitaciones a ningún lugar con personas desconocidas.
3. No reciba nada en la calle de desconocidos.
4. No te detengas a hablar con desconocidos.
5. Evite estar a solas con personas mayores.
6. No permitas que nadie te toque los genitales.
7. Cuando te quieran agarrar por la fuerza, grita y corre.
8. Si uno de tus padres molesta tus genitales, cuéntaselo al otro.

CAPITULO 4

RECONOCIMIENTO DE LO AGRADABLE E IMPORTANTE DE LA COMPAÑÍA DE OTROS

OBJETIVOS

Al terminar este capítulo estará en la capacidad de:

Cultivar buenas amistades y disfrutar de su compañía.

ACTIVIDAD 1: La compañía es agradable.



INSTRUCCIONES

1. Comenta con tus padres, alguna experiencia en la que disfrutaste de la compañía de un amigo o amiga.
2. Trata de anotar en el cartelito del avioncito algunos motivos por los que disfrutaste de su compañía.

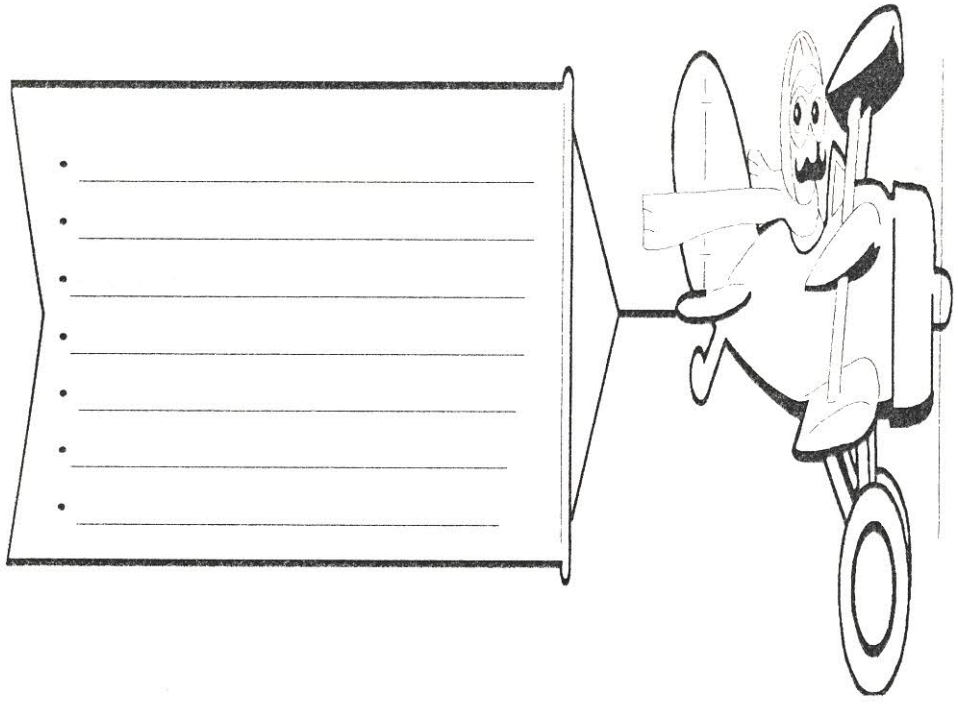

CAPITULO 5

RECONOCIMIENTO DE USO DE LOS MEDIOS DE COMUNICACIÓN EN EL ESTABLECIMIENTO DE AMISTADES

OBJETIVOS

Al terminar este capítulo estará en la capacidad de:

1. Aplicar creativamente el cultivo de amistades a través de los medio de comunicación.
2. Realizar tres actividades que fomenten la amistad y el compañerismo.

ACTIVIDAD 1: Comunicación y amistades.



INSTRUCCIONES

1. Observa las diferentes medios de comunicación que pueden ser útiles en el cultivo de amistades:

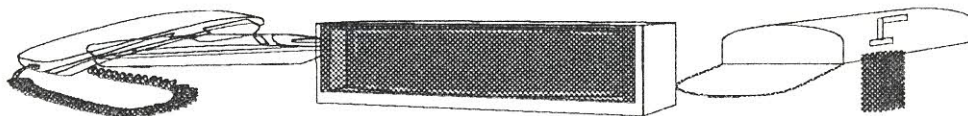

2. Coloree con naranja los que tu utilizas para mantener amistades.
3. Colorea con marrón uno que te propones utilizar, que aún no haz utilizado.

ACTIVIDAD 2: Nuestro plan para fomentar nuestra amistad.



INSTRUCCIONES

Coloca sobre la cinta el plan que en acuerdo con tu maestro y tus compañeros estableciste para fomentar la amistad y el compañerismo.

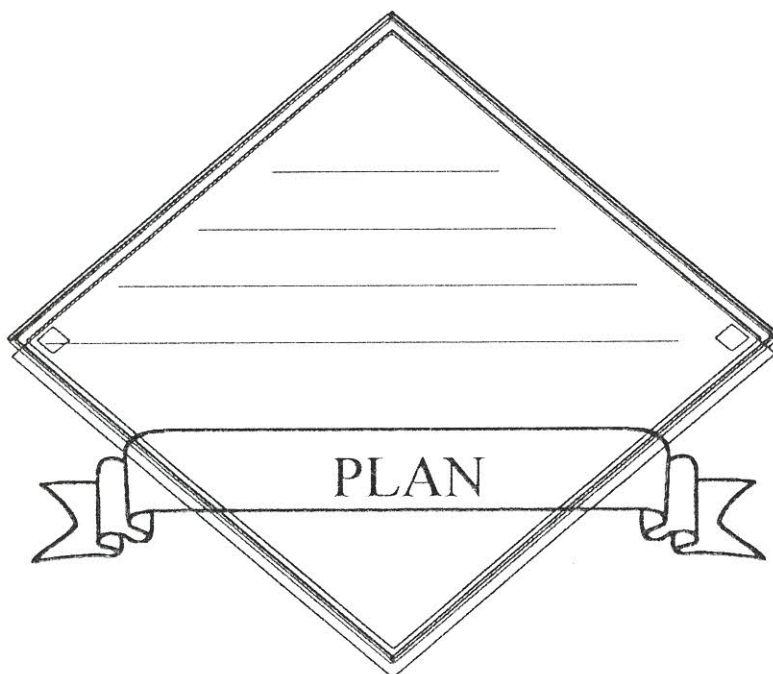

CAPITULO 4

RESUMEN, CONCLUSIONES Y RECOMENDACIONES

Resumen

Este proyecto está dividido en cuatro capítulos: El problema; un manual para el maestro; un manual para el educando y resumen, conclusiones y recomendaciones.

EL CAPÍTULO UNO abarca los siguientes asuntos: Introducción, antecedentes, trasfondo filosófico, declaración del problema, propósito del proyecto, objetivos, importancia del proyecto, delimitaciones, metodología y organización del proyecto.

EL CAPÍTULO DOS es un manual para el maestro. En este se dan especificaciones generales relacionadas con su contenido y la forma como se debe manejar el seminario. Está dividido en cuatro unidades organizadas en capítulos y cada capítulo con sus objetivos, tiempo aproximado de duración, material didáctico sugerente, material de apoyo para las charlas y actividades para realizar en clase con los educandos.

La unidad uno está organizada en cinco capítulos. En el **capítulo uno**, se desarrolla el tema reconocimiento de la singularidad como personas. En el **capítulo dos**, Reconocimiento de mi pertenencia a un genero y a una raza. En el **capítulo**

2. Colorea con naranja los que tu utilizas para mantener amistades.
3. Colorea con marrón uno que te propones utilizar, que aún no haz utilizado.

ACTIVIDAD 2: Nuestro plan para fomentar nuestra amistad.



INSTRUCCIONES

Coloca sobre la cinta el plan que en acuerdo con tu maestro y tus compañeros estableciste para fomentar la amistad y el compañerismo.

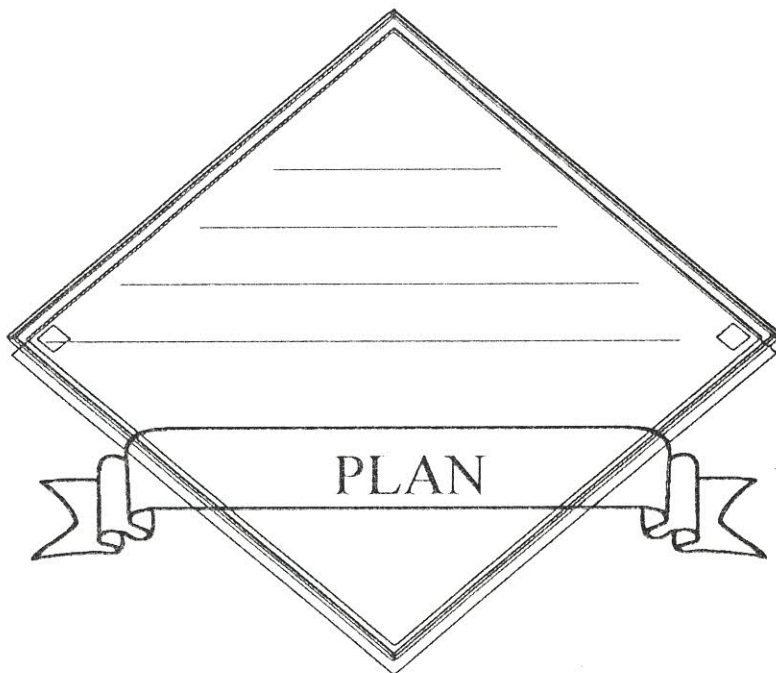

CAPITULO 4

RESUMEN, CONCLUSIONES Y RECOMENDACIONES

Resumen

Este proyecto está dividido en cuatro capítulos: El problema; un manual para el maestro; un manual para el educando y resumen, conclusiones y recomendaciones.

EL CAPÍTULO UNO abarca los siguientes asuntos: Introducción, antecedentes, trasfondo filosófico, declaración del problema, propósito del proyecto, objetivos, importancia del proyecto, delimitaciones, metodología y organización del proyecto.

EL CAPÍTULO DOS es un manual para el maestro. En este se dan especificaciones generales relacionadas con su contenido y la forma como se debe manejar el seminario. Está dividido en cuatro unidades organizadas en capítulos y cada capítulo con sus objetivos, tiempo aproximado de duración, material didáctico sugerente, material de apoyo para las charlas y actividades para realizar en clase con los educandos.

La unidad uno está organizada en cinco capítulos. En el **capítulo uno**, se desarrolla el tema reconocimiento de la singularidad como personas. En el **capítulo dos**, Reconocimiento de mi pertenencia a un genero y a una raza. En el **capítulo**

tres; Reconocimiento y expresión de mis sensaciones y sentimientos y pensamientos. En el **capítulo cuatro**, Reconocimiento de mi anatomía sexual, y finalmente en el **capítulo cinco**, Reconocimiento de lo que me gusta de mi cuerpo y mis capacidades.

La unidad dos se presentan cuatro capítulos. En el **capítulo uno**, se presenta el tema Reconocimiento de la pareja, de mis padres. En el **capítulo dos**, Reconocimiento de los roles de cada miembro de la pareja. En el **capítulo tres;** Reconocimiento del valor por igual de los roles, y en **capítulo cuatro**, Reconocimiento de la importancia del trabajo femenino.

En la unidad tres se ofrecen seis capítulos. En el **capítulo uno;** se ofrece el tema Reconocimiento de las diferencias entre familias. En el **capítulo dos;** Reconocimiento de la procreación de los hijos, en el **capítulo tres;** Reconocimiento de la relación sexual, embarazo y parto. En el **capítulo cuatro;** Reconocimiento de las diferencias entre pareja y familia. En el **capítulo cinco;** Reconocimiento de los acontecimientos importantes en la familia, y en el **capítulo seis;** Reconocimiento de mis cosas, las de otros y las de los demás.

Finalmente en la unidad cuatro se desarrollan cinco capítulos. En el **capítulo uno**, se desarrolla el tema Reconocimiento de nuestras diferencias. En el **capítulo dos;** Reconocimiento del respeto mutuo. En el **capítulo tres;** Reconocimiento del abuso sexual. En el **capítulo cuatro**, Reconocimiento de lo agradable de la compañía de otros y por último, en el **capítulo cinco**, Reconocimiento del uso de los medios de comunicación en el establecimiento de amistades.

EN EL CAPÍTULO TRES del proyecto se presenta el manual para el educando, el cual tiene por objeto ofrecer actividades creativas, para que el educando refuerce el conocimiento aprendido en el aula. Estas actividades están diseñadas con el propósito de involucrar a los padres en el proceso enseñanza aprendizaje de la educación sexual. Las actividades propuestas abarcan el mismo contenido del manual del maestro.

Conclusiones

En la elaboración de este proyecto se llegó a las siguientes conclusiones:

A nivel teórico este proyecto podrá

1. Ofrecer a los profesionales un material útil para la educación sexual de los niños de primer grado de educación básica, que oscilan entre los cinco y los siete años.
2. Aportar ideas que contribuyan a ver la sexualidad como un elemento integrador de todo el ser y no simplemente genitales.
3. Presentar la sexualidad en el contexto de la cosmovisión bíblica cristiana.

A nivel metodológico se podrá

Facilitar a maestros, educandos y padres de familia el desarrollo de un programa de educación sexual; que contribuya a afianzar las bases para el desarrollo de una sexualidad integral, saludable y feliz.

A nivel práctico logrará ayudar a los educandos a

1. Desarrollar una sexualidad tomando como base los principios bíblicos.

2. Visualizar la sexualidad desde una perspectiva integradora de todo el ser y no simplemente genital.
3. Clarificar conceptos y procesos propios de la sexualidad.
4. Despejar dudas adquiridas.
5. Colocar la relación sexual en el contexto del matrimonio.
6. Reconocer la pureza y la belleza de la sexualidad en su verdadero contexto.
7. Adquirir elementos que contribuyan a lograr una sexualidad plena y feliz.
8. Desechar pensamientos y sentimientos negativos entorno a la sexualidad.
9. Eliminar mitos y equívocos sobre la sexualidad.
10. Mejorar las relaciones interpersonales entre ambos sexos.
11. Valorar su propia sexualidad y la de sus semejantes.
12. Respetarse así mismo y respetar a los demás
13. Formar hombres y mujeres responsables de sus propios actos.

Recomendaciones

Para efectos de este proyecto y de otros posteriores se recomienda lo siguiente:

A nivel teórico

Escribir más literatura con un enfoque cristiano que sea de utilidad para profesionales, maestros, padres de familia y niños.

A nivel metodológico

1. Usar estos manuales únicamente en la instrucción de niños de primer grado de educación básica que oscilan entre los cinco y los siete años de edad.
2. Emplear estos manuales, sólo para el programa de educación sexual desarrollado por la escuela.
3. Hacer evaluaciones periódicas, dirigidas tanto a padres como maestros, con el fin de descubrir las bondades de este programa.
4. Revisar y actualizar estos manuales por lo menos cada cinco años.
5. Utilizar los manuales en forma adecuada, es decir, que el maestro use su manual para las interacciones maestro-educando y que el educando use su manual para las interacciones educando-padres, porque ha sido diseñado para ser manejado en esta forma.
6. Tener en cuenta que este programa busca involucrar a los maestros, educandos y padres de familia; quienes deben estar directamente involucrados en el programa.

A nivel práctico

1. Programar el seminario para darlo en cuatro a días de clase, tomando un día al comienzo de cada período de clase.
2. Procurar atender y orientar en problemas de índole sexual existentes en educandos y padres.

En cuanto a instructores

1. Se recomienda que el maestro que imparta el seminario haya asistido a un taller de inducción que se ha preparado con el propósito de capacitarlo para que pueda manejar este programa de una forma adecuada.
2. Que los maestros que se escojan para manejar este programa, tengan una imagen positiva y equilibrada de la sexualidad. Que respete los valores que las personas puedan tener y sea una persona con un buen grado de sensibilidad, como para ser lo suficientemente cuidadosa al impartir el seminario.
3. Es vital, que el educador se prepare anticipadamente para el desarrollo de cada sección del seminario.

En cuanto al proceso enseñanza-aprendizaje

1. Es importante, que el participante tenga su propio manual para la realización de las actividades sugeridas.
2. Es vital, que los padres se involucren activamente, en el desarrollo de las actividades propuestas en el manual del educando.

En cuanto a condiciones físicas

Se recomienda que el aula esté limpia, bien ventilada, adecuadamente decorada para la ocasión y con un mobiliario que facilite la ejecución de las actividades propuestas.

En cuanto a equipo y ayudas educativas

Que el lugar tenga tablero y se preste para el uso de retroproyector y betamax.

En cuanto a la necesidad de otros proyectos similares

1. Se recomienda la elaboración de un manual que se pueda utilizar con padres de niños que oscilen entre los cinco y los siete años, para enseñarles cómo dar a estos niños educación sexual apropiada.
2. Sería útil la elaboración de cuatro juegos de filminas para ilustrar cada una de las unidades desarrolladas en el manual del maestro.
3. Es conveniente la elaboración de ayudas didácticas tales como carteles, afiches, cuadros, colección y adecuación de láminas, gráficas, etc.
4. Se recomienda, la selección y adquisición de videos, apropiados, relacionados con los temas propuestos o la elaboración de un listado de videos que se puedan utilizar, con las direcciones y teléfonos de los lugares en que se pueden alquilar o comprar.

Reflexión final

La sexualidad forma parte integral de la vida del ser humano y puede contribuir a su felicidad y autorealización o su propia desdicha. Todos debemos asumir la responsabilidad de aportar nuestro granito de arena para hacer de ella una bendición.

Una etapa clave en la reafirmación de las bases de la sexualidad, es el comienzo de la vida escolar del niño, etapa significativa en su independencia y

socialización. Por lo tanto hemos de hacer de este período de transición una época vital, a través de la cual podemos contribuir al desarrollo del hermoso edificio de la sexualidad, para que sobreponga a los embates de la vida y se remonte victorioso hasta las moradas eternas.

BIBLIOGRAFÍA

- Aguilar, Isidro y Galbes, Herminia. Vida, Amor y Sexo. Tomo 1. Estados Unidos: Pacific Press, 1992.
- Barato, G., Saúl. Familia y Comunidad. Bogotá D.E: Universidad de Santo Tomás- USTA, 1991.
- Beck, Aarón T. Con el Amor no Basta. Barcelona: Paidos, 1990.
- Caldenone, Mary y Ramey, James. Cómo Hablar con tus Hijos Sobre el Sexo. Barcelona: Ediciones Juan Garnica, 1987.
- Cencillo, Luis. Sexo Comunicación y Símbolo. Barcelona Authropos, 1993.
- De Reina, Casiodoro y De Valera, Cipriano. La Santa Biblia, Revisión 1960. Bogotá: Sociedad Bíblica en América Latina.
- Flowers, Ron y Karen. Cuidemos a las Familias de Hoy. Estados Unidos: Departamento de Ministerio de la Iglesia Adventista del Séptimo Día, 1985.
- _____. Amor Rebosante. Bogotá: Editolaser, 1992.
- García de Maya, Lilia y Sánchez R., Ilse P. Sexualidad y Educación. Santafé de Bogotá: Editorial presencia Limitada.
- García Pelayo, Ramón y Croos. Pequeños Larrousse Ilustrado. Buenos Aires: Ediciones Larrausse 1989.
- Gely, Samuel. "El Crimen Secreto". El Centinela. Volumen:1 (Enero, 1989), Págs. 12-13.
- Howse, Kevin y Otros. Guía para la Dicha Familiar. Bogotá: Printer Colombiana, 1991.
- Knighth, Juan F. La Pareja Moderna y el Sexo. Bogotá: Printer Colombiana Limitada, 1984.

- La Haye, Tim. La Familia Sujeta al Espíritu. Miami: Editorial Betania, 1980.
- Mazat, Alberta. Material de Clase de Dinámica de la Sexualidad Humana de la Maestría en Relaciones Familiares de la Universidad de Montemorelos. Medellín, 1995.
- Masters, William H. y Johson, Virginia W. La Sexualidad Humana. Tomo 1,2,3. Colombia: Grijalbo, S.A. 1954.
- Paez, M; Guillermo. Psociología de la Familia. Bogotá: Universidad Santo Tomás, Departamento de Publicaciones, 1984.
- Papalia, Diane E. y Wendkos, Sally. Psicología del Desarrollo, de la Infancia a la Adolescencia.
- Ramírez, Benjamin. Promoción de la Comunidad y Formas Asociativas. Bogotá: USTA, 1983.
- Restrepo, Ana E. y Ruiz, Adolfo. Ser Adolescente (Folleto). Medellín: Departamento de Publicaciones de la Universidad de Antioquia, 1990.
- Talley, Scott. Cómo Hablarles a sus Hijos Sobre Sexo. Bogotá: Norma, 1993.
- Toro G., Ricardo y Yepes R., Luis. Fundamentos de Medicina y Psiquiatría. Medellín: Carvajal, 1986.
- Van Pelt, Nancy. Construyendo una Familia Feliz. México: Publicaciones Interamericana, 1985.
- _____. Hijos Triunfadores, La Formación del Carácter y la Personalidad. Florida, Estados Unidos: APIA, 1986.
- Vargas T., Elvira y Clara. Me Respeto 6, Educación Sexual y Vida Familiar. Santafé de Bogotá: Voluntad, 1993.
- Villareal G., Martha Isabel. Orientación Familiar. Bogotá: Universidad de Santo Tomás, Departamento de Publicaciones. 1985.
- White, Elena. El Hogar Cristiano. California: Pacific Press, 1978.