

Universidad de Montemorelos

Facultad de Psicología

ESTILOS DE COMUNICACIÓN, AJUSTE DIÁDICO
Y SATISFACCIÓN MARITAL EN MATRIMONIOS
DE LA CIUDAD DE MONTEMORELOS

Tesis
presentada en cumplimiento parcial
de los requisitos para el grado de
Maestría en Relaciones Familiares

por

Miguel Angel Alemany

Febrero de 2015

RESUMEN

ESTILOS DE COMUNICACIÓN, AJUSTE DIÁDICO
Y SATISFACCIÓN MARITAL EN MATRIMONIOS
DE LA CIUDAD DE MONTEMORELOS

Por

Miguel Ángel Alemany

Asesora: Miriam Acosta

RESUMEN DE TESIS DE POSGRADO

Universidad de Montemorelos

Facultad de Psicología

**Título: ESTILOS DE COMUNICACIÓN, AJUSTE DIÁDICO Y SATISFACCIÓN
MARITAL EN MATRIMONIOS DE LA CIUDAD DE MONTEMORELOS**

Investigador: Miguel Angel Alemany

Asesora: Miriam Acosta

Fecha de terminación: Febrero de 2015

Problema

La satisfacción marital está determinada por los estilos comunicacionales que se van estableciendo adaptativamente en la relación de pareja en el transcurso del tiempo, llegando a ser interacciones casi automáticas. Esta investigación pretendió conocer en qué medida los estilos de comunicación influyen a través del ajuste diádico en la satisfacción marital.

Metodología

La investigación fue de tipo transversal, explicativa con enfoques causales y correlacionales, además de cuantitativa. En esta investigación el muestreo fue no probabilístico. Fue un Muestreo por Accidente. Específicamente, fueron 125 matrimonios que asistieron a talleres dictados en las Iglesias Adventistas de la región citrícola de Montemorelos, Nuevo León,

México; organizados por alumnos de 4° año de la carrera de Teología de la Universidad de Montemorelos durante el 2° semestre del curso escolar 2012- 2013.

Se utilizó la prueba estadística multivariante para contrastar modelos que proponen relaciones causales denominado Modelo de Ecuaciones Estructurales (SEM).

Resultados

Se observó un aporte significativo del estilo de comunicación del yo positivo hacia el ajuste diádico y la satisfacción marital, implicando que mayores niveles de comunicación del yo positivo generan un mejor ajuste diádico y por lo tanto una mayor satisfacción marital -“favorabilidad”-. La relación negativa entre el yo positivo y el yo negativo, entre la pareja positiva y la pareja negativa aumentan o disminuyen teniendo en cuenta a su opuesto de su clase. Es decir que a mayor yo positivo menor yo negativo o viceversa; y a mayor pareja positiva menor pareja negativa o viceversa. Se pudo observar que el estilo de comunicación afiliativo, el estilo de comunicación social automodificador, el social normativo y el estilo claro son los que fueron más importantes. De los estilos de comunicación del yo negativo más importantes fueron el estilo de comunicación violento instrumental y el irritante expresivo.

Los estilos de comunicación de la pareja positiva que fueron más importantes en su aporte en esta investigación fueron: el afiliativo simpático, el social normativo, el automodificador constructivo, el abierto, el empático, el claro y el social expresivo. Estos estilos de comunicación de la pareja positiva son los que mejor explican su relación con los estilos comunicacionales del yo positivo –afiliativo, social automodificador, social normativo y el claro-.

Conclusiones

De la presente investigación se desprenden las siguientes conclusiones relevantes para entender el funcionamiento de los estilos de comunicación, el ajuste diádico y la satisfacción marital en el ámbito del matrimonio:

1. Mayores niveles de comunicación del yo positivo generan un mejor ajuste diádico y por lo tanto una mayor satisfacción marital - “favorabilidad”-.
2. Los estilos comunicacionales del yo positivo y del yo negativo en la relación matrimonial aumentan o disminuyen teniendo en cuenta a su opuesto de su clase. Es decir, se encuentran presentes los dos tipos de estilos, pero es significativo la proporción en que se ponen en acción en dicha díada para que exista un aumento de la satisfacción marital.
3. Los puntajes altos en el Escala de Ajuste Diádico (DAS) indican características de una probable “idealización” con respecto al matrimonio, valorándose más lo que se desearía ser o lograr y no lo que es o se logró en dicha institución familiar.
4. El ajuste diádico es una variable mediadora entre la comunicación y la satisfacción marital.

Universidad de Morelos

Facultad de Psicología

ESTILOS DE COMUNICACIÓN, AJUSTE DIÁDICO
Y SATISFACCIÓN MARITAL EN MATRIMONIOS
DE LA CIUDAD DE MORELOS

Tesis
presentada en cumplimiento parcial de
los requisitos para el grado de
Maestría en Relaciones Familiares

por

Miguel Angel Alemany

Febrero de 2015

HOJA DE APROBACION

ESTILOS DE COMUNICACIÓN, AJUSTE DIÁDICO Y SATISFACCIÓN MARITAL EN
MATRIMONIOS DE LA CIUDAD DE MONTEMORELOS, NUEVO LEÓN, MÉXICO

Tesis
presentada en cumplimiento parcial
de los requisitos para el grado de
Maestría en Relaciones Familiares

por

MIGUEL ÁNGEL ALEMANY

APROBADA POR LA COMISIÓN:

Asesor principal:
Dra. Miriam Acosta

Directora de estudios graduados:
Dra. Raquel de Korniejczuk

Asesor secundario:
Dr. Jaime Rodríguez

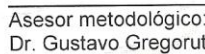
Asesor metodológico:
Dr. Gustavo Gregorutti

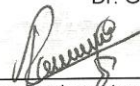
Examinador externo:
Dr. Ramón Meza Escobar

19/Febrero/2015

Fecha de aprobación

DEDICATORIA

A Dios, quien me dio la sabiduría e inteligencia para cumplir esta meta, guiando a cada paso a los asesores y a mí en la elaboración de esta investigación.

A la Universidad de Montemorelos, que facilita el ámbito para forjar una cosmovisión bíblica cristiana del conocimiento, y por permitir el desarrollo académico de su personal.

A la memoria de mi madre, que me transmitió valentía y perseverancia al educar cuatro hijos.

A mi esposa, por ser una inspiración en el ámbito académico y afectivo a través de sus recomendaciones, comprensión y expresiones de cariño.

A mis hijos Gonzalo, Matías y Brianna, que me facilitaron el tiempo para esta investigación y me prodigaron palabras motivadoras y expresiones de cariño para cumplir con el objetivo de este grado académico.

A las parejas que participaron en esta investigación quienes se tomaron el tiempo para confiarme información sobre su vida marital.

TABLA DE CONTENIDO

LISTA DE FIGURAS.....	v
LISTA DE TABLAS	vi
RECONOCIMIENTOS	vii
Capítulo	
I. INTRODUCCIÓN.....	1
Antecedentes.....	1
Planteamiento del problema	3
Declaración del problema.....	4
Objetivos de la investigación.....	4
Supuestos	4
Limitaciones de la investigación	5
Delimitación de la investigación	5
Definición de términos	5
II. REVISIÓN DE LA LITERATURA.....	7
Perspectiva sobre el constructo matrimonio.....	7
Satisfacción marital.....	8
Ajuste diádico.....	12
Elementos asociados al ajuste diádico	13
Estilos de comunicación en la matrimonio	15
Estilos de comunicación	15
III. METODOLOGÍA	18
Introducción	18
Tipo de investigación	19
Población y muestra	19
Operacionalización de las variables	20
Comunicación	20
Ajuste diádico	22
Satisfacción marital.....	24

Instrumentos	25
Estilos de comunicación	26
Ajuste diádico	26
Escala de satisfacción marital	29
Recolección de datos	30
Análisis de los datos	30
 IV. RESULTADOS	 32
Introducción	32
Descripción de la muestra	32
Comportamiento de las variables de investigación	33
Satisfacción marital.....	33
Ajuste diádico	35
Estilos de comunicación en el matrimonio	38
Ajuste del modelo de ecuaciones estructurales propuesto.....	42
 V. CAPÍTULO V	 47
Resumen	47
Antecedentes y problema de investigación	47
Satisfacción marital.....	48
Ajuste diádico	49
Estilos de comunicación en el matrimonio	50
Discusión	50
Conclusiones	52
Recomendaciones.....	53
 Apéndice	
A. INSTRUMENTOS	54
B. HOJA DE CODIFICACIÓN.....	60
C. BASE DE DATOS	65
D. MODELO DE ECUACIONES ESTRUCTURALES.....	104
 LISTA DE REFERENCIAS	 120

LISTA DE FIGURAS

1. Modelo de ecuaciones estructurales y su bondad de ajuste.....	43
2. Modelo estructural de las relaciones entre variables latentes.....	45

LISTA DE TABLAS

1. Años de casados de la muestra.....	20
2. Confiabilidad de las dimensiones del Inventario de Estilos de Comunicación.....	27
3. Frecuencia categorizada del nivel de satisfacción marital.....	34
4. Descriptivos de los factores de la satisfacción marital.....	35
5. Frecuencias categorizadas para el ajuste diádico.....	36
6. Descriptivos de los factores del ajuste diádico.....	37
7. Descriptivos de los estilos del yo.....	39
8. Descriptivos de los estilos de comunicación de la pareja.....	41

RECONOCIMIENTOS

Un reconocimiento especial a mis asesores. A la Dra. Acosta, quien me motivó en este proyecto. Además, al Dr. Jaime Rodríguez, quien me ayudó a conocer y manejar procedimientos metodológicos que desarrollaron mis metacogniciones en el ámbito del aprendizaje y me ayudó a explorar una forma diferente de hacer investigación. Al Dr. Gregorutti, que con su vasto conocimiento académico me ayudó a precisar la teoría con la investigación de campo.

CAPÍTULO I

INTRODUCCIÓN

Antecedentes

El matrimonio es una de las formas más usuales que distingue a las relaciones interpersonales. Es más que la adición de dos individuos que articulan su personalidad. Es una vinculación que revela una identidad totalmente distinta a la de cada uno de sus integrantes. Se juxtaponen (Flores Galaz, 2011). Esto conlleva un estilo interactivo particular que establece ciertos patrones de convivencia (Díaz-Loving y Sánchez Aragón, 2002), y que hacen que sea un proceso cambiante con períodos de cercanía y distanciamiento (Sánchez Aragón, 1995).

Las expresiones comunicacionales –digitales y analógicas–, expectativas, el momento del ciclo vital que están viviendo, los aspectos sociodemográficos de cada miembro de la pareja, los rasgos de personalidad, los estilos de afrontamiento, etc., son los que van reflejando el éxito o no de ese proceso interaccional particular que se da en esa díada (Ojeda García, 2006).

Por lo tanto, la comunicación es determinante para el funcionamiento del matrimonio. Tiene el cometido de organizar, satisfacer necesidades primarias como la protección y, especialmente, mantener la relación (Fitzpatrick, 1988), dando como resultado la satisfacción marital.

Esto sugiere que la comunicación posee ciertas características particulares para que sea satisfactoria. Gottman y Silver (2000) identificaron algunos comportamientos, actitudes, emociones, y aún reacciones fisiológicas, que pueden ser parte de la explicación a este fenómeno. Observaron que la cantidad y estilos de interacciones influyen significativamente en el éxito o

fracaso de un matrimonio. Descubrieron que el saldo de las interacciones emocionales positivas sobre las negativas determina el éxito de dicha relación. Es decir, cuando los buenos momentos de pasión, placer mutuo, buen humor, afecto, generosidad, bondad y otros por el estilo, sobrepasan cinco veces a uno a los malos momentos de crítica, disgusto o indiferencia. Pero a su vez, Gottman, Gottman, DeClaire y Prat (2008) describen siete variables que son predictores del divorcio y que están relacionados a los estilos comunicacionales: las críticas, el desprecio, la actitud defensiva, la actitud evasiva, el fracaso en pedir perdón, los malos recuerdos y el sentirse abrumado. Dichas variables, si se mantienen en el tiempo, disminuyen los niveles de satisfacción marital haciendo que los iniciales sentimientos positivos de felicidad y optimismo, se vayan deteriorando hasta transformarse en desilusión.

A través de los axiomas de la comunicación humana desarrollados por Watzlawick, Beavin y Jackson (2006) los aspectos mencionados por Gottman et al. (2008) están relacionados con el lenguaje digital –verbal– y analógico –gestual–. Y a su vez, con aspectos relacionados al contenido del mensaje –qué se intenta transmitir– y a la interacción a través de la cual el emisor transmite su mensaje al receptor del mismo –cómo se intenta expresar el contenido–.

Si la comunicación es abierta y sincera –las palabras y gestos articulados adecuadamente para transmitir el mensaje– existen menos conflictos y celos entre ambos miembros del matrimonio. Entonces, cuanto mejor se transmita el mensaje del emisor al receptor en el contexto del matrimonio, más adecuada va a ser la comunicación y, por ende, mayor satisfacción marital (Aranda, Carmona y Luz, 2007). Pero, si la comunicación se caracteriza por una disminución de la autodivulgación y la ausencia de habilidades comunicacionales tanto del emisor y del receptor del mensaje, entonces habrá un progresivo deterioro de dicha satisfacción marital (Armenta Hurtarte y Díaz-Loving, 2008; Flores Galaz, 2011).

En esta interacción que se realiza a través de la comunicación en el matrimonio, otro indicador que precipita la disminución de los niveles de satisfacción marital es el tiempo de casados. Neff y Karney (2005) hallaron una diferencia significativa entre los recién casados y los que llevan muchos años en esta institución. Observaron, que los primeros tienden a describir a sus parejas en términos extremadamente positivos y reportan un compromiso muy alto con su cónyuge, y son muy optimistas con el futuro de su pareja. En cambio, los matrimonios de experiencia tienen más probabilidad de separación o divorcio debido a la disminución de su optimismo y compromiso.

Por lo tanto, la satisfacción marital está determinada por los estilos comunicacionales que se van estableciendo adaptativamente en la relación de pareja en el transcurso del tiempo, llegando a ser interacciones casi automáticas (Moral de la Rubia, 2008).

Esos patrones comunicacionales que se han transformado en no deliberados, tienen como objetivo lograr una reciprocidad funcional y armónica (Zicavo y Vera, 2011). Este ajuste diádico, como lo denomina Spanier (citado en Moral de la Rubia, 2008), se transfiere a reglas de convivencia, cohesión y expresión de cariño en el matrimonio permitiendo valorar al cónyuge de una manera positiva o negativa, según sea el caso.

Planteamiento del problema

Las conductas verbales y las no verbales son las que permiten profundizar el conocimiento del cónyuge y expresar una amplia gama de sentimientos. Este tipo de conducta se organiza en símbolos creados, los cuales permiten compartir significados, interactuar, y al mismo tiempo profundizar el conocimiento de uno mismo y de la pareja (Sánchez Aragón y Díaz Lovíng, 2003).

Declaración del problema

Según los aspectos descritos se planteó la siguiente pregunta: ¿En qué medida los estilos de comunicación influyen a través del ajuste diádico en la satisfacción marital, en matrimonios que asistieron al taller sobre comunicación conyugal en los centros religiosos de la Iglesia Adventista del Séptimo Día de la ciudad de Montemorelos, Nuevo León, México?

Objetivos de la investigación

En esta investigación se propusieron los siguientes objetivos de investigación:

1. Encontrar un modelo que explique el efecto de la comunicación sobre el ajuste diádico, comprendiendo los aspectos particulares de cada estilo de comunicación; en matrimonios que asistieron al taller sobre comunicación conyugal en los centros religiosos de la Iglesia Adventista del Séptimo Día de la ciudad de Montemorelos, Nuevo León, México.
2. Observar el efecto indirecto que tiene la comunicación sobre la satisfacción marital a través del ajuste diádico.
3. Analizar los niveles de comunicación, el ajuste diádico y satisfacción matrimonial

Supuestos

Esta investigación se fundamentó en los siguientes aspectos:

1. La satisfacción marital está determinada por el saldo global entre las interacciones positivas y negativas que se producen en los miembros de la pareja (Gottman, 2014).
2. El proceso de adaptación en el matrimonio se fortalece a medida que se establecen estilos comunicacionales satisfactorios (Herrera Nuñez, 2007).

3. Los conflictos matrimoniales se manejan constructivamente cuando los miembros de la pareja están satisfechos con sus sentimientos y sus estilos comunicacionales, según sea su relación (Chi Cervera, Díaz Loving, Flores Galaz y Rivera Aragón, 2005).

Limitaciones de la investigación

Debido a la falta de medios para evaluar todas las condiciones que interactúan en este estudio se dejaron de lado los siguientes elementos:

1. Parte de la población vive en la zona agropecuaria de Montemorelos lo que dificulta la asistencia al centro religioso donde se realiza la aplicación de los instrumentos utilizados en esta investigación;

2. Evaluar los rasgos de personalidad y trastornos psicopatológicos de los sujetos que componen esta muestra. Así como aspectos relacionados con la salud física;

3. Evaluar el nivel de estudio de cada miembro del matrimonio;

4. Control del fenómeno de contestar en forma idealizada al utilizar instrumentos de autorreportes.

Delimitación de la investigación

Entrevistar a matrimonios que sólo asistieron a los talleres dictados sobre la temática relacionada con comunicación conyugal, en centros religiosos de la Iglesia Adventista del Séptimo Día de la ciudad de Montemorelos, Nuevo León, México.

Definición de términos

Existen cinco conceptos básicos para el desarrollo de esta investigación, como se enumeran a continuación:

1. Ajuste diádico: proceso de adaptación a la convivencia en el matrimonio.

2. Satisfacción marital: grado de contentamiento o gratificación que tiene el cónyuge respecto a su condición matrimonial. La satisfacción marital se define desde la perspectiva actitudinal como “el grado de favorabilidad –actitud-- hacia aspectos del cónyuge y de la interacción conyugal” (Pick De Weiss y Andrade Palos, 1988b, p. 93).

3. Estilos de comunicación: proceso simbólico y transaccional. Es un trayecto en donde la conducta verbal y la no verbal funcionan como símbolos creados, los cuales permiten compartir significados, interactuar y al mismo tiempo profundizar el conocimiento propio y de otras personas.

4. Género: taxonomía para clasificar a los seres humanos. Pueden ser de sexo femenino o masculino, respectivamente.

5. Matrimonio: unión de hombre y mujer concertada mediante determinados ritos o formalidades legales (Rosa Gutiérrez de la, 2005). En esta investigación se usa indistintamente con el concepto pareja para señalar dicha unión formal y legal entre un hombre y una mujer.

CAPÍTULO II

REVISIÓN DE LA LITERATURA

Perspectiva sobre el constructo matrimonio

Elegir la pareja está definido por la historia y experiencias que cada individuo ha tenido en su vida (Elsner, Montero, Reyes y Zegers, 2006). Esta acción se transforma en un aspecto determinante cuando se quiere realizar un plan de vida en común con otra persona para enfrentar el futuro (Roche, 2006).

En esta investigación se utiliza la palabra pareja como la unión vincular entre dos personas que se establece en forma consensuada y con estabilidad en el tiempo. Aunque existen parejas humanas de diferente tipo, en esta investigación está delimitada por el constructo matrimonio (Espirella, 2008).

Desde una perspectiva religiosa, legal, psicológica, social, antropológica, el matrimonio tiene diversos significados. La unión conyugal puede estar asociada a un contrato, a un aspecto comercial o a una transacción administrativa. Cuando se analiza el matrimonio de esta manera surgen múltiples derechos y obligaciones entre ambos cónyuges relacionados con las leyes que regulan dicha relación (Páez Covarrubias, 2004; Rose, 2013).

Desde otro punto de vista, el matrimonio puede estar asociado con la sexualidad: técnicas sexuales, placer sexual, etc. Pero, desde el punto de vista psicológico se lo define como procesos dinámicos supeditados a cambios a través del tiempo (Sarquis, Zegers y Pimstein, 2003); entre ellos se encuentran los siguientes: el ayudarse mutuamente en la vida y establecer una familia,

tener percepciones positivas de la maduración física y psicológica de sí mismo y de su cónyuge, disfrutar el rol que se desempeña en ese contexto afectivo (Sánchez Aragón y Díaz Loving, 2003) y bienestar subjetivo (Garrido, Torres y Ortega, 2008). Este último, se distingue como un proceso transformador que se manifiesta a través de estabilidad emocional, desarrollo intelectual y desarrollo social (González Arratia López, Sánchez Valdovinos y Valdez Medina, 2005; Maya Pizaña, 2003).

En este proceso dinámico de transformación que se suscita en los matrimonios a través del tiempo, hay aspectos de funcionamiento que son esenciales. Ellos son: la satisfacción marital, el ajuste diádico y los estilos de comunicación en la pareja.

Satisfacción marital

El bienestar psicológico, la salud física, el desarrollo integral del ser humano en el contexto del matrimonio está determinado por la satisfacción marital (Kong, 2008).

Se puede observar que existen matrimonios que se caracterizan por estilos comunicacionales abiertos y expresivos, con alto grado de emotividad en sus manifestaciones hacia su cónyuge; y que en apariencia pueden llegar a la separación o el divorcio, pero que permanecen juntas toda la vida. A su vez, hay otro tipo de parejas que se tratan con respeto y consideración, pero que sucumben a la ruptura matrimonial de forma temprana y abrupta (Pereyra, 2008).

Se han estudiado diferentes factores que determinan el mantenimiento o ruptura de un matrimonio. Los avances científicos al respecto han sido significativos. Se sabe que los fenómenos sociales, económicos y culturales son aspectos que, aunque no están relacionados directamente, poseen influencia en el origen y deterioro de las relaciones matrimoniales (Goode, 2003; Mosmann y Wagner, 2008; Schrodts, Baxter, McBride, Braithwaite, Fine, 2006). Pero pa-

ralelamente, se han detectado características individuales –rasgos de personalidad, psicopatología, habilidades sociales, etc.– y propias de la interacción de pareja, que son predictores significativos de la satisfacción marital (Boerner, Jopp, Carr, Sosinsky y Kim, 2014; Jackson, Miller, Oka y Henry, 2014; Zicavo y Vera, 2011).

Hace varias décadas que se comprobó a través de decenas de investigaciones que la satisfacción marital es el resultado de la diferencia entre la realidad percibida por uno de los miembros del matrimonio hacia dos aspectos: la relación afectiva que experimenta con su pareja y con sus aspiraciones personales; y la que se realiza entre la relación matrimonial que se vive actualmente y la esperada, respectivamente. En definitiva, es una condición subjetiva donde la persona experimenta cierto grado de logro de una meta o deseo a nivel conyugal (Alarcón, 2012; Gottman, 2014).

Por lo tanto, una persona va a poseer una actitud más positiva hacia su matrimonio si éste cubre las necesidades básicas de seguridad, protección, amor y sensación de pertenencia a una familia (Maslow y Clemente, 1991); y su realización personal (Nina Estrella, 1985). Esta relación es importante, puesto que los vínculos satisfactorios contribuyen a una mejor calidad de vida (Iboro y Akpan, 2011). Una investigación realizada por Diener y Seligman (2002) permitió hallar dos correlaciones positivas: entre el nivel de felicidad y mejores ingresos; y entre la sociabilidad y estabilidad en las relaciones afectivas de los casados, respectivamente. Otra investigación realizada por Tamborini (2007) descubrió que los que nunca se casaron son cinco veces peor remunerados que los casados. Estos aspectos deben tenerse en cuenta pues demuestran que el bajo nivel de satisfacción marital en diferentes aspectos de la vida está asociado a un mayor riesgo de disolución del matrimonio (Luhmann, Hofmann, Eid y Lucas, 2012).

Definición de satisfacción marital

En la presente investigación se utiliza la definición propuesta por Pick y Andrade (1988b). Es una declaración que intenta ser una entidad multidimensional que incluye en el matrimonio aspectos personales como ajuste y felicidad, además de niveles interpersonales como consenso y cohesión (Margalef Mendoza, 2006). Los investigadores mencionados refieren a la satisfacción marital como el grado de favorabilidad –actitud– hacia los aspectos del cónyuge y de la relación, al involucrar una actitud condicionada por la complacencia positiva o negativa de las necesidades personales, afectivas, comunicacionales y sexuales, entre otras, de los miembros de la pareja.

Factores que favorecen la satisfacción marital

Cuando se reflexiona sobre la satisfacción marital debe señalarse que está es una variable propia de cada miembro del matrimonio. Por tal motivo, en un matrimonio puede haber uno de los miembros que esté satisfecho con la relación y otro no (Herrera Nuñez, 2007).

La transición a la parentalidad es un proceso complejo de redefinición y negociación de los roles femeninos y masculinos, así como los roles de ambos, especialmente, en el ámbito familiar.

Con respecto a la influencia de los hijos sobre la satisfacción matrimonial se halló que las mujeres que fueron madres presentaron un descenso significativo sobre las que no tuvieron hijos. También, hubo un descenso sistemático en dicha variable cuando los maridos se mostraron negativos y se sintieron decepcionados con esa condición y percibieron su vida como un caos (Shapiro, Gottman y Carrere, 2000).

Otro factor que interviene en la satisfacción marital es el que está relacionado con los valores y la personalidad.

Se sabe que existen diferencias culturales en diversos aspectos del matrimonio. Por ejemplo, las parejas en Estados Unidos de Norteamérica tienden a darle mucha importancia a la intimidad y la cercanía, estando muy relacionados al concepto de “amor romántico” con el matrimonio. En cambio, la sociedad pakistaní tiene muy arraigados aspectos relacionados al patriarcado, los matrimonios concertados y los aspectos utilitarios del matrimonio (Rehman y Holtzworth-Munroe, 2007).

En nuestra sociedad, los hombres con creencias tradicionales creen que las esposas deben preocuparse por los hijos y los asuntos domésticos, y que ellos deben centrarse en su carrera y los asuntos financieros.

En relación a las variables interpersonales, así como las relacionadas a la personalidad o los antecedentes familiares, los efectos de estas variables son relativamente constantes a lo largo del matrimonio. Por lo tanto, un rasgo de personalidad como es el neuroticismo puede estar asociado a una menor satisfacción en todo momento (Karney y Bradbury, 1997).

Rasgos como el neuroticismo –tendencia a experimentar afectos negativos– y la baja autoestima aumentan el riesgo de disolución de la relación conyugal (Bradbury y Lavner, 2012). El neuroticismo en uno de los cónyuges predice niveles bajos en la satisfacción marital y sexual para ambos cónyuges (Fisher y McNulty, 2008), y por ende, promueve matrimonios con más distrés (Díaz Morales, Barreno y Prieto, 2009).

Se debe mencionar que la semejanza en algunas características de personalidad sí se relaciona con la satisfacción marital y otras no. Aunque, es de destacar que sólo en las parejas con mayor tiempo de relación, esta semejanza aumenta significativamente (Díaz Morales et al., 2009). Existe evidencia que los cónyuges que se parecen en cuanto a sus rasgos de personalidad son más felices en sus matrimonios (Blankenship, Hnat, Hess y Brown, 1984).

Al analizar la satisfacción marital teniendo en cuenta la dinámica de pareja, los roles poseen un papel importante. Compartir tareas domésticas está asociado a la satisfacción y calidad de la relación marital (Dainton, 2003). La satisfacción con respecto al reparto de tareas y el grado de equidad de la relación aumenta la intimidad y el ajuste marital (Moreno Fernández, Rodríguez Vega, Carrasco Galán y Sánchez Hernández, 2009).

Otro aspecto relacionado a la dinámica de pareja, es la diferencia que existe en la satisfacción marital teniendo en cuenta los años de casados. Existe diferencia en la percepción del matrimonio entre los recién casados y los que llevan muchos años de matrimonio. Los primeros, tienden a describir a sus parejas en términos extremadamente positivos y reportan un compromiso muy alto con su cónyuge, y son muy optimistas con el futuro de su matrimonio. En cambio, los matrimonios con experiencia tienen más probabilidad de separación o divorcio debido a la disminución de su optimismo y compromiso (Sánchez Aragón, 2009). Por lo tanto, estos componentes de la satisfacción marital determinan los sentimientos de felicidad y reducen la posibilidad de contraer ciertas enfermedades físicas y psicológicas (Pereyra, 2008).

Estas diferencias podrían darse por la interacción de otras variables como el ajuste diádico que es el que refleja la calidad de la relación (Segrin y Flora, 2014).

Ajuste diádico

Hace relativamente poco tiempo no se evaluaban las variables que predicen el éxito o el fracaso de los matrimonios debido a que no había consenso entre los investigadores para definir la satisfacción general de una pareja. Términos como satisfacción, calidad, ajuste y felicidad se han utilizado de forma indistinta para describir la calidad de una relación pues todos ellos involucran una valoración subjetiva de la satisfacción general de una relación.

Actualmente, las investigaciones utilizan el término satisfacción para hacer referencia a la valoración subjetiva de una persona en una relación de pareja. Pero, el ajuste diádico describe la calidad de dicha relación. Por ende, es un mediador importante del funcionamiento individual y familiar (Heyman, Sayers y Bellack, 1994, citado en Fincham y Rogge, 2010).

El ajuste diádico en el contexto del matrimonio es un acto de adaptación por el cual los miembros de la pareja se acomodan (Polaino Lorente y Martínez, 2003). Tiene que ver con los procesos necesarios que cada miembro de la diada debe realizar para conseguir una relación funcional y armónica. El ajuste diádico es clave para el mantenimiento de la relación en el tiempo. A través de él, se va estableciendo un proceso de adaptación en el matrimonio. Se desarrollan pautas de convivencia que llegan a ser casi automáticas (Sabatelli, 1988).

Elementos asociados al ajuste diádico

La evidencia que se destaca a través de las investigaciones, es que el ajuste diádico tiene implicaciones significativas para la vida personal y de la pareja.

Con respecto a la persona individual, el ajuste diádico está relacionado con el bienestar personal (Whisman, 2001) y la salud mental (Beach, Whitaker, Jones y Tesser, 2001). Además, las parejas que manifiestan menor ajuste presentan mayor riesgo de enfermarse de depresión (Karney, 2001, citado en Beach et al., 2001), ansiedad (McLeod, 1994) y mayores niveles de estrés, así como déficits en los estilos de afrontamiento (Bodenmann, Pihet y Kayser, 2006). También, el ajuste diádico está implicado en el sistema inmunológico (Robles y Kiecolt-Glaser, 2003).

Se ha observado que el matrimonio también está asociado a la satisfacción sexual, a la calidad de la relación y a la estabilidad del mismo. Existen evidencias que el tipo de matrimonio, la calidad de las interacciones sexuales y la negociación que los rodea influyen en el ajuste

diádico del matrimonio. Esto quiere decir que la baja calidad en la relación y los desacuerdos continuos en la pareja son factores de riesgo para que se generen conflictos y finalmente ruptura del matrimonio (Byers, 2005).

Según Spanier (1976, citado en Moral de la Rubia, 2008) este ajuste diádico se ve reflejado en cuatro aspectos: (a) consenso sobre asuntos importantes para el funcionamiento del matrimonio: finanzas, ocio, valores, tareas domésticas, y amigos; (b) satisfacción de la pareja; (c) cohesión; y (d) expresión de cariño.

En etapas tempranas del matrimonio surgen los comportamientos que aumenta el ajuste diádico. Es allí donde se intensifica el contacto, aumenta la negociación, se percibe más apoyo de parte del cónyuge, se realizan más actividades en pro de la pareja y existe más demostración de afecto. Pero, estos elementos interaccionales se ven transformados a medida que pasa el tiempo y la pareja aumenta la convivencia (Isabel y Sinuhé, 2006). La asertividad, la empatía, entre otras, aumentan esta adaptación conyugal; pero, los estados emocionales negativos: la indiferencia, la depresión y la ansiedad, dificultan este proceso de ajuste diádico.

Se ha comprobado que cuanto mayor es la discrepancia de los esposos en las experiencias conyugales, mayor será la dificultad para lograr la transición y ser un sistema relacional funcional (Rage, 2002). El ajuste se convierte en una dimensión cualitativa cambiante que permite sortear los requerimientos de las distintas fases evolutivas del matrimonio (encuentro y noviazgo, pareja con menos de dos años de matrimonio, pareja con hijos, pareja donde los hijos se emancipan), es un proceso determinado por el grado de diferencias problemáticas, tensiones interpersonales y la ansiedad personal. Es en este aspecto, donde la satisfacción marital se convierte en una dimensión valorativa del cónyuge y de la relación, que surge a partir del ajuste de los miembros de la díada (Scorsolini-Comin, y Santos, 2011)

Estilos de comunicación en la matrimonio

Este ajuste diádico es facilitado a través de los patrones y estilos de comunicación. Las conductas verbales y las no verbales son las que permiten profundizar el conocimiento del cónyuge y expresar una amplia gama de sentimientos (Gordon y Litzinger, 2005, Schneewind y Wunderer, 2008). Este tipo de conducta se organiza en símbolos creados, los cuales permiten compartir significados, interactuar, y al mismo tiempo profundizar el conocimiento de uno mismo y del matrimonio (Schneewind y Wunderer, 2008). Por esta razón se considera que este proceso dinámico de intercambio de acciones, sentimientos, pensamientos, que sirve para compartir aspectos de la vida cotidiana de cada miembro de la pareja, aumenta la calidad de la relación.

Durante la comunicación cada uno de los miembros del matrimonio influye sobre el otro para compartirle información de índole personal o no, creando una realidad particular para cada pareja. De esta manera, la comunicación representa el medio idóneo para que una persona exprese apertura y obtenga a la vez retroalimentación acerca de sí misma, apoyo, aceptación y confirmación que es una persona digna para establecer una relación íntima exitosa (Flores Galaz, 2011).

En este proceso de comunicación deben estar presentes aspectos de contenido que comprenden los temas o áreas de interés sobre los cuales la pareja se comunica, pero también deben tenerse en cuenta la frecuencia o cantidad de dicha interacción así como también los estilos de comunicación.

Estilos de comunicación

Inmersos en el proceso de comunicación los miembros de la pareja ponen en acción patrones de interacción que se mantienen a través del tiempo y espacio (Nina Estrella, 1991).

Estos patrones pueden ser genéricos e ir cambiando con el tiempo pero que a su vez guardan cierta similitud con aquellos elementos que los crearon en un principio (Sánchez Aragón y Díaz Loving, 2003).

Se han establecido diversas tipologías en el uso de los patrones para el intercambio de la información en la pareja. Además, se ha observado que aspectos de género también se relacionan con el uso frecuente de unos estilos de comunicación sobre otros. Díaz Loving, Rivera Aragón y Sánchez Aragón (2010) demuestran una mejoría en las relaciones de pareja al utilizar estilos positivos de comunicación. Ante el conflicto, los hombres tienden a utilizar la retirada y la evitación utilizando más estilos racionales y conciliadores (Vera Herrero, 2011).

Investigaciones sobre la comunicación en el matrimonio

El estudio sobre patrones de comunicación en el matrimonio se remonta al trabajo pionero de Mc Leod y Chaffee (citados en Baxter y Pederson, 2013) en la Universidad de Wisconsin en la década del 60. Esta investigación se centró en analizar cómo el niño iba aprendiendo formas de interaccionar con el medio social que lo circundaba. Se reforzó el concepto que el niño aprende un estilo de comunicación que aplica con amigos, maestros y con los padres. Una vez establecido se mantiene de tal manera que va a ser un factor determinante para formar a la personalidad, el modo de percibir y enfrentar situaciones de la vida. Esta concepción temprana de los estilos de comunicación fue desarrollada por sociólogos quienes veían las relaciones familiares desde una dimensión de poder, analizando comunidades con perfil democrático o autocrático, respectivamente (Sánchez Aragón y Díaz Loving, 2003).

Ya en la década del 70, el paradigma con respecto a la dinámica de la comunicación de las familias y/o parejas fue modificándose. Los estudios comenzaron a proponer un modelo que identificaba diversidad en la interacción familiar y de pareja. Propusieron una gama de posibles

maneras de intercambiar información. Es en ese momento cuando surgen los modelos de Norton (1978), los de Hawkins, Weisberg y Ray (1980) y en la década del 80 el de Satir (1986). Pero todos ellos, seguían manteniendo clasificaciones con una visión de patrones conductuales disposicionales, aunque incluyéndole la evaluación cognoscitiva y afectiva del estímulo.

En una investigación en la década del 90, realizada por Nina Estrella (1991), se estudiaron las parejas denominadas comunicativas. Hallaron que las parejas con un estilo de comunicación positivo poseen más satisfacción marital.

Una investigación realizada por Halford, Sanders y Behrens (1999) halló que las parejas en las cuales los padres de la mujer se habían separado mostraba más aspectos de comunicación negativa que en las parejas en las cuales ninguno de los padres era divorciado.

Actualmente la literatura destaca el concepto de patrón o estilo de comunicación. Este constructo representa al conjunto de expresiones verbales y no verbales que están presente en la interacción en el contexto familiar, especialmente dentro del matrimonio (Sánchez Aragón y Díaz Loving, 2003).

Con respecto a la satisfacción marital, Armenta Hurtarte y Díaz Loving (2008) hallaron que la confianza, la intimidad, la unión, respeto y tolerancia son importantes para la relación de pareja. Además, las investigaciones sobre los estilos de comunicación y la satisfacción marital señalan correlaciones significativas entre los estilos de comunicación positivos y una buena calidad en la relación (Roca Cogordan, 2003).

CAPÍTULO III

METODOLOGÍA

Introducción

La investigación pretendió conocer los estilos de comunicación de los matrimonios de la muestra obtenida para este estudio. Además, averiguar el nivel de satisfacción marital y el comportamiento del ajuste diádico, respectivamente. Asimismo, procuró saber si existe relación entre las variables de estudio. Y específicamente, el comportamiento de dichas variables teniendo en cuenta: la edad, el género, los años de casados y la práctica religiosa, respectivamente.

Al considerar estudios recientes se observa que los estilos de comunicación, el ajuste diádico y la satisfacción marital son factores que determinan el mejoramiento de la calidad de vida y, por ende, el bienestar subjetivo de cada miembro de la pareja.

El diseño de investigación es el plan o estrategia que se desarrolla para obtener la información requerida para dar respuesta a la pregunta de investigación (Hernández Sampieri, Fernández Collado y Baptista Lucio, 2010). El diseño del presente trabajo parte de la premisa de ser un estudio exploratorio.

Para dar claridad al procedimiento que se dio en esta investigación, a continuación se describe el diseño de investigación, los participantes, los instrumentos, el procedimiento para la recolección de los datos y el tipo de análisis estadístico que se utilizó para plantear el modelo explicativo relacionado con las variables.

Tipo de investigación

La investigación fue de tipo transversal, explicativa con enfoques causales y correlacionales, además de cuantitativa. Se consideró transversal debido a que los datos se recopilaron en un momento único y no hubo seguimiento en el tiempo. Su objeto fue describir el comportamiento de las variables en un momento determinado.

La investigación se consideró explicativa pues estuvo dirigida a responder por las causas de los fenómenos que se sucedieron en esta investigación. Se enfocó a explicar por qué se relacionaron las variables (Hernández Sampieri et al., 2010). Aunque las variables se han analizado por pares en decenas de investigaciones, no se ha hecho considerando todas en un solo modelo explicativo. Los enfoques causales y correlacionales permitieron observar la relación y los efectos que existen entre la comunicación, el ajuste diádico y la satisfacción marital.

La investigación fue de corte cuantitativo porque los datos se recolectaron a través del uso de escalas y porque se recurrió al análisis estadístico inferencial para la interpretación de los resultados.

Población y muestra

En esta investigación el muestreo fue no probabilístico. Se denomina muestreo por Accidente debido a que no hubo un directorio de los participantes, y fueron entrevistados sólo a los que se dieron cita en un lugar y hora determinada. Específicamente, fueron matrimonios que asistieron a talleres dictados en las Iglesias Adventistas de la región citrícola de Montemorelos, Nuevo León, México; organizados por alumnos de 4° año de la carrera de Teología de la Universidad de Montemorelos durante el 2° semestre del curso escolar 2012- 2013. La Tabla 1 presenta los datos de la población y los datos obtenidos de la muestra con respecto a los años de casados.

Tabla 1

Años de casados de la muestra

Detalle	<i>N</i>	%	% acumulado
Hasta 5 años de casados	72	28.8	28.8
6 a 13 años de casados	58	23.2	52.0
14 a 22 años de casados	62	24.8	76.8
23 o más años de casados	58	23.2	100.0
Total	250	100.0	

Operacionalización de las variables

Las variables de estudio fueron: estilos de comunicación, ajuste diádico, satisfacción marital, género, edad, años de casados y religión.

A continuación se muestran las definiciones conceptuales, instrumentales y operacionales de cada una de las variables.

Comunicación

Definición conceptual

Proceso simbólico y transaccional. Es un trayecto en donde la conducta verbal y la no verbal funcionan como símbolos creados, los cuales permiten compartir significados, interactuar y al mismo tiempo profundizar el conocimiento propio y de otras personas.

Yo positivo (YP): El comunicador es abierto, agradable, amable, amigable, educado, afectuoso, sociable, juguetón, optimista, enfoca de sí mismo sus pensamientos, sus sentimientos, intenciones y es transmisor de ellos a su pareja y a la relación que sostiene. Comunica mucho de sí mismo y lo manifiesta a su pareja. Los factores son los siguientes: 1) social afiliativo

(YPSA), 2) social automodificador (YPSM), 3) simpático (YPSi), 4) abierto (YPAb), 5) social normativo (YPSN), 6) reservado reflexivo (YPRR), 7) claro (YPCl).

Yo negativo (YN): El comunicador es conflictivo, rebuscado, confuso e inadecuado en la transmisión de información, siempre está en desacuerdo y crea conflictos, encuentra defectos en todo y en todos, es un dictador. La comunicación es cerrada y aunque la divulgación es alta y va acompañada por significados de señales extra verbales dejando símbolos implícitos, además minimiza la importancia de la experiencia del otro, es irrespetuoso de la realidad interna del otro. Los factores son los siguientes: 1) violento instrumental (YNVI), 2) evitante (YNEv), 3) hiriente expresivo (YNHE), 4) autoritario (YNAu), 5) irritante expresivo (YNIE).

Mi pareja positiva (PP): El comunicador es percibido abierto, agradable, amable, amigable, educado, afectuoso, sociable, juguetón, optimista, enfoca de sí mismo sus pensamientos, sus sentimientos, intenciones y es transmisor de ellos a su pareja y a la relación que sostiene. Comunica mucho de sí mismo y lo manifiesta a su pareja. Los factores son los siguientes: 1) social afiliativo (PPSA), 2) social normativo (PPSN), 3) abierto (PPAb), 4) automodificador constructivo (PPAC), 5) empático (PPEm), 6) claro (PPCl), 7) social expresivo (PPSE)

Mi pareja negativa (PN): El comunicador es percibido violento, evitador de la comunicación y autoritario. Además, la pareja lo ve malintencionado en forma premeditada con conductas agresivas. Es ambiguo con respecto a las reglas que aplica en la pareja. Los factores son los siguientes: 1) violento instrumental y expresivo (PNVE), 2) evitante (PNEv), 3) autoritario (PNAu), 4) ambiguo rechazante (PNAR), 5) maquiavélico (PNMa), 6) chismoso (PNCh), 7) impulsivo (PNIm).

Definición instrumental

El sujeto debe marcar con una X el número (5, 4, 3, 2, 1) que mejor le describa ante un grupo de adjetivos que representan como es él cuando platica con su pareja, y viceversa. Debe dar sólo una respuesta por cada renglón. En el Apéndice A se encuentran dichos adjetivos, tanto para el sujeto como para su pareja, respectivamente. Además, en la Hoja de Codificación del Apéndice B se halla la nomenclatura que agrupa las afirmaciones por cada factor.

Definición operacional

Se promedia el puntaje de los ítems que corresponden a cada estilo comunicacional de cada dimensión (yo positivo, yo negativo, mi pareja positiva y mi pareja negativa). A mayor puntaje se interpreta mayor uso de ese estilo. Variable métrica.

Ajuste diádico

Definición conceptual

Proceso de adaptación a la convivencia en el matrimonio. Esta adaptación puede observarse a través de los siguientes factores: (a) consenso (CONS): grado en que hay acuerdo o desacuerdo en los problemas; (b) satisfacción (SATI): estabilidad percibida del matrimonio y cómo se sobrellevan las peleas; (c) cohesión (COHE): frecuencia de interacción positiva entre la pareja y (d) expresión de cariño (EXPC): grado de acuerdo en cómo expresan el afecto.

Definición instrumental

Se le presentan al sujeto una serie de afirmaciones que presentan acuerdos y desacuerdos que la mayoría de las personas tienen en su matrimonio. Se le solicita que indique con una X el grado aproximado de dicho acuerdo o desacuerdo entre él y su pareja en diversos aspectos. Debe marcar: *siempre de acuerdo* (5), *casi siempre de acuerdo* (4), *en ocasión es de acuerdo* (3), *con*

frecuencia en desacuerdo (2), casi siempre en desacuerdo (1) o Siempre en desacuerdo (0) para los ítems 1-15.

Para los ítems del 16-22 el sujeto debe marcar si ciertas conductas en la pareja se presentan de la siguiente manera: *todo el tiempo (0), la mayor parte del tiempo (1), con frecuencia (2), en ocasiones (3), en raras ocasiones (4) o nunca (5).*

Para los ítems 23 y 24 el sujeto debe marcar con una X si la conducta en la pareja posee la siguiente frecuencia: *todos los días (4), casi todos los días (3), ocasionalmente (2), raramente (1) o nunca (0).*

Para los ítems 25 al 28 el sujeto debe marcar con una X si la frecuencia con la que sucede la situación en su pareja es la siguiente: *nunca (0), menos de una vez al mes (1), una o dos veces al mes (2), una o dos veces a la semana (3), una vez al día (4) o dos o más veces al día (5).*

Con respecto a los ítems 29 y 30 sujeto debe señalar con una X si la conducta está presente o no. Si está presente la señala con un *Sí (0)* y si está ausente la señala con un *No (1)*.

En el ítem 31 que pertenece al factor Satisfacción, el sujeto debe señalar con una X su nivel de felicidad. Los niveles son los siguientes: *muy infeliz (0 y 1), bastante infeliz (2), un poco infeliz (3), feliz (4), bastante feliz (5) y muy feliz (6)*

En el ítem 32, que también pertenece al factor Satisfacción, el sujeto debe señalar con una X qué afirmación describe mejor cómo se siente sobre el futuro de su matrimonio. Se ordena en forma decreciente: *deseo desesperadamente y haría cualquier cosa (5), deseo mucho y haré lo que pueda (4), deseo mucho y haré la parte que me corresponde (3), Sería bonito pero no puedo hacer mucho (2), sería bonito pero me niego a hacer mucho más y (1) nunca se podría y no hay nada más para hacer (0)*

En el Apéndice A se encuentran los ítems del DAS y en la Hoja de Codificación del Apéndice B se halla la nomenclatura que agrupa las afirmaciones por cada factor.

Definición operacional

Se recodifican los ítems marcados con asterisco. Se suman las puntuaciones correspondientes a las contestaciones dadas por una de las partes de la pareja. Esto proporciona un número que corresponde al ajuste total. Por otra parte, para obtener las puntuaciones de las cuatro dimensiones se considera qué ítems se encuadran dentro de cada una, y se suman estas puntuaciones, con lo que obtendremos una para cada dimensión. Posteriormente se le aplica al otro miembro de la pareja y se corrige de la misma forma. La interpretación se hace comparando las puntuaciones máximas en cada dimensión y en el ajuste total con las obtenidas por el sujeto. Cuanto más se acerque el sujeto a la puntuación máxima, mayor grado de esa dimensión tendrá con la pareja (Cáceres, 1996). Es una variable métrica.

Satisfacción marital

Definición conceptual

Grado de contentamiento o gratificación que tiene el cónyuge respecto a su condición matrimonial. La satisfacción marital se define desde la perspectiva actitudinal como “el grado de favorabilidad o actitud hacia aspectos del cónyuge y de la interacción conyugal” (Pick De Weiss y Andrade Palos, 1988a, p. 93).

La satisfacción marital está compuesta por tres factores: (a) satisfacción con la interacción marital que está relacionada con el apoyo, el cariño y la comprensión en la pareja (SIAC); (b) satisfacción con aspectos emocionales del cónyuge que se relaciona con sentimientos agradables y desagradables que se experimentan hacia la pareja (SESA); y (c) satisfacción con aspectos organizacionales y estructurales del cónyuge que se relaciona con la toma de decisiones, de la solución de problemas y del funcionamiento de la pareja (SOED).

Definición instrumental

El sujeto marca con una X la respuesta que mejor exprese su estimación con respecto a su pareja. Es muy importante que cada uno de ellos responda todas las preguntas con una sola alternativa. Cada declaración presenta tres opciones:

1. Indica una total disconformidad con el tema: *“me gustaría que pasara de manera muy diferente”*.
2. Expresa cierta disconformidad, con un deseo de cambio: *“me gustaría que pasara de manera algo diferente”*.
3. Indica conformidad con el tema planteado: *“me gusta como está pasando”*.

En el Apéndice A se encuentran los ítems de la Escala de Satisfacción Marital y en la Hoja de Codificación del Apéndice B se halla la nomenclatura que agrupa las afirmaciones por cada factor.

Definición operacional

La puntuación total de la prueba psicológica se realiza a través de la sumatoria de los puntajes dados a cada uno de los 24 ítems, acreditándose un valor entre 1 a 3 puntos, que tiene un mínimo de 24 y un máximo de 72 puntos. Cuanto mayor es el puntaje mayor satisfacción marital. Se suma el puntaje de los ítems que corresponden a cada factor de la satisfacción marital y se lo compara con los niveles apreciados en los baremos realizados por Pereyra (2005). Es una variable métrica.

Instrumentos

Para la medición de las variables se utilizaron instrumentos que cumplen con los requisitos de validez y confiabilidad. Los instrumentos que se utilizaron en esta investigación fueron

cuatro. El primero, describe demográficamente a cada uno de los sujetos de la población seleccionada: nombre, edad, escolaridad, años de casados, religión. Los otros instrumentos fueron pruebas psicométricas que evalúan las variables intervinientes.

Estilos de comunicación

El instrumento que evaluó los estilos de comunicación se llama *Inventario de Estilos de Comunicación* (IEC) construido por Sánchez Aragón y Díaz Loving (2003) (Ver Apéndice A). En su versión corta consta de 78 reactivos agrupados por pares de adjetivos de acuerdo a su diferencial semántica de cinco puntos distribuidos en 26 factores, que se encuentran divididos en dos versiones: (a) cuando platico con mi pareja YO SOY y (b) cuando mi pareja platica conmigo MI PAREJA ES. A su vez, estas dos áreas se dividen cada una en dos secciones: positivo y negativo. Para la versión YO POSITIVO el instrumento cuenta con siete factores, para la versión YO NEGATIVO, con 5 factores, para la sección MI PAREJA POSITIVO, se cuenta con siete factores, al igual que para la versión MI PAREJA NEGATIVO. En cuanto a sus características psicométricas se observó que sus coeficientes de confiabilidad alfa de Cronbach oscilan entre .60 y .94, lo que demuestra la estabilidad de la prueba. En cuanto a la validez, se observó que existe entre un 50.92 y 62.12% de varianza explicando el constructo del inventario (Sánchez Aragón y Díaz Loving, 2003). Los resultados pueden observarse en la Tabla 2.

Ajuste diádico

El instrumento que se utilizó para evaluar el Ajuste diádico se llama *Escala de Ajuste Diádico* (DAS) elaborada por Spanier (1976). Existen varias versiones de esta escala. La utilizada en esta investigación es adaptada al español por Cáceres (1996) de 32 ítems y aplicada en población mexicana por Moral de la Rubia (2008). Esta escala mide el grado de armonía o ajuste

Tabla 2

Confiabilidad de las dimensiones del Inventario de Estilos de Comunicación

Yo positivo	α	Mi pareja positiva	α
Social afiliativo: amistoso, amable, cortés y atento. Los ítems que componen este factor son: 1, 4 y 7	.76	Social afiliativo: amistoso, amable, simpático y ocurrente. Los ítems que componen este factor son: 1, 2 y 4.	.87
Social automodificador: tolerante, prudente, respetuoso y razonable. Los ítems que componen este factor son: 32, 35 y 36	.67	Social normativo: correcto, educado, ordenado y cordial. Los ítems que componen este factor son: 13, 17 y 33.	.54
Simpático: optimista, ocurrente, juguetón, oportuno y platicador. Los ítems que componen este factor son: 27, 29 y 30.	.76	Abierto: franco, directo, expresivo y curioso. Los ítems que componen este factor son: 6, 16 y 25	.83
Abierto: franco, directo, expresivo y curioso. Los ítems que componen este factor son: 14, 21 y 22.	.71	Automodificador constructivo: prudente, reflexivo, tranquilo y sensato. Los ítems que componen este factor son: 34, 38 y 39	.80
Social normativo: correcto, educado, ordenado y cordial. Los ítems que componen este factor son: 12, 15 y 31.	.54	Empático: consecuente, considerado y complaciente. Los ítems que componen este factor son: 7, 10, 11 y 42.	.72
Reservado: precavido, cauto y analítico. Los ítems que componen este factor son: 5, 8 y 20.	.44	Claro: congruente, coherente y comprometido. Los ítems que componen este factor son: 9, 20 y 35.	.66
Claro: congruente, coherente y comprometido. Los ítems que componen este factor son: 9, 10 y 11.	.75	Social expresivo: sociable, platicador, risueño y expresivo. Los ítems que componen este factor son: 21, 22 y 32.	.83
Yo negativo	α	Mi pareja negativa	α
Violento instrumental: amenazante, agresivo, atacante y abusivo. Los ítems que componen este factor son: 2, 3 y 6.	.75	Violento instrumental y expresivo: aquí se unen el violento instrumental y el hiriente expresivo. Los ítems que componen este factor son: 26, 27 y 28.	.86
Evitante: frío, serio, severo e intolerante. Los ítems que componen este factor son: 23, 33 y 34.	.76	Evitante: frío, serio, severo e intolerante. Los ítems que componen este factor son: 3, 18 y 24.	.77
Hiriente expresivo: inquisitivo, insolente, hiriente, grosero y ofensivo. Los ítems que componen este factor son: 24, 25 y 26.	.86	Autoritario: enérgico, exigente, enjuiciador y mandón. Los ítems que componen este factor son: 12, 19 y 23.	.70
Autoritario: enérgico, exigente, enjuiciador y mandón. Los ítems que componen este factor son: 16, 17 y 19.	.74	Ambiguo rechazante: rebuscado, limitante, rechazante e impreciso. Los ítems que componen este factor son: 31, 36 y 37.	.71
Irritante expresivo: latoso, fastidioso, confuso y difícil. Los ítems que componen este factor son: 13, 18 y 28	.54	Maquiavélico: quisquilloso, dictatorial y censurante. Los ítems que componen este factor son: 40 y 41.	.57
		Chismoso: criticón y confuso. Los ítems que componen este factor son: 5, 8 y 14.	.48
		Impulsivo: destructivo, inconforme e injusto. Los ítems que componen este factor son: 15, 29 y 30.	.81

de una pareja. Además de dar una puntuación de ajuste global, evalúa cuatro dimensiones de la relación. Esos cuatro factores son: (a) la escala de consenso diádico, que consta de trece ítems que evalúan la frecuencia con que las parejas están de acuerdo en aspectos importantes de la relación; (b) la escala de satisfacción diádica, que consta de diez ítems que evalúan la frecuencia de los argumentos, discusiones de separación y patrones de interacción negativa en el momento presente y el grado de compromiso para continuar con la relación; (c) la escala de cohesión diádica, que consta de cinco ítems que evalúan la frecuencia en que la pareja se implica en actividades conjuntas; y (d) la escala de expresión de cariño, que consta de cuatro elementos que evalúa el grado en que la pareja está satisfecha con el afecto dentro de la relación y con la satisfacción que deriva de la relación sexual. Esta prueba posee una consistencia interna que varía de .73 a .94. En la escala total se suele tomar como puntuación divisoria entre las armoniosas y las conflictivas, los 100 puntos. Una puntuación muy alta, por encima de 125, suele indicar una actitud idealizada frente al matrimonio, poco realista, que con frecuencia se encuentran en parejas que llevan poco tiempo viviendo juntos. Su consistencia interna es de .96. Asimismo muestra validez criterial con una correlación de .86 con el *Test de Ajuste Marital* de Locke–Wallace (1959) y capacidad para diferenciar parejas casadas y en proceso de divorcio con una diferencia media de 44 puntos (Moral de la Rubia, 2008).

Con respecto a la utilización de diferentes valores de medición en esta escala, se debe mencionar que así fue creada y validada. Según Moral de la Rubia (comunicación personal, 10 de marzo de 2015), es un instrumento ampliamente utilizado en la investigación y en el ámbito de la psicología clínica. Además, y aún más importante menciona dicho investigador que validó la DAS en México, porque la consistencia interna y comunalidad de los ítems es muy alta a pesar de la existencia de tres niveles de medida dentro de los ítems de la escala.

Por último, dicho investigador menciona que las técnicas de análisis que emplea el DAS, usan una medida de asociación estandarizada como es la correlación lineal por lo que no le afecta que unos ítems tengan un rango de 5, 6 ó 2 valores. Para el cálculo de la alfa de Cronbach puede usar su fórmula estandarizada que en SPSS sale por defecto al pedir las correlaciones entre los ítems.

Escala de satisfacción marital

Con respecto a la satisfacción marital se utilizó una versión abreviada de la *Escala de Satisfacción Marital* (ESM) diseñada por Pick de Weiss y Andrade (1988a). Este instrumento es una escala tipo Likert que consta en su versión abreviada de 24 ítems cuyas opciones de respuesta van en un continuo: (a) *Me gustaría que pasara de manera muy diferente*, (b) *Me gustaría que pasara de manera algo diferente* y (c) *Me gusta como está pasando*. En cuanto a sus características psicométricas Pick de Weiss y Andrade Palos (citados en Nava Zúñiga, 2004) realizaron pruebas de validez y confiabilidad de la escala. El análisis factorial de componentes principales con rotación oblicua produjo tres factores que explicaron el 45.7% de la varianza total. Estos tres factores fueron los siguientes: satisfacción con la interacción marital (reactivos 1 al 10) que se relacionan con el apoyo, cariño y comprensión en la pareja; satisfacción con aspectos emocionales del cónyuge (ítems 11 al 15) que se relacionan con sentimientos agradables y desagradables que se experimentan hacia la pareja; y satisfacción con aspectos organizacionales y estructurales del cónyuge (ítems 16 al 24) que se relacionan con la toma de decisiones, de la solución de problemas y del funcionamiento de la pareja. Los índices de confiabilidad alfa obtenidos para los tres factores fueron de 0.90, 0.81 y 0.85, respectivamente.

Recolección de datos

La recolección de los datos significa elaborar un plan detallado de la manera en que se reunirán los datos. Esto incluye determinar las fuentes de donde se obtendrán los datos o las personas, la localización de la muestra seleccionada y el método para recolectar los datos.

En esta investigación los datos se recolectaron mediante la aplicación de tres instrumentos: (a) la *Escala de Satisfacción Marital* (ESM), (b) la *Escala de Ajuste Diádico* (DAS) y (c) el *Inventario de Estilos de Comunicación* (IEC).

En esta investigación se estudió a los matrimonios que asistieron a talleres de comunicación conyugal dictados en las Iglesias Adventistas de la región citrícola de Montemorelos, Nuevo León, México. Para ello, se solicitó la colaboración de alumnos de cuarto año de la carrera de Teología de la Universidad de Montemorelos durante el segundo semestre del curso escolar 2012-2013 que estuvieron a cargo de la organización de los eventos. Los instrumentos psicológicos se aplicaron antes de comenzar dichos talleres. Por tal motivo, se establecieron fechas y hora con las personas que se iban a entrevistar y se aplicaron dichas pruebas. En dicho momento se les explicaron las pruebas psicométricas y se determinó una fecha posterior para realizar la devolución de los resultados.

Análisis de los datos

Los datos obtenidos fueron informatizados en una planilla de cálculo a través del paquete estadístico SPSS. Se utilizó la prueba estadística multivariante para contrastar modelos que proponen relaciones causales denominado *Modelo de Ecuaciones Estructurales* (SEM). En cuanto al hecho de que la teoría aún no argumenta respecto a la relación simultánea entre estas variables, y menos en una comunidad específica, se considera esta técnica como un enfoque exploratorio. De ahí que se plantea un modelo, pero no es la intención del estudio determinar el ajuste

del mismo, sino utilizar el modelo para explorar las relaciones entre las variables involucradas. Es decir, primero se observó que el modelo cumpla o alcance niveles aceptables en algunos índices de bondad de ajuste, como CFI (mayor a .90), GFI (mayor a .90) y RMSEA (menor a .05) y chi cuadrado (nivel de significación mayor a .05). Al aceptar el modelo se procede a observar las relaciones entre las variables, identificando tanto el nivel de aporte como el de significación. Se considera significativo un aporte cuando su nivel es igual o mayor a .05.

CAPÍTULO IV

RESULTADOS

Introducción

Esta investigación es explicativa. En el primer capítulo se presenta el marco teórico conceptual del ajuste diádico, los estilos de comunicación y la satisfacción marital. En el segundo capítulo se presenta lo que la literatura científica menciona respecto de las variables de estudio. El tercer capítulo se presenta el diseño metodológico y los instrumentos utilizados. En este capítulo se presentan los resultados obtenidos que surgen del análisis estadístico de los datos.

El objetivo de esta investigación fue describir el comportamiento de las variables de investigación. Además, proponer un modelo que integre el ajuste diádico, los estilos de comunicación y la satisfacción marital.

A continuación se realiza una descripción demográfica de la muestra respecto a edad, genero, religión y años de casados.

Descripción de la muestra

La muestra de esta investigación estuvo constituida por matrimonios pertenecientes a la ciudad de Montemorelos, Nuevo León, México. Estuvo constituida por 125 matrimonios que fueron entrevistados durante los meses de agosto a diciembre de 2013. Fueron matrimonios que consintieron ser evaluados al momento de asistir a talleres sobre comunicación conyugal en centros religiosos adventistas y de salud de la localidad. La aplicación de las pruebas se realizó

antes de comenzar dichos talleres. Otros matrimonios permitieron ser entrevistados debido a que eran conocidos del consultor y aceptaron ser parte de esta investigación.

El rango de edad de la muestra fue de 18 a 68 años, siendo la media de 38 años. Con respecto a los años de casados, el rango estuvo entre 1 y 48 años y la media fue de 14 años. La religión a la que pertenecen los sujetos de esta investigación se distribuyó de la siguiente manera: 148 (59%) sujetos de religión adventistas, 82 (33%) sujetos de religión católica, 11 sujetos (5%) pertenecen a otras religiones protestantes, y 9 (4%) sujetos no practican ninguna religión.

Comportamiento de las variables de investigación

Se han considerado como variables de investigación en el presente estudio a: (a) satisfacción marital, (b) estilos de comunicación en la pareja y (c) ajuste diádico.

Satisfacción marital

El concepto de satisfacción marital (SM), como ya se mencionó, se ha definido como el grado de contentamiento o gratificación que tiene el cónyuge respecto a su condición de casado. La satisfacción marital se define desde la perspectiva actitudinal como “el grado de favorabilidad –actitud- hacia aspectos del cónyuge y de la interacción conyugal” (Pick de Weiss y Andrade Palos, 1988a, p. 93); para cumplir con el propósito de esta investigación se utilizó la *Escala de Satisfacción Marital* de Pick de Weiss y Andrade Palos (1988a) que, en su versión abreviada, consta de 24 ítems cuyas opciones de respuesta van en un continuo: (a) *Me gustaría que pasara de manera muy diferente*, (b) *Me gustaría que pasara de manera algo diferente* y (c) *Me gusta como está pasando*. La puntuación total de la prueba psicológica se realiza a través de la sumatoria de los puntajes dados a cada uno de los 24 ítems, acreditándose un valor entre

1 a 3 puntos, que tiene un mínimo de 24 y un máximo de 72 puntos. Cuanto mayor es el puntaje mayor satisfacción marital (Nava Zúñiga, 2004).

Los resultados obtenidos con respecto al puntaje total del instrumento ESM en este estudio se muestran en la Tabla 3. La mayor frecuencia de personas encuestadas se halla en el nivel de SM muy alta, lo que representa el 52% ($n = 130$) de la muestra. En segundo lugar se observa que el nivel de SM alta con el 37.6 % ($n = 94$). Por lo tanto, entre estos dos niveles se halla el 89.6 % de la muestra de esta investigación.

Tabla 3

Frecuencia categorizada del nivel de satisfacción marital

Nivel de SM	<i>n</i>	%
Muy baja SM: 24 a 26 puntos	0	0
Baja SM: 27 a 31 puntos	1	.4
SM media baja: 32 a 33 puntos	4	1.6
SM término medio: 34 a 38 puntos	9	3.6
SM media alta: 39 a 42 puntos	12	4.8
SM alta: 43 a 56 puntos	94	37.6
SM muy alta: 57 a 72	130	52.0
Total	250	100.0

Los factores de la SM pueden observarse en la Tabla 4. Cuanto mayor es el puntaje, mayor es la satisfacción marital relacionada con la interacción marital, aspectos emocionales del cónyuge y con aspectos organizacionales-estructurales del cónyuge, respectivamente. La muestra total posee una media de 24.2 ($DE = 4.73$) con respecto a la satisfacción marital relacionada con la interacción marital. Esto indica que los sujetos de esta investigación se encuentran con una SM relacionada a la interacción de la pareja muy alta. Revela que le dan un valor

significativo al apoyo, cariño y comprensión que brinda la pareja a sus personas. El factor denominado Satisfacción con aspectos emocionales del cónyuge obtuvo una media de 10.59 ($DE = 2.59$). Los sujetos de esta muestra se encuentran dentro del rango medio alto de SM dentro de este factor. Esto indicaría que con frecuencia e intensidad poseen sentimientos agradables que se experimentan hacia la pareja. En la SM con aspectos organizacionales y estructurales del cónyuge, la muestra total obtuvo una media de 21.04 ($DE = 4.02$) indicando que la SM en ese factor es muy alta. Estos datos revelan que en los aspectos relacionados a la toma de decisiones, de la solución de problemas y del funcionamiento de la pareja, los individuos de esta muestra valoran de forma muy satisfecha la manera en que manejan estos últimos aspectos mencionados.

Tabla 4

Descriptivos de los factores de la satisfacción marital

Factor de la SM	Mínimo	Máximo	<i>M</i>	<i>DE</i>
FISIM	12	30	24.02	4.735
F2SAEC	5	15	10.59	2.590
F3SAOYEC	10	27	21.04	4.025

Ajuste diádico

El ajuste diádico (AD), como ya se mencionó, se ha definido como proceso de adaptación a la convivencia en el matrimonio. Para cumplir con los objetivos de esta investigación se utilizó la escala elaborada por Spanier (1976) adaptada al español por Cáceres (1996) de 32 ítems, y aplicada en población mexicana por Moral de la Rubia (2008). Esta escala mide el grado de armonía o ajuste de una pareja. Además de dar una puntuación de ajuste global, evalúa cuatro dimensiones de la relación. Esos cuatro factores son: (a) la escala de consenso diádico, que evalúa la frecuencia con que las parejas están de acuerdo en aspectos importantes de la relación;

(b) la escala de satisfacción diádica, que evalúa la frecuencia de los argumentos, discusiones de separación y patrones de interacción negativa en el momento presente y el grado de compromiso para continuar con la relación; (c) la escala de cohesión diádica, que evalúa la frecuencia en que la pareja se implica en actividades conjuntas; y (d) la escala de expresión de cariño, que evalúa el grado en que la pareja está satisfecha con el afecto dentro de la relación y con la satisfacción que deriva de la relación sexual. Como se describió en el capítulo anterior para obtener las puntuaciones de las cuatro dimensiones se considera qué ítems se encuadran dentro de cada una, y se suman esas puntuaciones, obteniéndose un puntaje para cada dimensión. Posteriormente se le aplica al otro miembro de la pareja y se corrige de la misma forma. Cuanto más se acerque el sujeto a la puntuación máxima, mayor grado de esa dimensión tendrá la pareja. En la escala total se suele tomar como puntuación divisoria entre las armoniosas y las conflictivas, los 115 puntos. Una puntuación muy alta, por encima de 125, suele indicar una actitud idealizada frente al matrimonio, poco realista, que con frecuencia se encuentran en parejas que llevan poco tiempo viviendo juntos (Moral de la Rubia, 2008).

Los resultados obtenidos con respecto al puntaje total del instrumento DAS en este estudio se muestran en la Tabla 5.

Tabla 5

Frecuencias categorizadas para el ajuste diádico

Nivel de ajuste diádico	<i>n</i>	%
Ajuste inadecuado= < 115	90	36.0
Ajuste adecuado= >115 <125	53	21.2
Ajuste idealizado= > 125	107	42.8
Total	250	100.0

La mayor frecuencia de personas encuestadas se halla en el nivel de AD idealizado, lo que representa el 42.8% ($n = 107$) de la muestra. En segundo lugar se observa el nivel de AD adecuado con el 21.2 % ($n = 53$). Por lo tanto, entre estos dos niveles se halla el 64 % de la muestra de esta investigación.

Los factores asociados al AD pueden observarse en la Tabla 6. Cuanto más elevado es el puntaje, mayor es el ajuste diádico relacionado con: el consenso, la satisfacción diádica, la cohesión y la expresión de cariño. La muestra total posee una media de 52.6 ($DE = 9.24$) con respecto al Consenso. La mitad de los sujetos están por sobre la media indicando que poseen un consenso alto y muy alto, respectivamente. Esto demuestra que hay más acuerdos que desacuerdos cuando se suscitan los problemas en la vida de la pareja. En lo que se refiere al factor satisfacción la media fue de 39.40 ($DE = 6.20$). Este puntaje indica que existe en esta muestra una adaptabilidad en la pareja muy alta ante la toma de decisiones, la solución de problemas y el propio funcionamiento de la misma. El factor cohesión mostró un puntaje mínimo de 3 y un puntaje máximo de 25. La media fue de 16.88 ($DE = 4.93$). Este puntaje revela que es muy frecuente la interacción positiva en esta muestra, más que la negativa. Por último, en el factor expresión de cariño, los sujetos obtuvieron una media de 9.37% ($DE = 2.19$). Esto indicaría que es alto el acuerdo en la pareja en los estilos que utilizan al demostrarse el afecto.

Tabla 6

Descriptivos de los factores del ajuste diádico

Factor del AD	Intervalo	<i>M</i>	<i>DE</i>
Consenso	18-65	52.60	9.24
Satisfacción.	18-49	39.40	6.20
Cohesión.	3-25	16.88	4.93
Expresión de cariño o Afecto.	1-12	9.37	2.19

Por lo tanto, con respecto a los factores del AD puede observarse que aproximadamente el 60% de la muestra se ubicó entre los puntajes medios a muy altos en el factor satisfacción, cohesión y expresión de cariño, respectivamente.

Estilos de comunicación en el matrimonio

Como ya se mencionó en el capítulo anterior, la comunicación es un proceso simbólico y transaccional. Es un trayecto en donde la conducta verbal y la no verbal funcionan como símbolos creados, los cuales permiten compartir significados, interactuar y al mismo tiempo profundizar el conocimiento propio y de otras personas.

El instrumento que evaluó los estilos de comunicación se llama *Inventario de Estilos de Comunicación* (IEC) construido por Sánchez Aragón y Díaz Loving (2003). En su versión corta consta de 78 reactivos agrupados por pares de adjetivos de acuerdo a su diferencial semántico de cinco puntos distribuidos en 26 factores, que se encuentran divididos en dos versiones: (a) cuando platico con mi pareja YO SOY y (b) cuando mi pareja platica conmigo MI PAREJA ES. A su vez, estas dos áreas se dividen cada una en dos secciones: positivo y negativo. Para la versión YO POSITIVO el instrumento cuenta con siete factores, para la versión YO NEGATIVO, con cinco factores, para la sección MI PAREJA POSITIVO, se cuenta con siete factores, al igual que para la versión MI PAREJA NEGATIVO. La escala IEC se corrige colocándole un puntaje de uno a cinco: de muy presente a nada presente el adjetivo calificativo, respectivamente. Se suman los ítems de cada factor o estilo de comunicación, se divide dicho resultado por la cantidad de reactivos de cada estilo y se obtiene un promedio entre 1 y 5. Este resultado expresa cuanto de ese estilo posee el sujeto, obteniendo una media que se compara con la media que se observa en la validación del instrumento realizada por Sánchez Aragón y Díaz Loving

(2003). De esta manera se obtiene un perfil o patrón de los estilos de comunicación que muestra cuáles utiliza cada miembro de la pareja, de mayor a menor frecuencia, respectivamente.

Los resultados obtenidos con respecto a cada estilo de comunicación del Yo positivo y del Yo negativo, respectivamente, en este estudio se muestran en la Tabla 7. Y los estilos de Mi Pareja positivo y negativo, respectivamente, se muestran en la Tabla 8.

El estilo de comunicación con mayor puntaje del Yo positivo fue el social afiliativo con una media de 4.21 ($DE = 0.80$). Esto indica que el comunicador en esta muestra es amistoso, cortés, hace uso de expresiones de cariño y es sociable. Del total de sujetos, este estilo de comunicación es utilizado por el 85% ($n = 213$). Con un puntaje menor le sigue el estilo de comunicación claro, con una media de 4.097 ($DE = 0.87$). Éste, es utilizado por el 86% ($n = 215$),

Tabla 7

Descriptivos de los estilos del yo

Estilo de comunicación del yo	<i>M</i>	<i>DE</i>
Yo positivo: social afiliativo	4.2173	.80956
Yo positivo: claro	4.0973	.87038
Yo positivo: abierto	4.0947	.79905
Yo positivo: social normativo	4.0333	.79223
Yo positivo: social automodificador	3.8920	.89242
Yo positivo: reservado reflexivo	3.7360	.92975
Yo positivo: simpático	3.6547	.98010
Yo negativo: autoritario	2.8707	1.09629
Yo negativo: irritante expresivo	2.3400	1.00176
Yo negativo: evitante	2.3040	1.02666
Yo negativo: hiriente expresivo	2.0893	.96319
Yo negativo: violento instrumental	1.7760	1.00979

Tabla 8

Descriptivos de los estilos de comunicación de la pareja

Estilo de comunicación de la pareja	<i>M</i>	<i>DE</i>
Pareja positiva: abierto	4.0013	.83567
Pareja positiva: social afiliativo simpático	3.9627	.95337
Pareja positiva: social expresivo	3.8693	.97757
Pareja positiva: social normativo	3.8293	.92669
Pareja positiva: automodificador constructivo	3.7960	.95722
Pareja positiva: claro	3.6987	.88814
Pareja positiva: empático	3.6070	.84240
Pareja negativa: hiriente expresivo	2.7267	1.20369
Pareja negativa: maquiavélico	2.2820	1.09190
Pareja negativa: evitante	2.2447	1.06474
Pareja negativa: ambiguo rechazante	2.2213	1.02180
Pareja negativa: impulsivo	2.1667	1.03627
Pareja negativa: chismoso	2.0240	1.01191
Pareja negativa: violento instrumental y expresivo	1.9413	1.11183

lo que indica que la mayoría de los sujetos están comprometidos, son congruentes y coherentes al momento de interactuar con su pareja. En tercer lugar se ubica el estilo de comunicación abierto que tiene una media de 4.094 ($DE = 0.79$). El total de sujetos que utiliza este estilo de comunicación representa el 78% ($n = 194$), lo que indicaría que el ser franco, directo, expresivo e interesado es un rasgo distintivo de esta muestra.

Los estilos de comunicación del yo negativo poseen medias inferiores a las obtenidas por los sujetos de esta muestra en los estilos de comunicación del yo positivo. El estilo de comunicación autoritario es el que más puntuó entre los estilos de comunicación del Yo negativo.

Obtuvo una media de 2.87 ($DE = 1.09$) y fue percibido así por 132 sujetos (52%). En segundo lugar, en orden descendente, estuvo el irritante expresivo con una media de 2.34 ($DE = 1.00$). La cantidad de sujetos que percibieron con este estilo comunicativo fue de 153 (61%). En tercer lugar, y con una media inferior a los dos anteriores, se ubicó el evitante con una media de 2.30 ($DE = 1.02$). El porcentaje de sujetos fue el mismo que el irritante expresivo. De esta manera podría señalarse que los estilos comunicacionales del yo negativo en esta muestra se caracterizan por conductas enérgicas, exigentes, enfocadas a confundir y enredar a su pareja, así como tener actitudes de severidad, intolerancia e indiferencia.

Con respecto a los estilos de comunicación de la pareja, 186 sujetos (74%) de esta investigación percibieron que de los estilos de mi pareja positiva el que más se utiliza es el estilo abierto con una media de 4.00 ($DE = 0.83$). Le sigue el estilo social afiliativo con una media de 3.96 ($DE = 0.95$), el cual fue percibido como importante por 196 sujetos (78%). Y en tercer lugar, se puede observar el estilo comunicativo social expresivo que obtuvo una media de 3.86 ($DE = 0.97$), percibido como predominante por 183 sujetos (73%).

Por lo tanto, el estilo de comunicación de la pareja es percibido como franco y directo, amistoso y cortés; además de platicador, risueño y expresivo.

En cuanto a los estilos de comunicación de la pareja negativa, el hiriente expresivo obtuvo el mayor puntaje con una media de 2.72 ($DE = 1.20$). Del total de la muestra, 141 sujetos (56%) percibieron que su pareja utilizaba más esta forma de comunicarse. Los rasgos que percibe el cónyuge de su pareja están relacionados con conductas inquisitivas, insolentes, hirientes, injustas, que busca humillar con un estilo de comunicación grosero y ofensivo. En segundo lugar se ubicó el maquiavélico con una media de 2.28 ($DE = 1.09$). Los sujetos que percibieron de

esta manera a su pareja fueron 157 (63%). Ven a su pareja como quisquilloso, dictatorial, censurante y ambiguo en los momentos cuando interaccionan. El tercer lugar fue para el estilo comunicativo evitante con una media de 2.24 ($DE = 1.06$). Los 155 sujetos que percibieron así a su pareja representó el 62% de la muestra. Ven a su cónyuge como severo, serio, intolerante, distante e inexpresivo al comunicarse (ver Tabla 8).

Los aspectos de la comunicación negativa que son percibidos de la persona hacia la pareja teniendo en cuenta los porcentajes mencionados son los siguientes: inquisidor, hiriente, injusto; así como quisquilloso y dictatorial. Además de demostraciones de inexpresividad al comunicarse, distante e indiferente.

Ajuste del modelo de ecuaciones estructurales propuesto

La primera etapa para indagar sobre las relaciones entre las variables implica la observación del nivel de bondad de ajuste del modelo propuesto. Como se observa en la Figura 1, el modelo alcanzó una bondad de ajuste próximo al mínimo aceptable del índice de medida incremental CFI, del índice absoluto GFI y del índice de parsimonia RMSEA. Para los análisis de esta investigación se consideran suficientes para explorar las relaciones entre las variables.

Con la intención de comprender mejor los aportes de las variables principales así como sus dimensiones, se analizan algunos indicadores a través del Modelo de Medición. Lo primero que resalta es el aporte negativo de las variables observadas únicamente en el caso del DAS. Esto indica que la interpretación del puntaje en el DAS debe invertirse. Es decir, contrario a la operacionalización del DAS, en este modelo, debe interpretarse un mayor puntaje como un menor AD, e inversamente.



Figura 1. Modelo de ecuaciones estructurales y su bondad de ajuste.

Entre los estilos de comunicación del yo positivo que más aportan en cuanto a su relación con el AD son: el estilo de comunicación afiliativo ($\lambda = .74$) y el estilo social normativo ($\lambda = .74$). De los estilos del yo positivo se aproximan el estilo claro ($\lambda = .67$) y el estilo de comunicación social automodificador ($\lambda = .61$). Pero se debe destacar que, paralelamente, existe una disminución de los estilos de comunicación del yo negativo. Entre estos últimos se observan como significativos al estilo de comunicación violento instrumental ($\lambda = .75$) y el irritante expresivo ($\lambda = .68$).

Los estilos de comunicación de la pareja positiva que más aportan en esta investigación fueron: el afiliativo simpático ($\lambda = .77$), el claro ($\lambda = .78$) y el empático ($\lambda = .77$). Respecto a los estilos de comunicación de la pareja negativa se observan cargas importantes para definirlo de parte de todos los estilos de comunicación.

Por último, se resalta el hecho de que la SM queda definida principalmente por los factores interacción marital ($\lambda = .92$) seguida de organización ($\lambda = .77$).

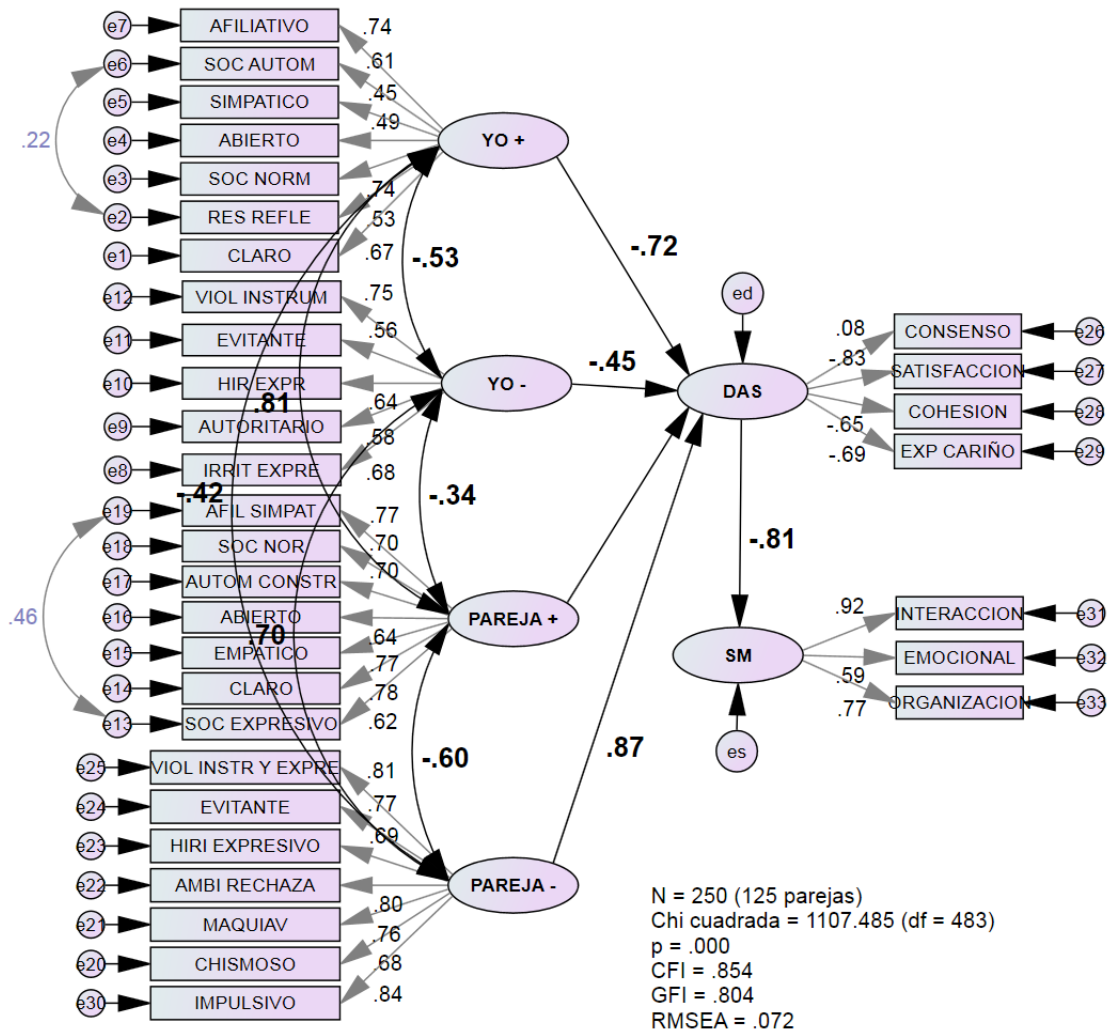
A través del modelo propuesto se pueden ver las relaciones y aportes de las variables. En el modelo estructural las relaciones están dadas entre variables latentes (ver Figura 2). En este modelo puede percibirse que la dimensión yo positivo explica negativamente al AD evaluado a través del DAS ($\delta = -.72$). Esto quiere decir, que a mayor puntaje del yo positivo se observa menor puntaje en el DAS. Sin embargo, como se ha dicho anteriormente, en este modelo un menor puntaje en el DAS se entiende como un mayor AD, y también se observa mejor calidad de comunicación; entonces, a mejor nivel de comunicación del yo positivo mayor AD. Esto estaría vinculado con otras dos explicaciones significativas que se observan en el modelo estructural. La primera, es entre el factor yo negativo con el AD. Esta también es una explicación negativa ($\delta = -.45$): a mayor nivel de los estilos comunicacionales del yo negativo mayor AD. La segunda explicación significativa es entre el nivel de los estilos comunicacionales de la pareja negativa y el AD. Dicha explicación es positiva ($\delta = .87$). Esto significaría que a mayor nivel de estilos comunicacionales de la pareja negativa menor AD.

La relación negativa entre el yo positivo y el yo negativo ($\varphi = -.53$), entre la pareja positiva y la pareja negativa ($\varphi = -.60$), respectivamente, indica que esos factores se encuentran en un continuum donde los estilos comunicacionales de dichos factores aumentan o disminuyen teniendo en cuenta a su opuesto de su clase. Es decir, que a mayor yo positivo menor yo negativo



Figura 2. Modelo estructural de las relaciones entre variables latentes.

o viceversa; y a mayor pareja positiva menor pareja negativa o viceversa. También se observan relaciones positivas tanto entre los estilos de comunicación del yo positivo y los de la pareja positiva ($\phi = .81$), como entre los estilos de comunicación del yo negativo y los de la pareja negativa ($\phi = .70$), lo cual concuerda con la teoría de la comunicación marital.

En cuanto a la SM, puede observarse a través del modelo estructural una explicación negativa ($\beta = -.81$) relacionada con el AD medido a través del DAS. Esto indicaría que a mayor

puntaje en el DAS menos puntaje en la escala de SM. Recordando que el modelo invierte la interpretación del DAS se observa que a mayor AD le corresponde una mayor SM.

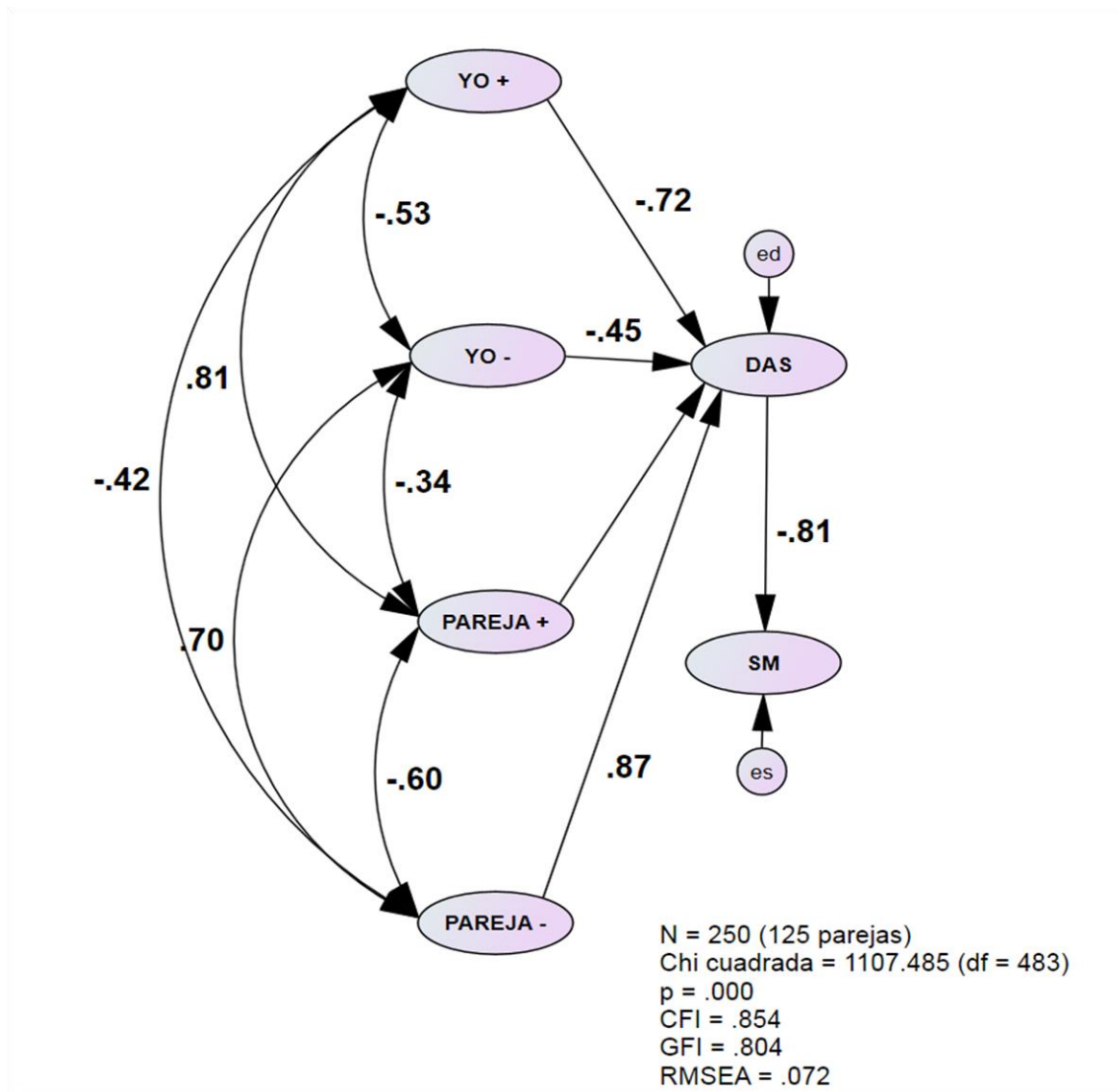
CAPÍTULO V

RESUMEN, DISCUSIÓN, CONCLUSIONES Y RECOMENDACIONES

Resumen

En este capítulo se presenta una síntesis del trabajo de investigación, partiendo de los antecedentes y el problema planteados. Además, se presenta la metodología utilizada y los resultados obtenidos. Se desarrolla una discusión sobre los hallazgos, sus implicaciones y algunas conclusiones fundamentadas en los resultados. Por último, se presentan algunas recomendaciones para futuras investigaciones.

Antecedentes y problema de investigación

La investigación fue de tipo transversal, explicativa con enfoques causales y correlacionales, además de cuantitativa. Se utilizó la prueba estadística multivariante para contrastar modelos que proponen relaciones causales denominado *Modelo de Ecuaciones Estructurales* (SEM). En cuanto al hecho de que la teoría aún no argumenta respecto a la relación simultánea entre estas variables, y menos en una comunidad específica, se considera esta técnica como un enfoque exploratorio. Se trató de conocer la bondad de ajuste del modelo teórico que relaciona los estilos de comunicación, el ajuste diádico y la satisfacción marital. Además, procuró averiguar la relación que se percibe entre los estilos de comunicación, ajuste diádico y la satisfacción marital en matrimonios que asistieron a talleres dictados en las Iglesias Adventistas de la región citrícola de Montemorelos, Nuevo León, México; organizados por alumnos de 4° año de la carrera de Teología de la Universidad de Montemorelos durante el 2° semestre del curso escolar

2012- 2013. A continuación se presenta una síntesis de la revisión de la literatura por cada constructo.

Satisfacción marital

Diferentes factores determinan la ruptura matrimonial. Además de fenómenos relacionados con el entorno sociocultural, existen elementos individuales y también de la pareja que son predictores de dicha ruptura matrimonial. Percibir que la pareja cubre las necesidades básicas de seguridad, protección, amor, pertenencia (Maslow y Clemente, 1991), de sociabilidad (Tamborini, 2007) y su realización personal, aumenta la satisfacción marital o grado de favorabilidad hacia la pareja (Nina Estrella, 1985).

Cabe distinguir que la favorabilidad hacia la pareja es una percepción subjetiva. Por lo tanto, puede haber un miembro de la pareja satisfecho y otro no (Herrera Nuñez, 2007).

La literatura menciona que las mujeres que han tenido hijos poseen menos satisfacción marital. Lo mismo sucede con aquellos maridos que se han mostrado negativos y decepcionados con esa condición (Shapiro, Gotman y Carrero, 2000).

A nivel individual los trastornos psicopatológicos como el neuroticismo y la baja autoestima aumentan el riesgo de la disolución conyugal (Bradbury y Lavner, 2012).

A nivel de interacción marital, Gottman, Gottman, DeClaire y Prat (2008) describen siete variables que son predictores del divorcio y que están relacionados a los estilos comunicacionales: las críticas, el desprecio, la actitud defensiva, la actitud evasiva, el fracaso en pedir perdón, los malos recuerdos y el sentirse abrumado. Dichas variables, si se mantienen en el tiempo, disminuyen los niveles de satisfacción marital haciendo que los iniciales sentimientos positivos de felicidad y optimismo, se vayan deteriorando hasta transformarse en desilusión.

Un descubrimiento hecho con anterioridad por Gottman y Silver (2000) fue que el éxito de una pareja está determinado por el saldo de las interacciones emocionales positivas sobre las negativas. Es decir, cuando los buenos momentos de pasión, placer mutuo, buen humor, afecto, generosidad, bondad y otros por el estilo, sobrepasan cinco veces a uno a los malos momentos de crítica, ira, disgusto, indiferencias, frialdad, y otros de la misma especie.

Ajuste diádico

La satisfacción marital determina el valor que cada miembro de la pareja le asigna a su matrimonio. Pero, este valor se relaciona con el ajuste diádico que describe la forma en que el matrimonio se adapta en la convivencia.

Como se mencionó en el capítulo dos, el ajuste diádico ayuda a la pareja a sortear los requerimientos de las distintas fases evolutivas del matrimonio (encuentro y noviazgo, pareja con menos de dos años de matrimonio, pareja con hijos, pareja con hijos que se emancipan). Es en este aspecto, cuando la satisfacción marital se convierte en una dimensión valorativa del cónyuge y de la relación, ésta surge a partir del ajuste de los miembros de la diada (Scorsolini-Comin y Santos, 2011).

En la relación matrimonial, el ajuste tiene que ver con los procesos necesarios que cada miembro de la diada debe realizar para conseguir una relación funcional y armónica (Kelley, 2012). Este ajuste se ve reflejado en cuatro aspectos: (a) consenso sobre asuntos importantes para el funcionamiento del matrimonio: finanzas, ocio, valores, tareas domésticas y amigos, (b) satisfacción de la pareja; (c) cohesión; y (d) expresión de cariño (Moral de la Rubia, 2008).

Estilos de comunicación en el matrimonio

El ajuste diádico de la pareja se pone en acción a través de patrones de interacción que se mantienen a través del tiempo y espacio (Nina Estrella, 1991) para poder ajustarse. Estos patrones pueden ser genéricos e ir cambiando con el tiempo pero que a su vez guardan cierta similitud con los elementos que los crearon en un principio (Sánchez Aragón y Díaz Loving, 2003).

La mejoría en las relaciones de pareja se debe al utilizar estilos positivos de comunicación. Ante el conflicto, los hombres tienden a utilizar la retirada y la evitación utilizando más estilos racionales y conciliadores (Vera Herrero, 2011).

Como se mencionó en el capítulo dos, los estilos de comunicación y la satisfacción marital señalan correlaciones significativas entre los estilos de comunicación positivos y una buena calidad en la relación (Roca Cogordan, 2003).

Discusión

Un aspecto que resulta extraño y a la vez importante en el modelo planteado es el aporte negativo de los factores del DAS, implicando una interpretación invertida. Según el autor del DAS cuando los puntajes superan a 125 puntos ocurre una idealización de su AD, valorando más lo que desearía ser y no lo que es. Por las características de la muestra podría suponerse que esto fue lo que ocurrió, ya que el 43% superaron este puntaje.

Se observó un aporte significativo del estilo de comunicación del Yo positivo hacia el AD y la SM, implicando que mayores niveles de comunicación del Yo positivo generan un mejor AD y por lo tanto una mayor SM o “favorabilidad”.

Estos resultados obtenidos coinciden con un estudio realizado por Díaz-Loving, Rivera Aragón y Sánchez Aragón (2010), donde encontraron que las relaciones de pareja mejoran cuando se utilizan estilos positivos de comunicación.

La relación negativa entre el yo positivo y el yo negativo, entre la pareja positiva y la pareja negativa, respectivamente, indica que esos factores se encuentran en un continuum donde los estilos comunicacionales de dichos factores aumentan o disminuyen teniendo en cuenta a su opuesto de su clase. Es decir que a mayor yo positivo menor yo negativo o viceversa; y a mayor pareja positiva menor pareja negativa o viceversa. La teoría de Gottman (2014) expresa que el bienestar de una pareja está determinado por el saldo de las interacciones emocionales positivas sobre las negativas, cinco veces a uno. Es decir, los dos estilos de comunicación se encuentran presentes, pero, aproximadamente, en esa proporción. Las correlaciones positivas entre el yo positivo y la pareja positiva, entre el yo negativo y la pareja negativa, respectivamente; junto con las explicaciones negativas entre el yo positivo con la pareja negativa, y entre el yo negativo con la pareja positiva podría apoyar dicha teoría relacionada a la comunicación y satisfacción marital.

Estas interacciones entre el yo –positivo y negativo– y entre la pareja –positiva y negativa– podría sugerir también la presencia de conflictos como parte de la interacción de la díada; el cual produce un efecto indirecto significativo en la SM. Pero, el utilizar estilos positivos podría sugerir, en esta muestra, una manera adaptativa de resolución de dichos conflictos como lo proponen Windle y Smith (2009, citado en Van Orden et al., 2012). Según Kline, Pleasant, Whitton y Markman (2006) es normal que en las relaciones románticas exista cierto grado de conflicto.

Se pudo observar que el estilo de comunicación afiliativo, el estilo de comunicación social automodificador, el social normativo y el estilo claro son los que fueron más importantes. Es decir, que un comunicador amistoso, amable y cortés, junto con rasgos de tolerancia, prudencia y respetuosidad permitirían que el AD no sea idealizado. Pero se debe destacar que, paralelamente, existe una disminución de los estilos de comunicación del yo negativo. Entre estos últimos se observan como más importantes el estilo de comunicación violento instrumental y el irritante expresivo.

Los estilos de comunicación de la pareja positiva que fueron más importantes en su aporte en esta investigación: el afiliativo simpático, el social normativo, el automodificador constructivo, el abierto, el empático, el claro y el social expresivo. Estos estilos comunicacionales que se observan en la pareja positiva son los que mejor explican la relación que esta dimensión posee con los estilos comunicacionales del yo positivo.

Estos datos sugerirían que las parejas de esta muestra podrían tener habilidades y motivación alta para promover el uso de estilos de comunicación positivos con el objetivo de mantener relaciones interpersonales armoniosas, facilitar la comprensión mutua, el respeto y la toma responsable de decisiones en la pareja (Flores Galaz, 2011). Pero, no se puede saber con exactitud si el proceso comunicacional observado en esta muestra es debido o no a la “idealización” que se ve reflejado en el AD, señalado por los puntajes elevados en el DAS.

Conclusiones

De la presente investigación se desprenden las siguientes conclusiones relevantes para entender el funcionamiento de los estilos de comunicación, el ajuste diádico y la satisfacción marital en el ámbito del matrimonio:

1. Mayores niveles de comunicación del Yo positivo generan un mejor AD y por lo tanto una mayor SM o “favorabilidad”.

2. Los estilos comunicacionales del Yo positivo y del Yo negativo en la relación matrimonial aumentan o disminuyen teniendo en cuenta al estilo opuesto de su clase. Es decir, se encuentran presentes los dos tipos de estilos, pero es significativo la proporción en que se ponen en acción en dicha díada para que exista un aumento de la SM

3. Los puntajes altos en el DAS indican características de una probable “idealización” con respecto al matrimonio, valorándose más lo que se desearía ser o lograr y no lo que es o se logró en dicha institución familiar.

4. El AD es una variable mediadora entre la comunicación y la SM.

Recomendaciones

Se recomienda tener en cuenta las variables demográficas –edad y años de casados– para realizar comparaciones según las etapas del matrimonio.

Aplicar los instrumentos a una muestra más heterogénea en cuanto a la religión a la que pertenecen los sujetos. La literatura advierte sobre el contestar en forma idealizada según dicha variable.

Se recomienda la aplicación en forma individual por la complejidad y extensión de los instrumentos utilizados.

Se sugiere realizar estudios longitudinales para conocer cómo se modifican los procesos de la comunicación, la satisfacción marital y el AD en la pareja a través del tiempo.

Se recomienda que se realicen estudios experimentales donde se evalúe la eficacia de programas ya existentes sobre estilos comunicacionales de la pareja y de resolución de conflictos.

APÉNDICE A

INSTRUMENTOS

ESTILOS DE COMUNICACIÓN (IEC)

A continuación encontrará un grupo de adjetivos que sirven para describir cómo es usted al platicar con su pareja. Por favor marque con una X la línea que mejor le describa. Solo de una respuesta por cada renglón.

CUANDO ME COMUNICO CON MI PAREJA Yo Soy

Muy agradable	_____	Nada agradable
Muy agresivo	_____	Nada agresivo
Muy amenazante	_____	Nada amenazante
Muy amistoso	_____	Nada amistoso
Muy analítico	_____	Nada analítico
Muy atacante	_____	Nada atacante
Muy atento	_____	Nada atento
Muy cauto	_____	Nada cauto
Muy coherente	_____	Nada coherente
Muy comprometido	_____	Nada comprometido
Muy congruente	_____	Nada congruente
Muy correcto	_____	Nada correcto
Muy difícil	_____	Nada difícil
Muy directo	_____	Nada directo
Muy educado	_____	Nada educado
Muy enérgico	_____	Nada enérgico
Muy enjuiciador	_____	Nada enjuiciador
Muy enredado	_____	Nada enredado
Muy exigente	_____	Nada exigente
Muy precavido	_____	Nada precavido
Muy expresivo	_____	Nada expresivo
Muy franco	_____	Nada franco
Muy frío	_____	Nada frío
Muy imperturbable	_____	Nada imperturbable
Muy inquisitivo	_____	Nada inquisitivo
Muy insolente	_____	Nada insolente
Muy juguetón	_____	Nada juguetón
Muy latoso	_____	Nada latoso
Muy ocurrente	_____	Nada ocurrente
Muy oportuno	_____	Nada oportuno
Muy ordenado	_____	Nada ordenado
Muy prudente	_____	Nada prudente
Muy seco	_____	Nada seco
Muy serio	_____	Nada serio
Muy tolerante	_____	Nada tolerante
Muy tranquilo	_____	Nada tranquilo

Ahora por favor responda cómo es su pareja al comunicarse con usted.

CUANDO MI PAREJA DE COMUNICA CONMIGO ES:

Muy alegre	_____	Nada alegre
Muy amistoso	_____	Nada amistoso
Muy apático	_____	Nada apático
Muy cariñoso	_____	Nada cariñoso
Muy chismoso	_____	Nada chismoso
Muy claro	_____	Nada claro
Muy complaciente	_____	Nada complaciente
Muy conflictivo	_____	Nada conflictivo
Muy congruente	_____	Nada congruente
Muy consecuente	_____	Nada consecuente
Muy considerado	_____	Nada considerado
Muy controlador	_____	Nada controlador
Muy correcto	_____	Nada correcto
Muy criticón	_____	Nada criticón
Muy destructivo	_____	Nada destructivo
Muy directo	_____	Nada directo
Muy discreto	_____	Nada discreto
Muy distante	_____	Nada distante
Muy dominante	_____	Nada dominante
Muy explícito	_____	Nada explícito
Muy risueño	_____	Nada risueño
Muy sociable	_____	Nada sociable
Muy exigente	_____	Nada exigente
Muy monótono	_____	Nada monótono
Muy franco	_____	Nada franco
Muy grosero	_____	Nada grosero
Muy hiriente	_____	Nada hiriente
Muy humillante	_____	Nada humillante
Muy impulsivo	_____	Nada impulsivo
Muy inconforme	_____	Nada inconforme
Muy limitante	_____	Nada limitante
Muy platicador	_____	Nada platicador
Muy propio	_____	Nada propio
Muy prudente	_____	Nada prudente
Muy racional	_____	Nada racional
Muy rebuscado	_____	Nada rebuscado
Muy rechazante	_____	Nada rechazante
Muy reflexivo	_____	Nada reflexivo
Muy tranquilo	_____	Nada tranquilo
Muy quisquilloso	_____	Nada quisquilloso
Muy dictatorial	_____	Nada dictatorial
Muy consecuente	_____	Nada consecuente

ESCALA DE AJUSTE DIÁDICO (DAS)

La mayoría de las personas tienen desacuerdos en su matrimonio. Por favor indique abajo con una X el grado aproximado de acuerdo o desacuerdo entre usted y su pareja en cada uno de los siguientes aspectos:

		<i>Siempre de acuerdo</i> <i>Casi siempre de acuerdo</i> <i>En ocasiones de acuerdo</i> <i>Con frecuencia en desacuerdo</i> <i>Casi siempre en desacuerdo</i> <i>Siempre en desacuerdo</i>					
1	Manejo de las finanzas familiares						
2	Descanso y tiempo libre						
3	Religión						
4	Demostraciones de afectos						
5	Amistades						
6	Relaciones sexuales						
7	Modales (conducta correcta o apropiada)						
8	Filosofía de la vida						
9	Forma de tratar a los suegros						
10	Objetivos y metas considerados importantes						
11	Cantidad de tiempo que pasan juntos						
12	Toma de decisiones importantes						
13	Tareas de la casa						
14	Actividades e intereses del tiempo de ocio						
15	Decisiones de la carrera laboral						
		<i>Todo el tiempo</i> <i>La mayor parte del tiempo</i> <i>Con frecuencia</i> <i>En ocasiones</i> <i>En raras ocasiones</i> <i>Nunca</i>					
16	¿Con qué frecuencia discute o ha considerado el divorcio, la separación?						
17	¿Con qué frecuencia usted o su esposa abandonan la casa después de una pelea?						
18	En general, ¿con qué frecuencia piensa que las cosas entre ustedes andan bien?						
19	¿Confía en su esposo?						
20	¿Alguna vez se lamenta de haberse casado?						
21	¿Con qué frecuencia pelean?						
22	¿Con qué frecuencia pone el uno al otro de nervios?						

		Todo los días	Casi todos los días	Ocasionalmente	Raramente	Nunca
23	¿Besa a su esposo/a?					
24	Comparten intereses o inquietudes fuera de los temas domésticos?					

		Nunca	Menos de una vez al mes	Una o dos veces al mes	Una o dos veces a la semana	Una vez al día	Dos o más veces al día
25	Tienen un intercambio estimulante de ideas						
26	Ríen juntos						
27	Discuten las cosas con calma						
28	Trabajan juntos en un proyecto						

Hay cosas acerca de las cuales las parejas a veces están de acuerdo y otras veces en desacuerdo. Indique con una X si cada una de las dos situaciones de abajo causó o no diferencias de opinión o algún problema en su relación durante las pasadas semanas:

- 29 No hacer el amor porque uno de ustedes dos comenta que está demasiado cansado...
- 30 No mostrar cariño

Si	No
Si	No

Los números marcados en la línea de abajo representan diferentes grados de felicidad en su relación marital. El punto medio "Feliz" representa el grado de felicidad de la mayoría de los matrimonios. Por favor ponga un círculo en el punto que mejor describe el grado de felicidad de su relación, tomando en cuenta todos sus aspectos:

	0	1	2	3	4	5	6
31	Muy infeliz		Bastante infeliz	Un poco infeliz	Feliz	Bastante feliz	Muy feliz

32 Señale con una X cuál de las siguientes afirmaciones describe mejor cómo se siente sobre el futuro de su matrimonio:

- Deseo desesperadamente que mi matrimonio tenga éxito y haría casi cualquier cosa para que así sea.
- Deseo mucho que mi matrimonio tenga éxito y haré todo lo que pueda para que así sea.
- Deseo mucho que mi matrimonio tenga éxito y haré la parte que me corresponde para que así sea.
- Sería bonito si mi matrimonio tuviese éxito, pero no puedo hacer mucho más de lo que estoy haciendo para que tenga éxito.
- Sería bonito si mi matrimonio tuviese éxito, pero me niego a hacer mucho más de lo que hasta ahora estoy haciendo.
- Mi matrimonio nunca podrá tener éxito y no hay nada más que yo pueda hacer para que continúe.

ESCALA DE SATISFACCIÓN MARITAL (ESM)

Lo invitamos a completar el cuestionario siguiente. Por favor conteste con sinceridad todas las declaraciones. La información que usted proporcione será confidencial y únicamente será utilizada para los fines de este estudio. Le agradecemos su participación.

PARTE 1. Datos generales

1. Edad: _____ 2. Género: F () M () 3. Años de matrimonio: _____ 4. Religión: _____

PARTE 2. INSTRUCCIONES.

Marque con una **X** la respuesta que mejor exprese su estimación con respecto a su pareja. Es muy importante que **responda todas las preguntas con una sola alternativa**. Cada declaración presenta tres opciones:

1. Indica una total disconformidad con el tema- **“me gustaría que pasara de manera muy diferente”**
2. Expresa cierta disconformidad, con un deseo de cambio - **“me gustaría que pasara de manera algo diferente”**
3. Indica conformidad con el tema planteado – **“me gusta como está pasando”**

DECLARACIONES	1	2	3
1. El tiempo que mi cónyuge dedica a nuestro matrimonio			
2. La frecuencia con la que mi cónyuge me dice algo bonito.			
3. El grado en que mi cónyuge me atiende			
4. La frecuencia con que mi cónyuge me abraza.			
5. La atención que mi cónyuge pone a su apariencia.			
6. La comunicación con mi cónyuge.			
7. La conducta de mi cónyuge frente a otras personas.			
8. La forma como me pide que tengamos relaciones sexuales.			
9. El tiempo que me dedica a mí.			
10. El interés que mi cónyuge pone en lo que yo hago			
11. La forma en que mi cónyuge se comporta cuando esta triste			
12. La forma en que mi cónyuge se comporta cuando está enojado.			
13. La forma como se comporta cuando está preocupado			
14. La forma como mi cónyuge se comporta cuando esta de mal humor.			
15. Las reacciones de mi cónyuge cuando no quiere tener relaciones sexuales			
16. El tiempo que mi cónyuge dedica a sí mismo.			
17. La forma como se organiza mi cónyuge			
18. Las prioridades que mi cónyuge tiene en la vida.			
19. La forma como mi pareja pasa su tiempo libre.			
20. La puntualidad de mi cónyuge.			
21. El cuidado que mi cónyuge le tiene a su salud.			
22. El tiempo que pasamos juntos			
23. La forma como mi cónyuge trata de solucionar los problemas			
24. Las reglas que mi cónyuge hace para que se sigan en casa.			

APÉNDICE B

HOJA DE CODIFICACIÓN

A continuación se presentan las codificaciones que se han utilizado en la presente investigación:

Género= Género

Edad= Edad

Años de Casados= Años de casados

YP= Yo positivo

YPSA= Social afiliativo

YPSM= Social automodificador

YPSi= Simpático

YPAb= Abierto

YPSN= Social normativo

YPRR= Reservado reflexivo

YPCI= Claro.

YN= Yo negativo

YNVI= Violento instrumental

YNEv= Evitante

YNHE= Hiriente expresivo

YNAu= Autoritario

YNIE= Irritante expresivo

PP= Mi pareja positiva

PPSA= Social afiliativo

PPSN= Social normativo

PPAb= Abierto

PPAC= Automodificador constructivo

PPEm= Empático

PPCI= Claro

PPSE= Social expresivo

PN= Mi pareja negativa

PNVE= Violento instrumental y expresivo

PNEv= Evitante

PNAu= Autoritario

PNAR= Ambiguo rechazante

PNMa= Maquiavélico

PNCh= Chismoso

PNIm= Impulsivo

YPSA1. Muy agradable (5) - Nada agradable (1)

YPSA4. Muy amistoso (5) - Nada amistoso (1)

YPSA7. Muy atento (5) - Nada atento (1)

YPSM32. Muy ordenado (5) - Nada ordenado (1)

YPSM35. Muy serio (5)- Nada serio (1)

YPSM36. Muy tolerante (5) - Nada tolerante (1)

YPSM37. Muy tranquilo (5) - Nada tranquilo (1)

YPSi27. Muy insolente (5) - Nada insolente (1)

YPSi29. Muy latoso (5) - Nada latoso (1)

YPSi30. Muy ocurrente (5) - Nada ocurrente (1)

YPAb14. Muy difícil (5) - Nada difícil (1)
YPAb21. Muy precavido (5) - Nada precavido (1)
YPAb22. Muy expresivo (5) - Nada expresivo (1)
YPSN12. Muy congruente (5) - Nada congruente (1)
YPSN15. Muy directo (5) - Nada directo (1)
YPSN31. Muy oportuno (5) - Nada oportuno (1)
YPRR5. Muy analítico (5) - Nada analítico (1)
YPRR8. Muy cauto (5) - Nada cauto (1)
YPRR20. Muy exigente (5) - Nada exigente (1)
YPCI9. Muy cauto (5) - Nada cauto (1)
YPCI10. Muy coherente (5) - Nada coherente (1)
YPCI11. Muy comprometido (5) - Nada comprometido (1)
YNVi2. Muy agresivo (5) - Nada agresivo (1)
YNVi3. Muy amenazante (5) - Nada amenazante (1)
YNVi6. Muy atacante (5) - Nada atacante (1)
YNEv23. Muy franco (5) - Nada franco (1)
YNEv33. Muy prudente (5) - Nada prudente (1)
YNEv34. Muy seco (5) - Nada seco (1)
YNHE24. Muy frío (5) - Nada frío (1)
YNHE25. Muy imperturbable (5) - Nada imperturbable (1)
YNHE26. Muy inquisitivo (5) - Nada inquisitivo (1)
YNAu16. Muy educado (5) - Nada educado (1)
YNAu17. Muy enérgico (5) - Nada enérgico (1)
YNAu19. Muy enredado (5) - Nada enredado (1)
YNIE13. Muy correcto (5) - Nada correcto (1)
YNIE18. Muy enjuiciador - Nada enjuiciador (1)
YNIE28. Muy jugueteón (5) - Nada jugueteón (1)
PPSA1. Muy alegre (5) - Nada alegre (1)
PPSA2. Muy amistoso (5) - Nada amistoso (1)
PPSA4. Muy cariñoso (5) - Nada cariñoso (1)
PPSN13. Muy correcto (5) - Nada correcto (1)
PPSN17. Muy discreto (5) - Nada discreto (1)
PPSN33. Muy propio (5) - Nada propio (1)
PPAb6. Muy claro (5) - Nada claro (1)
PPAb16. Muy directo (5) - Nada directo (1)
PPAb25. Muy franco (5) - Nada franco (1)
PPAC34. Muy propio (5) - Nada propio (1)
PPAC38. Muy rechazante (5) - Nada rechazante (1)
PPAC39. Muy reflexivo (5) - Nada reflexivo (1)
PPEm7. Muy complaciente (5) - Nada complaciente (1)
PPEm10. Muy congruente (5) - Nada congruente (1)
PPEm11. Muy consecuente (5) - Nada consecuente (1)
PPEm42. Muy dictatorial (5) - Nada dictatorial (1)
PPCI9. Muy congruente (5) - Nada congruente (1)
PPCI20. Muy dominante (5) - Nada dominante (1)
PPCI35. Muy prudente (5) - Nada prudente (1)

PPSE21. Muy explícito (5) - Nada explícito (1)
 PPSE22. Muy risueño (5) - Nada risueño (1)
 PPSE32. Muy limitante (5) - Nada limitante (1)
 PNVE26. Muy franco (5) - Nada franco (1)
 PNVE27. Muy grosero (5) - Nada grosero (1)
 PNVE28. Muy hiriente (5) - Nada hiriente (1)
 PNEv3. Muy apático (5) - Nada apático (1)
 PNEv18. Muy discreto (5) - Nada discreto (1)
 PNEv24. Muy exigente (5) - Nada exigente (1)
 PNAu12. Muy considerado (5) - Nada considerado (1)
 PNAu19. Muy distante (5) - Nada distante (1)
 PNAu23. Muy sociable (5) - Nada sociable (1)
 PNAR31. Muy inconforme (5) - Nada inconforme (1)
 PNAR36. Muy racional (5) - Nada racional (1)
 PNAR37. Muy rebuscado (5) - Nada rebuscado (1)
 PNMa40. Muy tranquilo (5) - Nada tranquilo (1)
 PNMa41. Muy quisquilloso (5) - Nada quisquilloso (1)
 PNCh 5. Muy chismoso (5) - Nada chismoso (1)
 PNCh8. Muy conflictivo (5) - Nada conflictivo (1)
 PNCh14. Muy correcto (5) - Nada correcto (1)
 PNIIm16. Muy destructivo (5) - Nada destructivo (1)
 PNIIm30. Muy impulsivo (5) - Nada impulsivo (1)
 PNIIm31. Muy inconforme (5) - Nada inconforme (1)
 AD=Ajuste diádico
 CONS= Consenso
 SATI= Satisfacción
 COHE= cohesión
 EXPC= Expresión de cariño
 CONS1. Manejo de las finanzas familiares
 CONS2. Descanso y tiempo libre
 CONS3. Religión
 EXPC4. Demostraciones de afectos
 CONS5. Amistades
 EXPC6. Relaciones sexuales
 CONS7- Modales (conducta correcta o apropiada)
 CONS8. Filosofía de la vida
 CONS9. Forma de tratar a los suegros
 CONS10. Objetivos y metas considerados importantes
 CONS11. Cantidad de tiempo que pasan juntos
 CONS12. Toma de decisiones importantes
 CONS13. Tareas de la casa
 CONS14. Actividades e intereses del tiempo de ocio
 CONS15. Decisiones de la carrera laboral
 SATI16. ¿Con qué frecuencia discute o ha considerado el divorcio, la separación?
 SATI17. ¿Con qué frecuencia usted o su esposa abandona la casa después de una pelea?
 SATI18. En general, ¿con qué frecuencia piensa que las cosas entre ustedes andan bien?

SATI19. ¿Confía en su esposo?

SATI20. ¿Alguna vez se lamenta de haberse casado?

SATI21. ¿Con qué frecuencia pelean?

SATI22. ¿Con qué frecuencia pone el uno al otro de nervios?

SATI23. ¿Besa a su esposo/a?

COHE24. Comparten intereses o inquietudes fuera de los temas domésticos?

COHE25. Tienen un intercambio estimulante de ideas

COHE26. Ríen juntos

COHE27. Discuten las cosas con calma

COHE28. Trabajan juntos en un proyecto

EXPC 29. No hacer el amor porque uno de ustedes dos comenta que está demasiado cansado

EXPC 30. No mostrar cariño

SATI31 Nivel de felicidad con respecto al matrimonio.

SATI32 Describe cómo se siente sobre el futuro de su matrimonio.

SM= Satisfacción Marital

F1SIM= Factor 1 de la SM: interacción familiar

F2SAEC= Factor 2 de la SM: aspectos emocionales del cónyuge

F3SAOYEC= Factor 3 de la SM: aspectos organizacionales y estructurales del cónyuge

SIAC1-El tiempo que mi cónyuge dedica a nuestro matrimonio

SIAC2- La frecuencia con que mi cónyuge me dice algo bonito

SIAC3-El grado en que mi cónyuge me atiende

SIAC4-La frecuencia con que mi cónyuge me abraza.

SIAC5-La atención que mi cónyuge pone en mi apariencia

SIAC6-La comunicación con mi cónyuge

SIAC7-La conducta de mi cónyuge frente a otras personas

SIAC8-La forma como mi cónyuge me pide que tengamos relaciones sexuales

SIAC9-El tiempo que me dedica a mí

SIAC10-El interés que mi cónyuge pone en lo que yo hago

SESA11-La forma como mi cónyuge se comporta cuando está triste

SESA12-La forma como mi cónyuge se comporta cuando está enojado

SESA13-La forma como se comporta cuando está preocupado

SESA14-La forma como mi cónyuge se comporta cuando está de mal humor

SESA15- Las reacción de mi cónyuge cuando no quiere tener relaciones sexuales

SOED16-El tiempo que mi cónyuge dedica a sí mismo

SOED17-La forma como se organiza mi cónyuge

SOED18-Las prioridades que mi cónyuge tiene en la vida

SOED19-La forma como mi pareja pasa su tiempo libre

SOED20-La puntualidad de mi cónyuge.

SOED21-El cuidado que mi cónyuge le tiene a su salud

SOED22-El tiempo que pasamos juntos.

SOED23-La forma como mi cónyuge trata de solucionar los problemas

SOED24-Las reglas que mi cónyuge hace para que se sigan en casa

APÉNDICE C

BASE DE DATOS

NCASO	GÉNERO	EDAD	AÑOSCASA	ANOSCASA	RELIGRECO	RELIGIÓN	ESM1	ESM2	ESM3	ESM4	ESM5	ESM6	ESM7	ESM8	ESM9	ESM10	ESM11	ESM12	ESM13	ESM14	ESM15	ESM16
11001	1	31	5	1	3	3	2	1	2	1	3	2	3	1	1	1	1	2	2	3	2	1
12001	2	36	5	1	3	3	3	3	3	2	1	2	2	2	3	2	3	1	2	1	3	2
11002	1	42	25	4	2	2	2	2	2	2	3	2	3	3	2	3	3	3	2	3	3	3
12002	2	49	25	4	2	2	3	2	2	2	3	3	3	3	3	3	3	2	3	2	3	3
11003	1	31	2	1	2	2	3	3	3	3	3	3	3	3	2	2	2	3	2	3	3	2
12003	2	32	2	1	2	2	3	3	3	3	3	3	2	2	2	3	2	3	2	2	2	3
11004	1	28	2	1	2	2	2	3	2	1	3	2	3	2	2	3	3	2	3	2	2	3
12004	2	27	2	1	2	2	2	3	3	3	3	3	3	3	3	3	3	2	2	2	2	3
11005	1	32	6	2	3	3	1	1	1	1	2	1	2	1	1	1	1	1	1	1	1	2
12005	2	31	6	2	3	3	1	2	3	1	1	2	2	3	1	1	1	1	1	1	1	1
11006	1	40	13	2	1	1	3	2	2	1	2	3	2	3	1	1	3	2	2	1	3	3
12006	2	41	13	2	1	1	2	3	3	3	2	2	2	1	2	2	1	2	2	1	1	2
11007	1	37	15	3	3	3	1	1	1	1	2	2	1	2	1	2	1	2	1	1	1	2
12007	2	40	15	3	3	3	1	1	1	1	1	1	2	1	1	2	1	1	1	1	1	1
11008	1	29	7	2	2	2	2	2	2	2	2	2	2	2	2	3	3	2	3	2	2	3
12008	2	32	7	2	2	2	3	2	2	2	3	2	2	1	3	3	3	3	3	2	2	3
11009	1	48	23	4	2	2	3	3	3	3	2	3	2	3	2	2	3	2	2	2	2	2
12009	2	53	23	4	2	2	3	3	3	3	3	3	3	3	3	3	3	2	2	2	3	3
11010	1	33	4	1	2	2	3	3	3	3	2	3	3	3	3	3	3	3	3	3	3	2
12010	2	34	4	1	2	2	3	3	3	3	3	3	3	3	3	3	3	3	3	3	3	3
11011	1	36	18	3	2	2	3	3	3	3	3	3	3	3	3	3	3	3	2	3	3	3
12011	2	42	18	3	2	2	3	3	3	3	3	3	3	3	3	3	3	2	3	2	3	3
11012	1	37	9	2	3	3	1	1	1	1	2	1	2	2	1	2	2	1	2	1	2	2
12012	2	33	9	2	3	3	2	3	2	3	1	3	2	2	2	1	1	1	1	1	2	3
11013	1	60	6	2	2	2	2	3	2	3	2	2	2	2	3	1	3	2	2	2	2	2
12013	2	68	6	2	2	2	3	2	2	2	2	2	2	3	2	1	2	2	2	2	2	2
11014	1	31	14	3	4	5	3	3	3	3	3	3	3	3	3	3	3	1	1	1	3	2
12014	2	38	14	3	4	5	3	3	3	2	3	3	3	3	2	2	1	1	2	1	3	3
11015	1	43	20	3	4	4	1	2	3	2	1	3	1	2	3	1	3	1	2	3	1	3
12015	2	45	20	3	4	4	1	2	2	1	3	1	2	3	1	3	2	1	3	1	2	3
11016	1	27	7	2	3	3	1	2	3	1	3	2	2	1	2	3	1	3	2	1	3	2
12016	2	27	7	2	3	3	1	2	2	1	3	2	1	2	3	2	1	2	3	2	1	2
11017	1	22	3	1	2	2	1	2	3	1	2	1	2	3	2	1	2	2	1	2	2	3
12017	2	26	3	1	2	2	1	3	3	2	2	3	2	1	2	2	3	3	2	1	1	2
11018	1	59	35	4	2	2	3	3	3	3	3	3	2	2	3	3	2	2	2	2	2	3
12018	2	59	35	4	2	2	3	3	3	3	3	3	2	3	3	3	2	2	3	2	2	3
11019	1	28	10	2	2	2	2	2	2	3	2	3	3	2	2	2	3	3	3	2	3	2
12019	2	30	10	2	2	2	2	2	3	3	2	3	3	3	2	3	2	2	2	2	3	2
11020	1	30	5	1	3	3	1	3	2	3	1	2	2	3	2	2	3	3	2	3	3	3
12020	2	32	5	1	3	3	2	3	3	3	3	2	2	2	3	3	1	1	2	1	2	2
11021	1	28	3	1	1	1	3	3	3	3	3	3	3	3	3	2	2	2	2	1	2	2
12021	2	29	3	1	1	1	2	3	3	3	3	3	3	2	3	3	2	2	3	2	2	3
11022	1	35	9	2	3	3	1	3	3	3	1	3	2	2	3	3	2	2	2	1	2	1
12022	2	36	9	2	3	3	3	3	3	3	3	3	3	2	2	2	2	2	1	1	2	3
11023	1	39	12	2	2	2	3	3	3	3	3	3	3	3	3	3	2	2	3	2	3	3
12023	2	40	12	2	2	2	3	3	3	3	3	3	3	3	3	2	2	2	2	2	3	3
11024	1	44	24	4	2	2	3	3	3	2	2	2	3	2	3	3	2	2	3	2	3	2
12024	2	48	24	4	2	2	3	3	3	2	2	3	3	3	2	3	3	3	3	3	3	3

ESM17	ESM18	ESM19	ESM20	ESM21	ESM22	ESM23	ESM24	ESMPTFRE	ESMPT	FISIMREC	FISIM	F2SAEC	F2SAECREC	F3SAOYEC	F3SAOYECF	DAS1	DAS2	DAS3	DAS4	DAS5	DAS6	DAS7
1	3	2	1	2	1	2	1	5	41	6	17	10	5	14	5	2	3	2	4	2	5	4
3	3	3	1	2	3	3	2	6	55	6	23	10	5	22	7	4	3	5	2	3	4	5
2	2	2	3	2	2	2	3	7	59	7	24	14	7	21	6	4	4	4	4	4	4	4
3	2	3	2	3	3	3	3	7	65	7	27	13	6	25	7	4	4	4	4	4	4	5
3	3	3	3	3	3	3	3	7	67	7	28	13	6	26	7	4	5	5	5	4	4	4
2	3	3	3	2	3	3	3	7	63	7	27	11	6	25	7	5	4	5	5	4	5	5
3	2	3	3	3	2	3	2	7	59	6	23	12	6	24	7	4	4	5	5	5	4	4
3	3	3	3	3	2	3	3	7	65	7	29	10	5	26	7	5	4	5	5	5	4	4
2	1	1	2	3	2	2	2	4	34	3	12	5	1	17	6	1	2	0	0	1	1	3
2	2	3	1	3	2	2	2	5	40	6	17	5	1	18	6	5	4	2	3	1	5	5
3	3	2	3	1	2	2	2	6	52	6	20	11	6	21	6	3	4	2	3	4	2	1
2	2	3	3	3	3	2	1	6	50	6	22	7	3	21	6	4	4	3	4	5	3	3
1	2	1	1	2	1	2	1	3	33	4	14	6	2	13	4	4	3	3	4	4	5	4
1	1	2	1	1	1	2	1	2	28	3	12	5	1	11	3	4	3	5	5	5	2	3
3	2	3	3	2	2	2	3	6	56	6	21	12	6	23	7	3	3	3	3	3	3	4
3	3	3	2	2	2	3	3	7	60	6	23	13	6	24	7	4	4	3	4	3	4	4
3	3	2	3	2	2	3	3	7	60	7	26	11	6	23	7	4	4	5	5	5	5	4
3	3	2	2	2	3	3	3	7	65	7	30	11	6	24	7	4	5	5	5	5	5	5
3	3	3	3	3	3	3	3	7	70	7	29	15	7	26	7	4	4	5	5	5	4	4
3	3	3	2	2	3	3	3	7	70	7	30	15	7	25	7	4	5	5	5	5	4	5
3	3	3	3	3	3	3	3	7	71	7	30	14	7	27	7	4	4	5	4	4	5	5
3	3	3	3	3	2	3	3	7	69	7	30	13	6	26	7	5	4	5	5	5	5	5
1	1	1	2	1	1	1	1	3	33	4	14	8	4	11	3	3	3	4	2	1	4	2
3	2	1	2	3	2	3	1	6	47	6	21	6	2	20	6	1	2	4	0	2	3	4
2	2	2	1	2	1	1	1	6	47	6	22	11	6	14	5	5	4	3	4	5	4	2
2	2	2	2	3	1	2	2	6	49	6	21	10	5	18	6	4	5	5	5	5	4	3
3	2	3	3	1	3	3	3	7	60	7	30	7	3	23	7	5	4	5	5	2	4	3
3	3	2	2	2	3	3	3	7	59	7	27	8	4	24	7	5	5	5	5	5	4	4
1	2	3	1	3	2	1	3	6	48	6	19	10	5	19	6	5	2	1	0	2	1	1
1	2	3	1	2	1	3	2	6	46	6	19	9	4	18	6	4	3	5	4	3	4	5
1	3	2	2	2	1	3	2	6	48	6	20	10	5	18	6	4	5	4	4	5	4	3
3	1	2	2	2	2	1	2	6	45	6	19	9	4	17	6	5	4	5	4	3	5	4
2	3	2	1	2	3	1	2	6	46	6	18	9	4	19	6	4	3	5	4	3	4	4
3	3	2	1	3	2	3	2	6	52	6	21	10	5	21	6	5	4	4	3	2	3	4
2	2	3	3	1	3	3	3	7	61	7	28	10	5	23	7	5	5	5	4	4	4	4
3	3	2	2	2	3	3	3	7	64	7	29	11	6	24	7	5	4	5	4	5	5	4
2	3	2	3	2	2	3	3	7	59	6	23	14	7	22	7	4	3	5	5	4	4	5
3	3	2	2	2	2	2	3	7	58	7	26	11	6	21	6	4	3	5	5	4	4	5
3	3	2	3	3	2	3	3	7	60	6	21	14	7	25	7	5	2	5	5	4	5	4
2	3	3	1	2	3	3	2	6	54	7	26	7	3	21	6	4	4	4	4	4	4	4
3	2	2	3	3	3	3	2	7	61	7	29	9	4	23	7	4	4	5	5	5	5	5
3	3	3	3	3	3	3	3	7	66	7	28	11	6	27	7	4	3	5	5	4	4	5
1	2	1	3	1	1	2	1	6	46	7	24	9	4	13	4	0	1	5	3	0	2	3
3	3	3	3	3	3	2	3	7	61	7	27	8	4	26	7	4	5	5	5	5	4	5
3	3	3	3	2	3	3	3	7	68	7	30	12	6	26	7	4	4	5	5	4	5	4
3	3	3	2	2	3	2	3	7	64	7	29	11	6	24	7	4	4	5	5	5	5	5
2	3	3	3	2	2	3	2	7	60	7	26	12	6	22	7	5	5	5	5	4	5	5
2	3	3	3	3	3	3	3	7	68	7	27	15	7	26	7	5	5	4	5	5	4	5

DAS8	DAS9	DAS10	DAS11	DAS12	DAS13	DAS14	DAS15	DAS16	DAS17	DAS18	DAS19	DAS20	DAS21	DAS22	DAS23	DAS24	DAS25	DAS26	DAS27	DAS28	DAS29	DAS30
2	4	4	3	5	1	3	3	5	4	4	4	4	3	4	4	4	4	5	3	4	1	1
3	4	4	4	4	1	2	4	5	5	4	5	5	1	4	4	3	1	3	4	3	1	1
4	5	5	4	4	4	4	5	5	5	4	5	5	4	4	3	3	2	3	3	2	1	1
4	5	5	4	4	4	4	4	5	4	2	5	5	3	3	3	3	3	3	2	2	1	1
4	5	5	4	5	5	5	4	5	5	4	5	5	3	3	4	4	4	5	4	4	0	0
5	4	4	5	5	4	3	4	5	4	4	5	5	3	4	4	4	3	5	4	5	1	1
4	4	4	4	4	3	4	4	2	2	3	3	3	4	4	3	3	3	3	4	3	1	1
5	5	5	4	5	4	4	5	5	4	4	5	5	4	4	4	4	4	5	4	5	1	0
1	3	2	1	1	0	3	3	2	4	1	2	3	2	0	3	2	1	2	1	0	0	0
4	3	1	1	5	3	1	3	3	3	4	2	3	2	1	3	3	1	3	2	0	1	1
2	3	3	2	3	1	3	5	3	4	4	4	3	3	4	4	4	4	4	5	3	0	1
4	2	4	4	3	4	5	5	5	5	4	4	4	3	3	4	4	3	5	3	3	0	1
4	4	4	4	5	5	5	4	3	4	3	4	4	4	2	4	4	3	4	1	2	0	0
3	5	5	5	2	3	3	3	3	5	1	2	4	3	2	1	1	1	3	0	0	0	0
2	3	3	4	4	2	3	3	3	4	2	4	4	4	2	4	3	2	3	3	2	0	0
4	3	4	4	4	3	4	4	5	5	2	4	5	3	4	3	3	1	3	3	1	0	0
4	4	5	5	5	5	3	4	5	4	4	5	5	4	3	4	3	4	5	4	5	0	0
5	3	5	5	5	5	4	4	5	4	4	5	5	4	3	4	4	5	5	4	5	0	1
4	5	5	5	5	4	5	5	5	5	5	5	5	4	4	4	4	5	5	4	5	1	1
5	4	5	4	5	5	5	5	5	5	5	5	5	4	4	4	4	4	5	3	4	1	1
5	4	4	3	4	5	5	5	5	5	4	5	5	3	3	4	3	4	5	5	5	0	1
5	5	5	4	5	5	5	5	5	5	4	5	5	4	4	4	3	5	5	5	5	0	1
2	2	3	2	2	1	2	4	4	4	2	3	3	2	2	3	2	1	3	3	1	0	1
2	0	3	4	3	1	1	5	3	1	3	4	4	3	3	3	2	3	5	4	2	1	0
3	5	4	4	3	5	4	4	4	5	3	5	4	3	4	2	3	5	5	4	3	0	0
3	5	4	5	4	4	5	4	4	5	3	5	4	3	4	2	3	3	5	4	3	0	0
3	5	4	5	5	5	2	4	5	5	2	5	3	4	4	2	3	5	5	1	3	0	0
5	5	4	5	5	5	5	5	5	5	4	4	4	5	4	3	3	3	3	4	4	0	0
0	1	2	1	0	1	2	0	3	4	0	1	3	2	1	2	1	3	2	1	0	1	1
3	4	3	5	3	4	3	4	5	4	2	1	4	3	4	4	3	2	3	1	3	1	1
4	3	4	5	4	4	5	4	5	3	1	2	4	3	4	4	2	2	3	4	3	1	1
4	5	5	3	4	3	5	4	5	2	3	4	2	0	2	3	4	4	2	4	2	1	1
3	4	3	4	4	3	4	3	3	4	2	0	3	4	5	3	4	1	4	1	3	0	1
5	2	4	3	5	3	4	3	3	4	2	1	5	4	3	1	2	3	5	3	4	0	1
4	5	5	5	5	5	4	5	5	5	4	5	5	3	3	3	2	3	3	3	3	0	0
5	5	4	3	4	3	3	3	5	5	3	5	5	3	4	3	3	3	5	3	3	0	1
5	5	4	4	4	4	3	4	4	5	2	4	4	3	4	4	3	3	5	2	3	1	1
5	5	4	4	4	4	3	4	4	5	4	5	4	3	3	4	3	3	5	2	3	1	1
5	5	5	4	5	4	0	5	4	5	2	4	5	3	2	4	4	5	5	2	5	1	0
4	4	3	3	4	4	4	4	3	4	1	4	5	4	3	3	3	3	4	3	4	0	0
5	5	5	4	4	4	3	5	5	4	1	3	5	3	3	4	3	3	5	4	3	1	1
5	5	5	5	5	5	5	4	5	5	4	5	5	4	4	2	3	3	5	4	5	0	1
3	0	4	1	2	0	0	2	1	5	2	2	3	3	4	2	2	3	4	2	4	1	1
5	4	5	4	4	5	4	5	5	5	4	5	5	4	4	3	3	5	5	5	5	0	0
5	5	5	5	5	4	4	5	4	5	4	5	5	4	4	4	3	4	5	4	5	1	1
4	5	4	5	5	4	5	5	5	5	4	4	5	4	4	4	4	3	5	2	5	1	1
5	5	5	5	5	4	3	5	5	5	4	5	5	4	4	1	3	5	5	3	5	0	1
5	5	5	5	4	5	4	4	4	5	5	5	4	5	5	1	4	4	5	4	5	0	1

DAS31	DAS32	DAST	DASTREC	IDASCONSA	DASSATISF	DASCOHES	DASEXPRES	CC1	CC2	CC3	CC4	CC5	CC6	CC7	CC8	CC9	CC10	CC11	CC12	CC13	CC14	CC15
5	3	109	1	38	40	20	11	4	1	1	5	4	2	4	4	2	5	2	4	2	5	4
4	4	109	1	46	41	14	8	4	1	1	5	4	1	4	2	4	5	2	4	1	4	2
5	3	121	2	55	43	13	10	4	2	2	4	4	2	4	2	4	4	4	4	2	4	4
5	3	116	2	55	38	13	10	4	2	2	4	4	4	4	4	4	4	4	4	4	4	4
5	3	131	3	59	42	21	9	5	1	1	5	5	1	5	5	2	5	5	5	1	5	5
6	5	135	3	57	45	21	12	5	4	1	2	4	5	4	1	2	4	2	5	4	5	5
5	1	110	1	53	30	16	11	4	2	2	5	2	2	4	4	4	2	4	4	2	4	4
6	4	137	3	60	45	22	10	5	1	1	5	5	1	5	5	5	5	5	5	1	5	5
2	2	49	1	21	21	6	1	5	1	1	4	4	2	5	2	4	5	4	4	2	4	5
4	2	84	1	38	27	9	10	5	1	1	4	5	2	5	4	5	4	4	4	2	5	4
5	4	100	1	36	38	20	6	4	2	4	2	1	1	5	3	4	5	4	4	1	2	4
4	4	116	2	50	40	18	8	4	1	1	5	4	1	5	2	5	4	5	4	1	4	4
5	4	113	1	53	37	14	9	4	2	2	4	4	2	2	2	4	4	4	4	2	4	4
3	5	90	1	49	29	5	7	2	2	4	1	1	5	2	2	1	1	1	1	1	1	1
3	2	91	1	40	32	13	6	4	3	1	5	4	1	4	4	4	4	4	4	2	4	4
4	3	105	1	48	38	11	8	4	3	1	3	4	1	4	4	2	2	2	3	3	2	2
6	3	131	3	57	43	21	10	5	2	1	5	4	1	5	4	5	5	5	5	2	3	3
5	3	136	3	60	42	23	11	4	1	1	4	5	1	5	5	5	5	5	5	3	4	5
6	5	142	3	60	48	23	11	5	1	1	5	5	1	5	4	5	5	5	5	2	5	5
6	5	141	3	62	48	20	11	5	1	1	5	4	1	5	5	5	5	5	5	1	5	5
6	5	134	3	57	45	22	10	4	3	1	5	4	1	5	5	5	5	5	5	2	4	5
6	3	142	3	63	45	23	11	4	1	1	5	5	1	5	5	5	5	5	5	2	4	5
3	4	78	1	31	30	10	7	4	2	2	4	2	4	4	4	4	4	4	4	3	1	3
4	4	84	1	32	32	16	4	4	2	1	5	2	1	4	3	2	4	4	2	1	5	4
3	5	117	2	51	38	20	8	5	1	1	5	5	1	5	5	5	1	4	5	3	5	5
3	3	119	2	56	36	18	9	4	1	1	4	5	1	4	5	5	4	4	4	4	5	4
6	5	119	2	52	41	17	9	5	4	1	5	1	1	4	3	4	3	4	4	3	4	3
5	4	132	3	63	43	17	9	4	5	2	5	1	1	3	4	5	3	4	4	4	5	4
2	3	49	1	18	21	7	3	2	3	2	3	5	2	3	2	4	2	4	2	4	2	4
3	3	104	1	49	33	12	10	1	2	4	2	3	2	1	3	2	5	2	3	1	4	1
2	5	111	1	54	33	14	10	1	2	4	2	2	4	1	3	4	1	4	3	3	3	4
4	5	111	1	54	30	16	11	2	4	2	4	5	2	4	2	4	2	4	2	4	2	4
3	5	101	1	47	32	13	9	5	1	4	1	2	5	1	3	1	4	5	2	5	2	1
2	5	102	1	48	30	17	7	5	2	1	4	1	4	3	1	2	4	1	5	5	4	4
6	3	125	2	61	42	14	8	5	1	1	5	5	1	5	5	5	5	5	5	1	5	5
4	4	121	2	53	41	17	10	1	1	1	5	5	1	1	5	5	5	5	1	5	5	5
5	4	120	2	54	39	16	11	4	1	1	4	4	1	4	5	5	4	5	4	1	5	5
5	5	123	2	54	42	16	11	5	1	1	5	4	1	4	5	5	4	5	4	3	4	5
5	4	123	2	53	38	21	11	4	5	4	5	5	4	4	1	2	1	4	2	3	5	5
5	3	110	1	50	35	17	8	5	1	1	4	5	1	5	5	5	3	5	5	2	2	5
6	3	125	2	58	37	18	12	5	1	1	5	5	1	5	5	1	1	5	1	5	5	5
6	5	135	3	60	45	20	10	5	4	1	5	5	1	5	5	5	5	5	5	2	5	5
3	5	73	1	21	30	15	7	5	1	1	5	5	1	5	5	5	5	5	5	1	1	5
5	4	136	3	60	44	23	9	5	1	2	5	5	1	5	5	5	5	5	5	1	2	5
5	5	137	3	59	45	21	12	5	1	1	5	3	3	3	3	4	5	4	5	2	3	4
5	5	136	3	60	45	19	12	5	1	1	5	4	1	5	5	5	5	5	5	1	5	5
4	4	134	3	61	41	21	11	5	1	1	5	5	1	4	5	5	4	4	4	1	4	4
4	4	135	3	61	42	22	10	4	2	2	4	5	1	5	5	5	5	5	5	1	5	5

CC16	CC17	CC18	CC19	CC20	CC21	CC22	CC23	CC24	CC25	CC26	CC27	CC28	CC29	CC30	CC31	CC32	CC33	CC34	CC35	CC36	PCC1
4	2	5	4	1	5	5	4	1	5	5	4	1	5	2	5	4	2	1	5	4	5
2	1	1	2	2	1	4	2	4	1	2	4	4	2	4	2	2	1	2	4	5	4
2	2	4	2	2	4	4	2	4	2	1	2	2	2	4	4	4	2	4	4	4	4
4	4	2	4	4	4	4	4	4	4	2	2	2	2	4	4	4	4	3	4	4	4
1	2	2	5	5	5	5	2	2	2	2	5	2	5	2	5	2	2	2	5	2	5
2	1	1	1	4	5	2	4	1	2	5	1	5	4	5	5	2	1	4	5	5	3
2	4	5	4	4	4	4	2	5	4	2	5	4	2	2	1	4	2	2	2	4	4
5	1	1	5	5	5	5	1	1	5	1	5	1	5	5	5	5	1	5	5	5	5
2	1	2	2	4	4	5	2	2	4	1	1	1	2	4	5	5	2	4	5	5	3
2	1	1	4	2	4	5	2	4	2	2	4	2	5	5	4	2	2	4	5	5	2
2	1	1	1	2	5	4	1	2	4	1	1	2	2	4	5	4	1	1	4	4	5
4	2	2	2	2	5	5	1	2	2	2	4	2	4	4	4	2	2	2	4	4	5
2	4	1	2	4	4	5	2	2	2	2	4	2	4	4	5	2	1	1	4	4	4
2	2	2	5	2	5	2	5	2	2	1	1	1	1	1	2	1	5	5	1	1	1
2	1	2	2	4	4	4	1	2	2	1	5	2	5	4	2	4	1	1	4	5	3
3	2	2	3	3	3	3	3	2	2	1	5	2	2	3	3	3	3	3	2	4	3
2	1	1	2	3	2	3	2	3	1	1	4	2	3	3	5	5	2	2	4	4	4
3	2	2	2	5	5	5	2	2	1	1	5	4	5	5	5	5	3	3	4	4	4
3	1	2	2	3	5	5	1	2	2	1	5	2	5	5	2	5	1	1	5	5	5
1	1	1	2	5	5	5	1	1	1	1	5	1	4	5	4	5	1	2	5	5	5
2	2	2	1	4	4	4	1	2	2	1	4	2	4	4	5	5	1	2	4	5	4
2	2	1	2	5	4	5	1	4	2	1	4	2	4	4	5	5	1	4	5	5	4
3	5	4	5	4	4	2	2	1	2	2	2	2	2	2	3	2	4	4	4	4	2
4	1	2	2	2	4	5	2	2	3	1	5	4	4	4	2	4	2	1	4	4	4
3	5	1	5	5	5	5	1	4	4	1	5	4	2	2	4	4	1	1	5	2	1
1	5	2	2	5	4	5	1	4	3	1	4	4	4	5	4	4	4	4	4	4	1
5	5	4	5	5	5	5	5	5	5	5	5	4	4	4	4	5	3	4	3	4	5
4	4	5	4	5	5	4	5	3	5	5	4	5	5	4	4	5	4	5	2	2	4
2	1	4	2	4	5	4	5	2	2	3	2	5	2	5	2	3	2	5	4	4	1
4	1	4	2	4	1	4	1	5	4	2	1	4	2	4	1	2	4	2	2	4	1
5	2	4	2	1	4	2	4	2	4	5	2	3	4	2	4	2	1	2	4	3	2
2	5	2	1	4	3	1	4	5	3	3	3	3	2	2	4	2	4	2	4	2	4
4	1	5	1	4	1	4	1	4	2	3	4	1	4	1	4	1	4	5	2	1	5
1	1	4	2	4	2	1	4	2	1	4	2	4	5	1	3	5	1	4	2	1	5
5	5	5	5	5	5	5	1	1	5	1	5	5	5	5	5	5	1	1	5	5	5
1	1	1	5	5	5	5	1	1	1	1	1	1	5	5	5	5	1	5	5	5	5
2	2	1	1	4	4	4	1	2	1	1	4	2	4	4	4	4	1	4	4	4	4
1	1	1	2	4	4	4	1	2	1	1	3	3	4	4	4	4	3	1	4	5	4
5	5	4	5	5	5	5	5	2	3	3	5	5	5	1	2	1	5	5	4	4	2
5	2	2	1	4	5	5	1	4	2	1	2	2	2	1	5	5	1	4	5	5	4
1	5	1	5	1	1	1	5	5	1	1	5	5	5	1	5	5	1	1	5	5	5
5	4	4	5	5	4	5	2	2	2	1	5	2	5	4	5	5	2	5	5	5	4
1	1	1	5	5	5	5	1	1	1	1	1	1	5	5	5	5	1	1	5	5	5
5	1	2	1	5	5	5	1	2	2	1	2	2	2	5	5	5	1	5	5	5	5
4	2	1	1	2	3	4	1	1	1	1	3	2	4	5	4	5	1	2	4	3	5
5	1	5	1	5	5	5	1	1	1	1	5	1	5	5	5	5	1	2	5	5	5
5	1	5	1	4	4	4	1	1	2	1	4	2	5	4	4	4	2	2	5	4	5
4	1	4	1	5	5	5	1	1	2	1	5	2	4	5	5	5	2	1	4	5	5

PCC2	PCC3	PCC4	PCC5	PCC6	PCC7	PCC8	PCC9	PCC10	PCC11	PCC12	PCC13	PCC14	PCC15	PCC16	PCC17	PCC18	PCC19	PCC20	PCC21	PCC22	PCC23	PCC24
4	2	5	3	4	5	2	2	3	4	5	5	2	1	4	5	1	5	2	4	2	5	2
4	2	3	4	2	3	2	4	3	4	4	2	4	1	5	2	2	3	1	2	4	4	1
4	2	3	1	5	4	2	4	2	4	2	5	2	1	4	4	2	2	4	4	4	4	2
4	1	4	1	4	4	1	4	4	4	1	4	1	1	3	4	1	1	3	4	4	1	1
5	2	5	2	5	2	2	2	5	5	2	5	2	2	5	5	2	2	2	5	5	2	2
3	2	3	1	4	3	2	3	3	3	2	3	1	1	4	2	2	2	2	4	4	2	3
5	1	3	2	4	3	2	5	4	5	2	4	3	3	4	5	2	2	3	3	4	3	3
5	1	5	5	5	5	1	5	5	5	1	5	1	1	5	5	1	1	5	5	5	1	1
3	4	2	2	4	1	2	3	2	3	3	4	5	3	4	2	5	5	3	2	3	5	4
2	3	3	4	3	3	4	4	3	4	5	3	4	3	3	3	2	5	2	3	4	5	5
4	2	3	2	4	3	3	4	2	2	4	3	3	2	2	4	3	4	4	4	2	3	2
5	2	4	3	3	4	4	3	2	3	2	3	3	1	2	3	2	2	2	4	5	3	2
5	4	4	2	4	5	2	3	3	5	2	1	3	4	2	1	3	4	4	2	1	4	1
1	1	1	5	1	1	5	1	1	1	1	1	1	1	1	1	1	1	1	1	1	2	1
3	4	2	1	2	2	4	3	3	4	4	2	3	4	2	4	4	3	2	3	3	4	4
3	2	3	1	4	3	2	3	4	4	2	4	2	2	4	4	3	2	3	4	4	3	2
4	1	4	2	4	4	2	5	4	5	1	4	1	1	4	5	1	1	4	5	5	1	2
4	2	5	2	4	4	2	5	5	5	2	5	2	1	3	2	1	4	4	5	2	1	5
5	1	5	1	5	5	1	5	2	5	1	5	1	1	4	5	1	1	4	5	5	1	1
5	1	5	1	5	5	1	5	1	5	1	5	1	1	5	5	1	5	5	5	5	5	1
5	2	4	1	4	4	1	5	4	5	1	5	2	1	4	5	1	1	4	5	5	2	1
4	1	5	1	5	4	1	5	4	5	1	5	1	1	4	5	1	1	4	5	5	1	1
2	4	2	3	2	2	4	3	3	3	5	2	4	4	3	3	4	4	2	2	3	5	4
4	3	3	5	4	2	2	4	3	4	1	2	2	1	3	2	2	3	3	5	4	1	3
1	3	3	3	3	3	3	3	3	1	1	1	2	1	3	1	3	3	3	4	5	5	3
3	3	1	5	2	1	5	1	1	2	5	2	5	4	5	2	4	5	2	1	1	5	5
5	5	5	1	5	5	1	5	5	5	1	5	1	1	5	5	1	1	5	5	5	1	3
5	4	4	2	5	5	2	4	4	3	2	4	2	1	5	5	1	2	4	5	5	2	3
3	4	3	2	4	2	3	2	2	4	2	4	2	4	2	4	2	4	2	3	1	3	4
4	3	1	3	5	2	4	3	4	2	1	4	3	1	5	2	3	4	3	5	4	1	4
3	4	3	2	4	3	2	3	2	4	2	4	2	3	3	4	5	2	3	2	3	4	2
2	3	4	2	3	4	2	3	3	2	4	3	2	1	3	4	4	3	2	4	3	4	5
1	4	2	3	4	2	4	3	2	3	5	1	2	4	2	1	5	3	2	4	1	5	3
2	4	2	4	1	4	5	2	1	4	2	3	5	1	5	2	5	2	4	4	2	3	4
5	1	5	1	5	5	1	5	5	5	1	5	5	1	5	5	1	5	5	3	5	5	5
5	1	5	1	5	5	1	5	5	5	1	5	1	1	5	5	1	1	5	1	5	5	1
4	1	4	1	4	4	1	4	4	3	3	4	1	1	5	4	1	2	5	5	5	2	2
4	1	4	1	5	5	1	4	3	4	3	4	1	1	5	4	1	2	5	4	4	3	2
4	2	4	1	5	5	1	5	2	5	1	5	2	2	5	2	4	2	5	1	2	5	5
4	2	5	2	4	5	1	5	1	4	2	5	1	2	4	4	3	1	4	4	5	4	1
5	1	5	1	5	5	1	5	1	5	1	5	1	1	5	5	11	1	5	5	5	1	1
5	2	5	1	5	2	1	5	2	5	1	5	1	1	3	5	1	1	3	5	5	1	4
5	1	5	1	5	1	1	5	5	5	5	5	1	1	5	5	1	1	1	1	5	1	5
5	1	5	2	5	5	1	5	4	5	1	5	2	1	4	4	1	2	2	5	5	1	2
5	1	5	1	5	5	1	5	3	5	1	5	1	1	1	1	1	1	3	5	5	2	1
5	1	5	1	5	5	1	5	5	5	1	5	1	1	5	5	1	1	5	5	5	1	1
5	1	4	1	4	5	2	5	5	4	2	4	1	1	5	5	1	2	4	4	5	1	1
5	1	5	1	5	4	3	4	4	5	3	5	1	1	5	5	1	2	5	5	5	1	2

PCC25	PCC26	PCC27	PCC28	PCC29	PCC30	PCC31	PCC32	PCC33	PCC34	PCC35	PCC36	PCC37	PCC38	PCC39	PCC40	PCC41	PCC42
3	4	5	3	5	2	1	2	5	3	5	4	2	4	5	3	2	4
5	2	1	1	2	3	3	5	2	4	2	1	1	2	5	4	1	1
5	1	1	1	2	2	2	4	5	5	5	4	1	5	5	1	1	2
4	1	1	1	1	1	1	4	4	4	3	1	1	4	2	1	1	2
4	2	2	2	5	2	2	5	5	5	5	5	2	5	5	5	2	5
4	1	1	1	1	1	1	2	2	4	4	2	2	4	4	1	1	1
3	3	3	1	2	2	3	5	5	5	5	4	1	5	4	4	3	3
5	1	1	1	1	1	1	5	5	5	5	1	1	5	5	1	1	5
3	3	4	3	5	4	3	3	3	2	5	2	4	1	2	2	4	3
4	3	4	2	2	5	4	5	2	3	1	4	3	2	2	4	3	3
4	3	2	1	1	1	2	3	2	4	4	1	1	2	4	5	2	4
3	2	1	1	4	4	3	5	4	3	3	2	3	2	4	3	1	3
4	1	2	1	1	1	1	4	3	3	4	4	2	2	4	3	2	2
1	3	1	1	1	1	1	1	1	1	1	1	1	1	1	1	1	1
3	3	4	3	5	3	4	3	2	3	4	3	3	3	2	3	4	3
3	2	1	1	1	2	1	4	3	4	3	2	3	3	4	3	2	4
5	1	1	1	1	2	1	4	5	5	5	3	2	4	4	2	1	4
1	1	1	2	2	2	5	5	5	5	2	1	4	5	1	1	5	3
5	1	1	1	1	1	1	5	5	5	5	1	1	5	5	1	1	2
5	1	1	1	2	1	1	5	5	5	5	1	1	5	5	2	1	2
5	1	1	1	1	1	2	4	4	5	5	3	1	4	5	2	1	4
5	1	1	1	1	2	1	4	5	5	5	3	1	4	5	1	1	4
2	3	5	5	3	4	4	2	2	3	2	2	4	2	2	3	3	3
5	1	1	1	3	2	2	5	4	4	3	3	2	2	4	3	3	3
5	2	5	5	5	5	5	2	5	1	1	5	3	3	1	5	5	1
5	3	5	5	5	5	5	3	5	1	2	5	5	1	1	5	5	1
2	5	3	5	2	3	5	3	2	4	3	3	4	5	2	2	3	4
4	3	4	5	2	3	4	4	3	5	4	4	5	4	2	2	3	5
3	2	4	2	3	4	2	4	2	4	2	4	2	4	2	4	3	2
2	4	2	4	3	2	4	2	1	3	4	2	4	2	1	2	3	4
4	2	4	2	4	2	3	4	2	1	4	3	4	3	4	2	4	1
2	3	2	4	2	4	2	4	2	1	3	5	3	2	4	2	4	2
2	3	2	4	1	4	3	1	2	5	1	4	1	2	4	2	2	1
2	1	5	2	4	1	3	5	4	2	2	4	2	4	2	4	2	3
5	5	1	1	1	1	1	1	5	1	5	1	1	1	5	5	1	5
5	1	1	1	1	1	1	5	5	5	5	5	1	5	5	1	1	5
5	1	2	1	1	2	2	4	4	4	3	2	1	5	4	1	1	3
5	1	2	1	1	3	2	4	4	4	3	2	3	4	4	1	1	3
5	1	2	1	1	2	4	2	5	5	5	5	2	5	5	1	2	2
5	4	3	2	3	1	2	4	5	5	4	2	2	5	5	4	2	3
1	5	1	1	1	5	1	5	5	5	5	1	1	5	1	5	1	1
5	1	1	1	4	2	1	5	4	5	5	3	2	5	5	1	2	2
5	1	1	1	1	1	1	5	5	5	5	1	1	5	5	1	1	5
5	1	2	1	5	2	2	5	5	5	5	2	1	5	5	2	2	2
4	1	1	1	1	1	1	5	5	5	5	1	1	3	5	1	1	3
5	1	1	1	1	1	1	5	5	5	5	1	1	5	5	1	1	5
4	1	1	1	1	1	1	5	4	5	5	1	1	5	4	1	1	4
5	1	1	1	1	1	1	5	5	5	5	1	1	5	5	2	1	5

NCASO	GÉNERO	EDAD	AÑOSCASA	ANOSCASA	RELIGRECO	RELIGIÓN	ESM1	ESM2	ESM3	ESM4	ESM5	ESM6	ESM7	ESM8	ESM9	ESM10	ESM11	ESM12	ESM13	ESM14	ESM15	ESM16	ESM17	
11025	1	32	8	2	2	2	3	3	3	3	2	3	3	3	2	2	2	2	2	2	2	2	2	2
12025	2	34	8	2	2	2	3	3	3	3	3	3	3	3	2	2	2	2	2	2	2	2	2	2
11026	1	29	11	2	3	3	2	2	2	2	2	1	1	2	1	1	2	1	1	1	1	1	2	2
12026	2	32	11	2	3	3	3	2	3	2	3	2	2	1	2	2	2	2	2	2	2	1	2	2
11027	1	37	13	2	2	2	2	2	3	2	2	1	1	2	2	2	2	3	2	3	2	2	2	3
12027	2	38	13	2	2	2	3	2	3	2	2	3	3	2	2	2	2	2	2	2	2	2	2	2
11028	1	22	4	1	2	2	2	3	3	3	2	3	3	3	2	3	3	2	3	1	2	3	2	2
12028	2	24	4	1	2	2	2	2	3	2	2	1	3	3	2	2	1	1	2	2	3	2	3	3
11029	1	30	3	1	2	2	3	3	3	3	3	2	2	3	2	2	2	3	3	2	3	3	3	2
12029	2	28	3	1	2	2	3	3	3	3	3	2	2	3	3	2	2	3	3	2	2	3	3	3
11030	1	41	20	3	2	2	2	2	2	2	1	1	1	2	1	1	2	1	1	1	1	2	1	2
12030	2	41	20	3	2	2	3	3	3	3	3	3	3	3	3	3	2	2	2	2	3	2	2	2
11031	1	29	4	1	2	2	1	3	2	3	1	2	2	1	1	2	2	3	3	3	1	1	1	1
12031	2	37	4	1	2	2	2	1	3	1	3	1	2	2	1	1	2	1	1	1	3	2	2	2
11032	1	40	20	3	2	2	3	3	3	3	3	3	3	3	2	3	3	3	3	3	3	3	3	3
12032	2	45	20	3	2	2	3	3	3	3	3	3	3	2	3	3	2	2	2	2	3	2	2	2
11033	1	50	31	4	3	3	1	1	3	3	3	1	3	3	1	3	3	3	3	3	3	3	3	3
12033	2	53	31	4	3	3	3	3	3	1	3	3	3	3	3	3	3	3	1	2	2	1	1	3
11034	1	48	27	4	3	3	3	3	3	3	3	3	3	3	3	3	2	2	2	2	3	2	2	2
12034	2	47	27	4	3	3	2	2	2	2	3	2	3	3	3	3	3	2	2	2	2	2	2	2
11035	1	24	7	2	1	1	2	2	2	2	2	2	2	2	2	2	2	2	2	2	2	3	2	2
12035	2	27	7	2	1	1	2	2	2	2	2	2	2	2	2	2	3	2	2	2	2	3	2	2
11036	1	18	3	1	3	3	1	1	1	1	1	2	2	1	1	2	2	2	3	3	1	1	1	1
12036	2	22	3	1	3	3	3	2	2	2	3	1	1	1	1	2	2	1	1	1	2	3	2	2
11037	1	46	21	3	3	3	3	3	3	3	3	3	2	2	3	3	3	2	3	3	3	3	3	2
12037	2	47	21	3	3	3	2	2	2	3	2	2	3	3	3	3	2	2	2	2	2	3	2	2
11038	1	45	25	4	3	3	3	3	3	3	3	3	2	3	3	3	3	2	3	3	3	2	3	3
12038	2	49	25	4	3	3	2	3	3	3	3	3	3	3	3	3	3	2	3	2	2	3	3	3
11039	1	23	5	1	2	2	2	3	2	3	3	2	3	3	3	2	3	2	3	3	3	3	3	2
12039	2	32	5	1	2	2	2	3	2	3	3	2	3	3	2	2	3	2	2	2	3	3	3	3
11040	1	27	1	1	2	2	3	2	2	2	2	2	3	3	2	2	3	3	3	2	3	2	3	3
12040	2	30	1	1	2	2	3	3	3	2	3	3	3	3	2	2	3	2	3	2	3	2	2	2
11041	1	61	40	4	2	2	3	3	3	3	3	3	3	3	3	3	3	3	3	3	3	3	3	3
12041	2	64	40	4	2	2	3	3	3	3	3	3	3	3	3	3	3	3	3	3	3	3	3	3
11042	1	42	14	3	2	2	3	3	3	3	3	3	2	2	3	3	3	1	2	1	2	3	3	3
12042	2	36	14	3	2	2	2	3	3	3	2	2	2	2	2	3	1	1	1	1	2	2	3	3
11043	1	45	29	4	2	2	3	3	3	3	3	3	3	3	3	3	3	3	3	3	3	3	3	2
12043	2	45	29	4	2	2	3	3	2	3	3	2	3	3	2	3	2	2	3	2	3	3	3	3
11044	1	30	9	2	3	3	3	3	3	3	2	2	2	2	2	3	2	1	2	1	3	2	3	3
12044	2	34	9	2	3	3	2	2	2	2	2	2	1	1	1	1	3	3	3	3	3	2	3	3
11045	1	44	21	3	3	3	2	2	2	2	2	2	1	2	2	1	2	1	1	1	1	1	1	1
12045	2	39	21	3	3	3	2	3	1	2	2	1	1	2	1	2	1	2	2	2	1	1	1	2
11046	1	37	19	3	2	2	1	2	2	2	3	2	3	1	1	1	2	3	3	3	3	1	3	3
12046	2	36	19	3	2	2	1	1	3	2	3	2	1	1	1	1	2	1	1	1	1	1	1	3
11047	1	36	11	2	2	2	2	3	3	2	3	3	3	3	2	2	3	2	3	3	3	3	3	3
12047	2	38	11	2	2	2	2	3	3	2	3	3	3	2	2	3	2	3	3	3	2	3	3	3
11048	1	22	4	1	2	2	2	3	2	3	3	2	3	3	2	2	3	3	3	3	3	2	3	3
12048	2	26	4	1	2	2	3	3	3	3	3	3	3	3	3	3	3	3	3	3	3	3	3	3

ESM18	ESM19	ESM20	ESM21	ESM22	ESM23	ESM24	ESMPTFREI	ESMPT	FISIMREC	FISIM	FZSAEC	FZSAECREC	F3SAOYEC	F3SAOYECF	DAS1	DAS2	DAS3	DAS4	DAS5	DAS6	DAS7	DAS8
2	3	2	2	3	2	2	7	57	7	27	10	5	20	6	4	4	5	4	4	4	4	5
2	3	2	2	3	2	2	7	58	7	28	10	5	20	6	4	4	5	4	4	4	4	5
3	2	1	1	1	1	1	4	36	5	16	6	2	14	5	0	3	5	3	1	4	2	0
2	2	1	2	3	2	2	6	49	6	22	9	4	18	6	2	3	4	3	3	4	3	3
2	2	1	1	2	2	2	6	48	6	19	12	6	17	6	2	3	4	3	4	4	4	3
3	2	3	3	3	2	2	6	56	7	24	10	5	22	7	4	4	3	4	3	4	4	4
3	2	2	2	2	3	2	7	59	7	27	11	6	21	6	4	4	5	5	4	4	5	5
3	3	3	2	2	2	3	6	54	6	22	9	4	23	7	5	4	5	4	4	5	5	5
3	3	3	2	3	3	2	7	63	7	26	13	6	24	7	3	3	3	4	3	3	3	4
2	3	3	3	3	3	2	7	64	7	27	12	6	25	7	4	4	4	5	4	3	3	4
2	1	1	1	1	1	2	4	34	5	15	7	3	12	4	5	3	5	3	3	5	3	3
3	2	2	2	3	2	2	7	61	7	30	11	6	20	6	4	4	5	5	5	5	4	4
1	1	1	1	1	2	3	5	42	6	18	12	6	12	4	4	1	5	4	4	3	4	2
1	2	3	3	1	2	3	6	44	6	17	8	4	19	6	3	1	5	1	1	3	3	2
3	3	2	3	3	3	3	7	70	7	29	15	7	26	7	4	3	5	4	4	4	4	5
3	2	3	3	3	3	3	7	64	7	29	11	6	24	7	4	3	5	4	4	4	4	4
3	3	3	1	1	3	3	7	60	6	22	15	7	23	7	4	5	5	5	5	5	5	5
3	3	3	3	3	3	3	7	62	7	28	9	4	25	7	5	4	5	5	3	5	3	5
3	2	2	2	2	3	3	7	62	7	30	11	6	21	6	5	5	5	5	5	5	5	5
2	2	3	2	2	3	3	7	57	7	25	11	6	21	6	3	4	4	4	4	4	5	5
2	2	2	3	2	2	2	6	50	6	20	11	6	19	6	4	5	5	4	3	4	4	3
2	2	2	3	2	2	2	6	51	6	20	11	6	20	6	5	5	5	4	5	4	4	4
1	1	1	1	1	2	3	4	36	4	13	11	6	12	4	5	5	5	5	5	3	1	5
2	3	3	2	3	2	2	6	47	6	18	7	3	22	7	4	5	5	4	2	3	3	5
2	2	2	1	1	1	3	7	59	7	28	14	7	17	6	5	4	4	4	3	4	4	4
3	3	2	2	2	2	2	6	56	7	25	10	5	21	6	4	5	5	5	3	5	5	5
3	3	3	2	3	3	2	7	67	7	29	14	7	24	7	5	4	4	4	3	4	3	5
3	3	3	3	3	3	3	7	68	7	29	12	6	27	7	5	4	5	5	4	4	4	4
2	3	3	2	3	3	3	7	64	7	26	14	7	24	7	4	5	5	5	5	5	4	5
2	3	2	3	3	3	3	7	62	7	25	12	6	25	7	4	5	5	5	5	5	4	3
3	3	3	3	2	3	3	7	62	6	23	14	7	25	7	5	4	5	4	4	5	5	4
3	3	1	3	3	2	2	7	61	7	27	13	6	21	6	4	5	5	5	4	5	5	4
3	3	3	3	3	3	3	7	72	7	30	15	7	27	7	4	5	5	5	5	5	5	5
3	3	3	3	3	3	3	7	72	7	30	15	7	27	7	4	4	5	5	3	5	3	5
2	3	1	2	3	3	3	7	60	7	28	9	4	23	7	4	5	5	5	3	5	4	5
2	2	1	2	2	1	2	6	47	7	24	6	2	17	6	4	5	5	5	4	5	4	5
2	3	2	3	3	2	2	7	67	7	30	15	7	22	7	5	5	5	5	5	5	5	5
2	2	3	2	2	3	3	7	62	7	27	12	6	23	7	5	4	5	4	4	4	4	5
3	3	3	1	2	3	3	7	57	7	25	9	4	23	7	4	2	5	4	4	3	3	3
3	1	1	1	2	2	2	6	48	5	16	15	7	17	6	5	3	4	5	5	3	2	3
1	1	1	2	1	1	1	4	34	6	18	6	2	10	2	1	4	5	4	3	4	4	4
2	1	1	2	1	2	2	5	39	6	17	8	4	14	5	1	3	3	4	4	4	3	3
2	3	2	2	1	2	3	6	51	6	18	14	7	19	6	4	2	3	3	4	3	2	4
2	2	2	2	1	1	3	5	39	5	16	6	2	17	6	2	2	3	3	4	3	0	1
2	2	3	2	3	3	3	7	64	7	26	14	7	24	7	5	4	4	5	5	5	5	4
2	2	2	2	3	3	3	7	62	7	26	13	6	23	7	5	4	4	5	5	5	5	4
3	3	3	2	3	3	2	7	64	7	25	15	7	24	7	5	5	5	5	5	5	5	5

DAS9	DAS10	DAS11	DAS12	DAS13	DAS14	DAS15	DAS16	DAS17	DAS18	DAS19	DAS20	DAS21	DAS22	DAS23	DAS24	DAS25	DAS26	DAS27	DAS28	DAS29	DAS30	DAS31
4	4	4	4	3	4	4	4	4	4	4	4	4	4	4	3	5	5	4	5	1	1	5
4	4	4	4	4	4	4	4	4	4	4	4	4	4	4	4	5	5	4	5	1	1	5
0	4	1	1	0	4	0	4	5	3	2	4	2	1	4	2	5	3	0	0	1	1	4
4	3	3	4	3	3	3	4	5	4	4	5	3	4	3	3	2	3	2	1	0	0	5
3	4	3	5	5	5	5	3	5	4	4	5	4	3	2	2	2	5	1	0	1	1	5
4	4	4	4	5	4	5	5	5	5	5	5	5	5	4	3	3	5	2	3	1	1	4
5	5	4	5	3	4	5	4	5	5	5	5	4	3	4	3	5	5	5	5	1	0	6
3	5	4	5	5	4	5	5	5	5	5	5	3	3	4	4	5	5	4	5	0	1	6
4	4	5	3	4	3	5	4	4	5	4	5	5	4	4	4	5	5	5	3	1	1	5
3	4	3	4	3	3	4	3	4	3	2	4	4	3	3	3	4	4	4	1	1	0	3
3	5	3	4	3	2	2	5	4	2	5	5	4	4	4	3	2	4	2	4	1	1	5
4	5	4	4	4	4	5	4	4	4	5	5	2	2	4	4	4	4	3	3	1	1	5
5	3	0	4	5	0	0	3	5	3	4	3	3	3	2	2	2	3	3	1	0	0	4
4	3	2	1	3	2	1	3	3	3	4	4	3	4	2	1	1	5	3	2	0	0	5
5	4	4	4	5	3	3	5	5	3	5	5	3	4	4	3	4	5	5	3	0	1	6
4	4	4	4	4	3	3	4	5	4	5	5	5	4	3	3	1	1	1	1	1	1	4
5	5	5	5	5	5	5	5	5	3	5	5	3	3	2	2	3	3	3	2	0	1	3
5	4	5	5	5	5	5	5	5	3	5	5	5	3	1	2	2	5	3	2	0	1	4
5	5	5	5	5	5	5	5	5	4	5	5	4	5	4	4	4	4	2	4	1	1	5
5	5	3	5	3	4	5	5	5	4	4	4	4	3	2	2	2	1	2	3	0	0	4
4	4	4	4	3	4	4	5	4	1	1	5	3	3	3	2	3	5	3	4	1	1	4
4	4	4	5	4	4	4	4	5	1	2	4	3	3	3	2	3	4	4	4	1	1	5
5	5	5	5	4	4	4	4	5	4	5	4	3	3	2	0	5	5	3	5	0	1	4
3	4	5	4	5	5	5	3	4	4	2	5	4	4	4	4	5	5	5	4	1	1	4
4	5	4	5	5	5	5	4	4	4	3	4	5	5	4	5	4	4	5	5	1	1	4
5	4	4	5	5	5	5	4	3	3	3	3	4	4	5	4	4	4	5	5	0	1	4
4	4	4	4	3	5	4	5	5	4	5	5	3	3	4	3	5	5	1	3	1	1	6
4	4	5	3	3	5	4	5	5	4	5	5	3	3	4	4	4	5	0	4	1	1	4
5	4	5	4	5	5	4	5	5	4	5	5	4	5	4	2	5	5	3	3	1	1	5
4	4	5	4	5	5	4	5	5	4	5	5	4	5	4	2	5	5	3	3	1	1	5
5	5	3	5	4	5	5	3	5	4	5	5	3	4	3	3	5	4	4	4	1	0	4
5	4	5	3	4	3	4	5	5	4	5	5	3	3	4	3	4	5	5	5	1	0	6
5	5	5	5	5	5	5	5	5	5	5	5	4	5	5	5	5	5	5	5	1	1	5
5	5	5	5	4	4	5	5	5	4	5	5	4	4	4	4	2	3	3	1	1	1	5
5	4	5	5	5	5	4	4	5	5	4	4	3	3	4	4	5	5	1	1	1	0	6
4	4	5	4	5	5	4	4	4	5	5	4	3	3	4	4	5	5	2	4	1	0	6
5	5	5	5	5	5	5	5	5	0	0	5	4	5	4	4	5	5	0	5	1	0	6
4	5	3	4	4	3	4	5	5	4	5	5	4	4	4	3	3	3	3	3	1	1	6
4	3	4	2	2	3	4	4	5	4	5	4	3	2	3	2	1	4	2	0	0	0	4
5	2	5	3	2	2	3	5	4	4	4	5	3	3	2	2	2	3	3	0	0	1	5
3	4	4	3	2	0	5	3	4	1	5	4	3	4	2	2	3	5	3	0	0	0	4
4	3	4	4	3	0	3	3	4	1	2	4	3	4	3	2	3	4	3	0	0	0	4
4	3	3	5	5	4	3	3	4	3	3	5	3	3	4	0	5	5	0	2	0	1	4
5	5	2	4	5	0	0	5	5	5	5	5	4	4	4	0	2	2	0	0	0	1	6
5	5	5	5	4	4	4	5	5	4	5	5	3	4	4	4	5	5	5	4	0	1	4
5	5	5	5	4	4	4	5	5	4	5	5	3	4	4	4	5	5	5	4	1	0	4
5	5	5	5	5	5	5	5	5	4	5	5	4	5	4	4	5	5	5	5	1	1	6

DAS32	DAST	DASTRECOID	DASCONSA	DASSATISF	DASCOHESI	DASEXPRES	CC1	CC2	CC3	CC4	CC5	CC6	CC7	CC8	CC9	CC10	CC11	CC12	CC13	CC14	CC15	CC16
3	125	2	53	40	22	10	4	3	3	4	4	3	4	3	3	4	2	4	4	4	4	2
4	128	3	54	41	23	10	4	2	2	4	4	2	4	2	2	4	2	5	2	4	5	4
5	74	1	21	34	10	9	5	1	2	1	1	2	2	1	5	4	4	4	4	2	4	1
3	99	1	41	40	11	7	4	4	4	4	4	5	3	5	5	5	5	3	5	5	5	5
5	109	1	50	40	10	9	4	2	2	5	5	2	5	2	5	5	2	5	5	4	4	3
3	124	2	52	46	16	10	2	2	2	2	4	2	2	2	4	2	2	2	2	4	2	4
4	136	3	58	45	23	10	4	2	1	4	1	1	5	4	4	4	4	4	1	2	4	2
5	138	3	59	46	23	10	4	3	1	5	5	1	4	5	5	5	5	5	3	3	5	4
4	122	2	47	44	22	9	4	3	3	4	2	2	4	4	4	5	4	5	2	5	4	3
1	102	1	47	30	16	9	4	3	1	4	4	1	4	4	4	3	3	4	2	4	4	2
3	110	1	44	41	15	10	3	3	3	4	3	3	5	3	5	2	4	4	2	5	2	4
4	125	2	56	39	18	12	3	1	2	5	5	2	5	5	5	5	5	5	2	4	4	4
3	88	1	37	33	11	7	1	5	5	2	5	4	2	2	4	2	2	2	4	5	4	5
5	83	1	31	36	12	4	4	1	1	4	5	4	2	4	2	2	2	2	4	2	2	4
4	126	3	53	44	20	9	4	1	1	4	4	1	4	4	5	5	5	4	3	5	4	3
5	111	1	50	44	7	10	5	1	1	5	1	1	5	4	5	5	5	4	4	5	5	5
4	126	3	64	38	13	11	5	2	2	5	3	2	4	3	4	4	4	5	3	3	4	3
5	125	2	59	41	14	11	5	1	1	4	3	1	4	3	4	5	4	5	2	3	4	3
3	140	3	65	45	18	12	4	1	1	4	2	1	4	4	4	5	4	4	1	5	5	1
3	111	1	55	38	10	8	5	1	1	4	4	1	4	4	4	4	4	4	1	4	4	4
5	112	1	51	34	17	10	5	4	1	5	4	1	4	4	4	5	4	4	4	4	4	4
5	119	2	57	35	17	10	3	5	5	4	4	4	4	4	2	4	4	4	4	4	4	4
2	121	2	58	36	18	9	2	2	1	4	4	2	4	2	4	4	4	4	2	5	4	2
3	124	2	55	37	23	9	1	5	5	5	5	4	2	2	2	4	4	2	4	5	2	5
4	131	3	57	41	23	10	4	1	1	5	5	2	5	4	1	5	5	4	5	5	5	5
5	131	3	60	38	22	11	5	1	2	4	5	1	4	5	4	5	5	5	3	5	5	5
3	122	2	52	43	17	10	5	1	1	4	5	1	5	4	4	5	4	5	1	4	5	4
5	125	2	54	43	17	11	5	1	1	5	5	2	5	5	1	5	5	4	5	5	5	5
3	135	3	60	45	18	12	4	1	1	4	4	1	4	4	5	4	4	5	1	4	5	4
3	132	3	57	45	18	12	5	1	1	4	4	1	5	4	5	4	4	4	1	5	5	4
4	129	3	59	40	20	10	5	1	5	5	5	5	5	5	5	5	5	5	5	5	5	5
3	131	3	55	43	22	11	4	1	1	5	4	1	4	4	4	4	4	4	2	5	5	2
4	149	3	64	48	25	12	5	1	1	5	5	1	5	5	5	5	5	5	1	5	5	3
4	127	3	57	45	13	12	4	1	1	4	1	1	4	4	4	4	4	4	1	4	4	4
5	129	3	59	43	16	11	5	2	1	5	2	1	5	5	4	5	5	5	2	4	5	2
4	131	3	58	42	20	11	4	2	2	4	5	1	5	4	4	4	5	5	4	4	5	4
5	134	3	65	39	19	11	5	1	1	5	3	1	5	3	5	5	5	5	1	5	5	2
4	125	2	54	46	15	10	4	1	1	4	5	1	4	4	4	5	5	4	1	4	5	1
4	97	1	43	38	9	7	4	1	1	4	3	1	3	2	4	4	4	4	2	3	5	1
4	102	1	44	39	10	9	5	2	2	3	4	2	3	3	5	5	5	3	3	4	4	1
3	96	1	42	33	13	8	5	1	1	5	4	1	5	4	4	5	4	5	1	5	5	3
3	89	1	38	31	12	8	5	1	1	5	1	3	5	4	4	5	4	5	4	5	4	4
4	101	1	46	36	12	7	5	1	1	5	5	2	5	5	5	1	2	3	1	3	3	4
5	92	1	33	48	4	7	5	1	1	5	1	1	5	1	5	5	5	5	1	5	5	1
4	136	3	59	43	23	11	3	3	2	2	5	2	2	5	5	3	5	4	3	5	5	3
4	136	3	59	43	23	11	5	1	1	5	5	1	5	3	3	5	1	5	1	5	5	1
4	148	3	65	47	24	12	5	1	1	4	5	1	5	5	5	5	5	5	1	5	5	2

CC17	CC18	CC19	CC20	CC21	CC22	CC23	CC24	CC25	CC26	CC27	CC28	CC29	CC30	CC31	CC32	CC33	CC34	CC35	CC36	PCC1	PCC2	PCC3
2	2	4	4	2	4	4	2	2	1	4	3	4	4	2	2	1	1	2	4	4	4	4
2	2	4	4	2	4	1	2	1	1	4	1	4	5	4	5	2	4	4	4	4	3	3
5	5	1	1	5	2	4	1	1	1	4	2	2	2	2	5	4	2	5	5	2	2	2
5	4	4	1	4	4	4	4	4	4	4	4	4	4	4	3	2	2	3	3	2	3	3
5	2	4	4	4	4	5	4	2	2	4	2	4	4	4	4	2	2	4	4	4	4	2
4	4	2	2	2	4	2	4	4	4	4	4	4	2	2	4	2	2	2	2	3	3	3
1	1	4	4	4	4	1	1	1	1	1	2	2	4	4	4	1	2	4	4	4	4	1
2	1	4	5	4	4	1	2	2	1	3	1	3	5	4	4	1	1	5	4	4	5	2
5	2	4	4	4	5	1	1	2	1	4	2	2	4	5	5	1	2	4	4	5	5	1
4	2	5	1	2	4	2	4	2	2	2	2	4	4	4	4	2	4	4	4	4	4	2
4	2	5	4	5	1	3	3	1	5	1	4	3	4	5	5	1	2	2	2	5	5	2
4	2	4	5	5	5	1	4	4	1	5	4	2	4	5	5	1	1	4	4	5	5	1
5	1	5	5	1	2	5	4	2	2	4	2	4	4	5	4	5	4	1	2	4	5	1
2	4	2	2	2	2	4	2	4	4	5	4	5	4	1	2	4	2	4	5	3	3	2
1	1	1	5	5	5	1	2	2	1	5	1	4	4	4	4	1	1	5	5	4	4	2
3	1	5	5	5	5	1	1	5	2	5	1	4	4	4	4	1	4	4	4	5	5	1
2	1	3	4	4	3	1	1	1	1	4	3	5	4	4	4	2	2	5	4	5	5	1
1	1	3	3	4	4	1	1	1	1	3	4	4	5	5	5	1	1	4	4	5	5	1
1	1	1	4	5	5	1	4	1	1	4	1	4	5	4	4	4	1	5	5	5	4	1
1	1	4	4	4	4	1	4	2	1	4	2	2	4	2	2	1	2	4	4	3	2	1
4	2	4	4	4	4	5	5	2	2	5	4	5	4	4	4	2	5	4	5	5	5	4
4	5	5	5	4	4	4	4	5	4	4	4	5	5	5	4	4	5	4	4	5	4	4
5	1	4	4	5	5	4	5	2	4	2	4	5	4	2	1	2	4	5	4	3	3	5
5	1	4	4	4	5	4	4	4	2	5	5	1	4	4	4	4	5	4	2	3	3	3
1	2	4	5	4	5	4	4	5	2	4	2	4	4	5	5	4	4	4	4	4	4	4
2	1	3	4	5	4	4	5	4	1	3	2	5	5	4	5	5	5	4	5	5	5	4
5	2	4	5	2	5	2	1	1	1	2	1	2	5	4	5	1	1	5	4	5	5	1
2	2	4	5	4	5	4	4	5	2	5	1	5	5	4	5	4	2	4	4	5	5	1
1	1	2	1	4	4	1	1	1	1	4	2	4	4	5	4	1	1	4	4	5	4	1
1	1	1	5	4	4	1	1	1	1	5	5	5	4	3	4	1	1	2	5	3	2	2
5	5	1	1	5	5	1	1	1	1	5	1	5	5	5	5	1	1	5	5	5	5	1
2	4	4	5	5	5	4	2	2	2	4	1	1	5	5	5	2	4	4	5	4	4	2
1	1	1	1	5	5	1	1	1	1	5	1	5	5	5	5	1	5	5	5	5	5	1
1	1	1	1	4	4	1	4	1	1	4	1	4	4	4	4	1	4	4	4	4	4	1
2	2	2	4	5	4	1	2	2	2	2	2	4	4	1	2	1	1	5	5	4	4	1
4	2	4	5	4	5	1	2	4	2	5	5	5	5	4	4	1	2	4	2	5	5	1
1	1	1	1	4	4	1	1	1	1	5	2	5	5	5	5	1	1	5	5	5	5	1
1	1	2	5	4	5	2	4	4	1	4	2	4	4	4	5	2	2	5	4	4	4	2
1	1	2	2	3	3	1	1	1	1	3	2	3	4	4	4	3	4	4	4	4	4	1
1	1	2	3	2	2	1	1	2	2	3	3	2	5	5	5	3	5	3	3	5	4	2
3	1	1	5	5	5	1	2	2	1	5	1	5	5	1	5	1	1	5	1	1	1	1
4	4	4	1	4	5	2	1	2	2	1	1	4	4	3	3	4	2	2	2	1	1	1
2	1	1	3	4	5	2	1	1	1	1	1	5	2	2	5	3	3	3	5	5	1	1
1	1	1	1	5	5	1	1	1	1	1	1	1	5	1	5	1	1	5	5	5	5	1
2	1	2	5	2	2	3	2	3	1	1	2	5	5	4	4	2	2	5	5	4	4	1
1	1	5	1	5	1	1	1	1	1	5	1	5	5	5	1	1	5	5	5	5	5	1
1	1	1	5	3	4	1	1	1	1	4	2	3	5	5	5	1	2	4	5	5	5	1
2	2	1	4	3	4	1	1	1	1	5	2	3	4	4	5	1	1	5	4	4	4	1

PCC4	PCC5	PCC6	PCC7	PCC8	PCC9	PCC10	PCC11	PCC12	PCC13	PCC14	PCC15	PCC16	PCC17	PCC18	PCC19	PCC20	PCC21	PCC22	PCC23	PCC24	PCC25	PCC26
4	3	4	4	3	3	3	3	3	4	3	3	4	4	3	3	4	4	4	4	3	4	1
3	3	3	3	3	3	3	3	2	3	3	3	3	4	3	3	4	4	4	3	4	3	1
2	2	5	1	5	2	2	2	5	1	5	5	5	2	3	5	2	2	3	5	5	5	5
3	3	3	3	2	3	3	3	2	3	4	4	2	2	3	2	2	3	2	3	3	2	3
4	2	5	5	1	4	4	4	2	4	2	2	4	5	5	2	4	2	4	4	2	4	2
3	2	4	4	1	3	3	4	1	3	1	1	3	3	3	2	4	3	3	1	3	4	1
4	1	5	4	1	4	5	4	1	3	2	1	4	2	1	2	4	5	5	4	1	5	1
4	1	4	4	2	5	5	4	3	5	2	1	3	4	1	1	2	5	4	3	2	4	1
5	2	4	4	2	4	3	4	3	4	3	3	4	3	3	2	3	4	5	3	2	4	2
4	3	4	4	3	2	3	4	4	4	3	2	3	4	4	4	4	3	4	3	3	4	2
5	2	5	5	2	3	4	5	3	5	3	3	5	5	2	2	2	5	5	5	3	5	1
5	3	4	5	1	4	4	5	5	4	4	1	4	4	1	3	4	5	5	4	2	4	1
3	1	2	4	2	3	5	5	1	3	1	1	2	3	1	1	1	2	5	1	2	5	1
3	2	4	2	1	3	3	2	4	2	3	2	4	4	2	4	4	3	3	3	2	3	2
4	1	5	4	1	4	3	4	1	4	1	1	4	4	1	1	3	3	5	1	2	4	1
5	1	5	3	2	1	2	5	3	4	2	1	5	5	1	5	5	5	5	5	2	2	1
4	2	5	4	2	4	4	5	1	4	1	1	3	4	1	1	4	4	5	2	1	4	1
4	2	5	5	2	5	5	4	1	5	2	1	3	5	1	1	5	5	4	2	2	5	2
5	1	5	5	1	4	3	5	1	4	1	1	5	5	1	2	5	5	5	1	1	5	1
4	1	2	4	2	4	2	4	1	4	1	1	3	3	2	2	4	4	4	2	2	4	1
4	1	4	5	1	4	5	5	4	5	1	1	5	5	5	1	5	5	5	4	4	5	1
4	1	4	2	2	4	2	4	4	4	1	1	5	4	4	2	4	4	4	2	4	4	1
4	1	4	3	5	4	1	3	5	3	1	4	5	1	5	5	3	5	4	4	3	2	3
5	2	2	3	4	3	3	1	2	2	2	2	2	2	3	3	3	4	3	5	4	3	3
5	3	2	3	5	3	3	2	4	1	1	1	3	2	2	2	3	5	3	4	5	3	3
5	4	2	3	4	3	5	5	4	2	2	1	2	3	2	2	3	4	3	5	4	4	4
5	1	5	5	1	5	5	5	1	4	1	1	5	5	1	1	4	5	5	2	2	5	1
5	1	5	5	1	5	3	5	4	5	1	1	2	5	1	4	4	5	5	4	4	5	1
4	4	4	2	3	3	3	2	1	4	1	1	4	1	1	1	4	5	5	1	2	4	1
3	4	4	5	2	3	3	2	1	3	1	1	4	1	1	1	5	4	4	2	2	5	1
5	5	5	5	1	5	5	5	1	5	5	1	5	5	1	1	5	5	5	5	1	5	1
3	2	4	3	2	4	4	4	2	4	2	2	4	4	2	2	3	3	4	4	2	3	2
5	1	5	5	1	5	5	5	1	5	1	1	5	3	1	1	5	5	5	1	1	5	1
4	1	4	4	1	4	4	4	1	4	1	1	4	4	1	1	4	4	4	1	1	4	1
5	1	5	5	2	4	3	5	5	4	3	2	3	5	1	4	3	3	4	3	1	4	3
5	3	3	5	2	4	5	4	2	5	3	1	3	4	1	3	4	5	5	1	1	2	2
5	1	5	5	1	5	5	5	1	5	1	1	2	5	1	1	3	5	5	1	1	3	1
4	1	4	3	2	5	5	4	2	5	2	2	4	5	1	2	4	4	4	2	2	4	1
3	1	4	3	1	4	3	4	2	4	1	1	2	3	1	1	3	3	3	2	2	3	1
3	3	5	4	3	4	4	3	1	3	1	1	3	4	1	2	2	2	3	3	2	3	1
3	5	5	1	5	3	1	1	1	1	1	1	1	5	5	1	3	1	5	5	3	5	5
1	5	5	5	1	5	5	2	1	1	1	1	1	1	1	5	5	1	1	1	5	5	1
3	1	3	3	2	3	3	4	4	4	3	1	4	4	4	3	4	3	3	5	2	4	2
1	1	5	1	1	1	1	1	5	1	5	1	1	5	1	5	1	5	1	5	1	1	1
4	1	5	3	1	5	5	5	2	5	1	1	3	3	1	1	3	3	3	2	1	3	1
3	1	3	3	1	5	3	4	1	5	1	1	5	3	2	1	1	5	5	1	1	5	1
5	1	5	3	1	5	5	5	1	5	1	1	5	4	1	1	3	5	5	1	1	5	1
4	1	5	3	1	5	5	5	2	4	2	1	4	5	1	1	3	4	4	2	1	4	1

PCC27	PCC28	PCC29	PCC30	PCC31	PCC32	PCC33	PCC34	PCC35	PCC36	PCC37	PCC38	PCC39	PCC40	PCC41	PCC42
1	1	4	3	3	4	4	4	4	3	2	2	3	2	2	3
1	1	3	3	2	4	4	4	4	4	2	2	4	3	3	3
5	5	5	5	5	3	2	2	2	2	1	2	3	2	2	2
3	3	3	3	2	2	3	3	2	3	2	2	2	3	3	3
5	3	2	4	4	4	4	4	4	2	2	5	4	4	2	4
2	1	1	3	2	3	3	3	3	3	3	2	3	4	1	1
1	2	3	2	1	5	3	2	4	2	1	3	5	3	1	5
1	1	1	2	2	5	5	5	5	5	4	2	4	4	2	3
1	1	1	1	2	4	5	4	3	2	2	2	3	4	2	3
2	2	1	2	1	4	3	4	4	4	2	2	3	4	4	2
3	3	3	3	3	5	3	3	3	3	3	3	3	5	2	2
1	1	1	1	1	4	4	4	4	4	3	2	3	4	4	2
1	1	1	1	1	5	1	4	3	1	1	1	4	5	4	1
4	2	4	4	3	3	2	4	3	2	3	2	3	3	3	3
1	1	1	1	1	4	4	4	4	4	3	1	5	4	3	1
1	1	3	1	2	5	5	5	5	5	3	1	5	3	1	3
1	1	1	1	1	4	4	4	4	3	2	1	3	4	2	1
1	1	1	1	1	5	4	5	3	2	1	3	4	2	1	3
1	1	4	1	1	5	3	5	5	5	1	1	5	3	1	2
1	1	2	3	2	4	3	5	4	1	1	1	4	3	3	3
1	1	4	4	1	5	4	4	5	5	1	1	5	5	4	1
1	1	4	2	1	4	4	4	4	4	1	2	4	5	1	4
4	2	4	2	3	4	3	3	3	3	2	1	3	4	4	4
3	3	5	5	4	2	2	2	1	5	5	2	1	3	3	2
3	2	5	1	1	4	4	2	1	1	4	5	3	3	1	5
4	1	4	2	1	5	5	2	2	2	2	5	4	3	3	4
2	1	1	4	1	5	5	5	5	5	1	1	5	5	1	1
2	5	4	4	4	5	5	3	5	5	1	4	5	4	4	1
1	1	1	1	1	5	4	4	3	1	1	1	4	4	1	2
1	1	1	2	1	3	3	4	3	1	1	1	4	5	1	1
1	1	1	1	1	5	5	5	5	5	1	1	5	5	1	1
2	2	4	2	3	2	4	5	5	5	2	2	3	4	2	2
1	1	1	1	1	5	5	5	5	5	1	1	5	5	1	1
1	1	1	1	1	4	4	4	4	4	1	1	4	4	1	1
3	2	3	3	4	4	4	4	4	4	3	2	3	3	3	3
3	3	3	2	3	5	3	3	3	3	3	2	2	3	2	2
1	1	1	1	1	5	5	5	5	3	1	1	5	5	1	1
1	1	2	2	2	4	4	4	4	4	1	1	4	3	2	1
1	1	1	1	1	2	3	3	3	3	1	1	2	2	1	1
1	1	2	2	3	2	3	3	3	3	1	2	2	3	1	1
5	1	1	5	1	1	3	5	2	2	1	3	1	2	2	5
5	5	1	1	1	1	2	4	4	5	1	5	1	1	1	1
1	2	2	3	3	3	2	2	3	2	1	3	3	3	2	3
5	5	5	5	1	5	5	1	1	5	5	5	5	5	5	1
1	1	1	2	2	5	3	4	5	2	1	5	4	2	1	3
1	1	1	1	1	3	5	5	2	1	1	5	5	1	1	3
1	1	1	1	1	5	4	4	4	4	1	1	5	5	1	1
2	1	1	2	2	4	5	5	5	5	1	2	4	5	1	2

NCASO	GÉNERO	EDAD	AÑOSCASA	ANOSCASA	RELIGRECO	RELIGIÓN	ESM1	ESM2	ESM3	ESM4	ESM5	ESM6	ESM7	ESM8	ESM9	ESM10	ESM11	ESM12	ESM13	ESM14	ESM15	ESM16
11049	1	26	3	1	2	2	3	3	3	3	3	3	3	3	3	2	2	2	2	2	2	2
12049	2	27	3	1	2	2	3	3	2	3	2	2	2	2	3	2	1	1	2	1	1	2
11050	1	42	25	4	2	2	3	3	2	3	3	3	2	2	3	3	2	2	1	2	3	1
12050	2	51	25	4	2	2	2	3	2	3	3	3	3	3	3	3	2	1	2	1	1	2
11051	1	18	3	1	3	3	1	1	1	1	1	1	2	2	1	1	2	2	2	3	3	1
12051	2	22	3	1	3	3	3	2	2	2	3	1	1	1	1	1	2	2	1	1	1	2
11052	1	28	5	1	2	2	2	1	1	1	1	2	1	1	2	2	2	2	2	2	2	2
12052	2	34	5	1	2	2	2	2	3	3	3	3	3	3	3	2	3	2	2	2	2	3
11053	1	32	10	2	2	2	3	3	3	3	3	3	2	3	3	2	2	2	1	2	1	2
12053	2	37	10	2	2	2	1	2	1	1	1	2	1	2	1	2	2	2	2	2	2	2
11054	1	35	13	2	3	3	1	2	1	1	3	3	3	3	2	2	2	1	3	1	2	3
12054	2	35	13	2	3	3	3	1	2	1	3	3	3	3	1	2	2	2	3	3	2	3
11055	1	45	25	4	3	3	3	3	3	3	3	3	2	3	3	3	3	2	3	3	3	2
12055	2	49	25	4	3	3	2	3	3	3	3	3	3	3	3	3	3	2	3	2	2	3
11056	1	40	11	2	2	2	3	2	3	3	3	3	3	3	3	3	2	3	2	3	3	3
12056	2	42	11	2	2	2	3	3	3	3	3	3	3	2	2	3	3	2	1	2	2	3
11057	1	33	11	2	3	3	3	3	3	3	3	3	3	1	3	3	2	3	1	1	1	3
12057	2	30	11	2	3	3	2	3	1	3	3	2	2	3	3	2	2	1	3	1	3	2
11058	1	43	7	2	3	3	3	2	3	3	3	3	3	3	3	1	3	2	1	1	2	3
12058	2	42	7	2	3	3	3	3	3	3	3	3	3	3	3	3	3	1	1	3	3	3
11059	1	38	19	3	2	2	2	3	3	3	3	3	2	2	2	2	2	3	2	3	1	2
12059	2	40	19	3	2	2	2	2	1	1	2	2	2	2	2	2	2	2	2	2	2	1
11060	1	33	4	1	2	2	2	3	3	3	3	3	2	3	2	2	3	1	1	2	2	3
12060	2	36	4	1	2	2	3	3	3	3	3	3	2	3	3	3	3	2	1	2	1	3
11061	1	32	6	2	2	2	2	3	3	3	3	2	3	2	2	2	2	2	2	2	2	2
12061	2	30	6	2	2	2	2	2	1	2	1	2	2	2	2	2	1	2	2	3	3	2
11062	1	55	31	4	2	2	3	1	3	3	3	3	3	3	3	3	3	3	3	3	3	3
12062	2	57	31	4	2	2	2	3	3	3	3	2	2	1	2	3	3	2	3	3	1	1
11063	1	35	15	3	3	3	1	2	3	1	2	1	2	1	1	1	1	1	2	1	1	2
12063	2	42	15	3	2	2	2	3	1	1	3	1	2	3	2	1	2	2	3	1	2	3
11064	1	39	3	1	3	3	3	3	3	3	2	2	2	2	3	2	2	3	3	3	2	3
12064	2	42	3	1	3	3	3	3	3	3	3	3	2	3	3	3	2	2	3	3	3	2
11065	1	54	36	4	4	4	3	3	3	2	3	3	2	3	3	1	1	2	1	3	3	2
12065	2	54	36	4	4	4	2	3	2	3	2	2	1	2	3	2	1	2	2	2	2	3
11066	1	52	30	4	2	2	2	3	2	3	3	3	3	3	3	2	3	3	2	3	3	3
12066	2	54	30	4	2	2	3	3	3	3	3	3	2	3	3	2	3	3	2	2	2	3
11067	1	20	3	1	2	2	2	1	2	2	1	2	2	1	1	2	2	1	2	1	2	2
12067	2	29	3	1	2	2	3	2	3	2	3	3	3	2	3	3	2	2	1	1	1	2
11068	1	54	25	4	2	2	3	3	3	3	2	2	2	3	3	3	3	2	2	2	3	3
12068	2	52	25	4	2	2	3	2	2	3	2	2	2	3	3	3	3	2	2	2	3	3
11069	1	37	15	3	2	2	2	3	3	3	1	2	2	3	2	3	3	3	3	2	3	2
12069	2	43	15	3	2	2	3	3	3	3	3	2	3	2	3	2	3	2	2	2	2	2
11070	1	49	24	4	2	2	3	3	3	3	2	3	3	3	3	3	2	2	2	2	3	2
12070	2	47	24	4	2	2	2	3	3	2	3	3	3	2	3	3	2	3	2	2	2	2
11071	1	65	44	4	4	4	1	2	1	2	2	1	2	1	1	1	1	2	2	2	2	2
12071	2	66	44	4	3	3	3	3	3	2	3	3	1	2	3	3	1	1	1	1	2	1
11072	1	24	5	1	3	3	3	3	3	3	3	3	3	3	3	3	3	2	3	2	3	2
12072	2	25	5	1	3	3	3	3	3	3	3	3	3	3	3	3	3	2	3	2	3	3

ESM17	ESM18	ESM19	ESM20	ESM21	ESM22	ESM23	ESM24	ESMPTFREIESMPT	FISMREC	FISM	F2SAEC	F2SAECREC	F3SAOIEC	F3SAOIECFDAS1	DAS2	DAS3	DAS4	DAS5	DAS6	DAS7		
2	2	3	3	2	3	3	2	7	61	7	29	10	5	22	7	0	3	5	5	3	3	4
2	2	2	2	2	3	2	2	6	49	7	24	6	2	19	6	2	4	5	5	5	4	4
3	2	2	3	3	3	3	3	7	60	7	27	10	5	23	7	4	3	5	5	5	5	4
2	1	3	2	3	3	2	1	6	54	7	28	7	3	19	6	3	4	5	4	5	5	5
1	1	1	1	1	1	2	3	4	36	4	13	11	6	12	4	5	5	5	5	5	3	1
2	2	3	3	2	3	2	2	6	47	6	18	7	3	22	7	4	5	5	4	2	3	3
2	3	1	2	2	2	2	2	6	43	5	15	10	5	18	6	3	3	5	3	2	3	3
3	3	3	2	3	2	3	3	7	62	7	27	11	6	24	7	5	3	5	4	4	4	4
1	3	2	1	3	3	3	2	6	55	7	27	8	4	20	6	3	4	5	4	4	4	5
1	1	1	2	2	1	1	2	4	37	4	14	10	5	13	4	4	3	5	4	4	4	4
1	2	2	2	2	3	2	2	6	48	6	20	9	4	19	6	5	5	5	5	5	2	5
3	3	3	3	3	3	3	3	7	59	6	21	11	6	27	7	5	5	5	4	5	2	5
3	3	3	3	2	3	3	2	7	67	7	29	14	7	24	7	5	4	3	4	3	4	3
3	3	3	3	3	3	3	3	7	68	7	29	12	6	27	7	5	3	5	5	4	4	4
2	3	3	3	3	3	3	3	7	68	7	28	14	7	26	7	5	5	5	5	5	5	5
3	3	2	3	3	3	3	3	7	63	7	28	9	4	26	7	4	4	5	5	4	5	5
3	3	2	3	3	3	3	1	7	59	7	27	9	4	23	7	5	2	5	4	0	5	2
3	1	2	2	3	1	2	3	6	53	7	24	10	5	19	6	5	1	5	4	0	4	2
3	3	2	3	2	3	3	1	7	58	7	27	8	4	23	7	5	4	5	5	5	5	5
3	3	3	3	3	3	3	3	7	68	7	30	11	6	27	7	4	5	5	5	5	5	4
3	3	3	1	1	1	1	1	6	50	7	24	10	5	16	6	4	5	5	5	5	4	5
2	2	2	2	2	2	2	2	6	45	6	18	9	4	18	6	4	4	5	5	4	3	4
3	3	2	3	3	2	2	3	7	58	7	26	8	4	24	7	3	3	5	4	4	5	5
2	3	3	1	3	3	2	3	7	61	7	29	9	4	23	7	3	4	5	5	4	5	5
2	3	3	2	3	2	3	3	7	57	7	24	10	5	23	7	5	4	5	3	5	4	3
1	1	2	1	2	3	2	2	6	45	6	17	12	6	16	6	4	4	5	4	4	4	4
3	3	3	2	3	3	3	3	7	69	7	28	15	7	26	7	5	4	5	4	5	4	5
2	2	2	3	2	2	3	2	6	53	7	24	10	5	19	6	5	3	5	5	5	5	4
1	1	2	2	1	1	3	2	4	36	5	15	7	3	14	5	2	3	2	1	3	4	3
1	1	2	1	2	1	2	2	6	44	6	19	10	5	15	5	4	3	5	4	2	3	4
2	3	3	3	2	3	3	2	7	62	7	25	13	6	24	7	4	4	5	5	4	4	5
2	3	2	3	3	2	3	2	7	64	7	29	13	6	22	7	5	4	1	3	4	4	5
1	3	1	3	3	3	2	3	7	57	7	26	10	5	21	6	5	5	4	4	5	3	3
3	3	3	2	3	3	2	3	6	56	6	22	9	4	25	7	4	5	5	5	4	5	3
2	2	3	2	3	2	2	2	7	62	7	27	14	7	21	6	5	4	5	3	4	5	3
2	3	2	2	3	2	2	2	7	61	7	28	12	6	21	6	5	5	5	5	4	5	4
2	2	2	2	3	2	2	2	6	43	5	16	8	4	19	6	3	2	3	1	1	2	2
3	3	3	2	3	2	3	2	7	57	7	27	7	3	23	7	4	4	5	4	3	4	5
3	2	3	3	3	3	2	2	7	63	7	27	12	6	24	7	5	5	5	5	5	5	5
3	2	3	3	3	3	2	2	7	61	7	25	12	6	24	7	5	5	5	5	5	5	5
2	2	2	2	2	2	2	1	6	55	7	24	14	7	17	6	4	4	5	4	5	5	4
2	3	2	1	1	1	2	3	6	55	7	27	11	6	17	6	4	2	0	4	4	4	4
2	3	3	3	3	3	2	3	7	64	7	29	11	6	24	7	4	5	5	4	4	4	4
3	3	3	3	3	3	3	3	7	64	7	27	11	6	26	7	5	4	5	4	5	3	4
2	2	2	3	2	1	2	1	5	41	4	14	10	5	17	6	5	4	3	4	4	1	2
3	3	3	2	3	3	3	1	6	54	7	26	6	2	22	7	2	1	0	4	4	2	3
3	3	3	3	2	3	3	3	7	68	7	30	13	6	25	7	5	4	5	5	4	5	5
3	3	2	3	3	3	3	3	7	69	7	30	13	6	26	7	5	4	4	5	4	5	4

DAS8	DAS9	DAS10	DAS11	DAS12	DAS13	DAS14	DAS15	DAS16	DAS17	DAS18	DAS19	DAS20	DAS21	DAS22	DAS23	DAS24	DAS25	DAS26	DAS27	DAS28	DAS29	DAS30
3	4	5	4	3	5	5	5	5	5	4	5	5	4	4	5	4	3	5	3	5	0	1
4	5	4	4	4	4	3	5	5	5	4	5	5	4	4	4	3	4	5	4	5	0	1
5	5	4	4	5	3	4	4	5	5	5	5	5	3	4	4	3	2	5	5	5	1	0
5	5	5	3	4	3	4	5	5	4	4	5	5	2	3	4	2	3	5	3	3	1	0
5	5	5	5	5	4	3	4	4	5	4	5	4	3	3	2	0	5	5	3	5	0	1
5	3	4	5	4	5	5	5	3	4	4	2	5	4	4	3	2	5	5	5	4	0	1
3	3	3	3	3	3	3	3	3	4	5	1	1	4	4	4	1	3	1	3	3	0	1
5	5	5	4	4	3	4	4	5	5	4	5	5	4	4	2	2	3	4	3	4	1	1
5	5	5	4	5	4	5	5	5	5	4	5	5	3	2	3	3	3	4	3	5	0	1
4	4	4	4	4	4	3	4	4	4	3	5	5	3	3	4	4	3	5	3	5	0	0
5	5	5	5	5	5	5	5	5	4	5	3	3	4	4	2	3	5	5	5	5	0	0
5	5	5	4	5	5	5	5	3	5	4	5	4	4	4	3	4	4	5	1	4	0	0
5	4	3	4	4	3	5	4	5	5	4	5	5	3	3	4	3	5	5	1	3	1	1
4	4	4	5	3	3	5	4	5	5	4	5	5	3	3	4	4	4	5	0	4	1	1
5	5	5	5	5	5	5	5	5	5	5	5	5	4	4	4	4	5	5	3	5	1	1
5	5	5	5	5	5	5	5	5	4	5	5	5	4	4	4	4	4	5	1	4	1	1
2	5	5	0	5	0	2	5	4	5	5	4	5	2	0	4	2	2	5	3	2	1	1
3	0	0	3	5	0	5	5	4	5	5	1	5	3	0	4	3	1	4	1	0	0	0
5	4	4	4	5	5	5	5	4	5	4	5	5	4	5	4	4	5	5	5	1	0	0
4	5	5	4	5	4	5	5	4	5	2	5	5	3	4	4	2	1	5	2	2	1	1
5	5	5	5	5	3	4	5	4	5	1	5	5	4	4	2	3	4	5	1	5	0	0
4	5	4	4	4	0	0	4	3	5	2	5	5	4	4	3	1	3	5	1	4	0	0
5	5	4	4	4	4	4	4	4	4	4	4	1	4	4	4	4	5	5	4	5	1	1
5	4	5	5	5	5	4	5	4	4	4	5	4	3	4	4	4	5	5	2	4	1	1
3	5	3	5	5	3	3	4	5	4	5	5	5	4	3	5	3	3	4	3	3	0	0
4	4	5	4	5	4	4	4	5	4	4	5	5	3	4	3	2	6	4	3	2	1	1
5	5	5	5	5	5	5	4	5	5	4	5	5	4	4	2	2	3	4	3	5	1	1
5	5	5	4	5	5	5	4	5	5	1	5	4	4	5	2	1	1	5	1	5	1	1
5	1	2	2	3	1	1	4	2	3	2	3	3	2	3	2	1	2	3	2	2	0	0
1	3	2	2	1	3	2	4	3	2	2	4	1	3	2	2	2	2	4	1	0	0	0
4	4	5	4	4	4	3	3	5	4	1	0	4	4	4	3	2	3	5	2	4	1	1
4	4	5	4	4	4	5	4	2	3	5	4	2	2	1	3	2	1	5	4	3	1	1
4	3	3	4	3	4	3	4	5	4	5	1	5	5	4	4	4	5	5	5	5	1	1
4	5	5	4	5	4	5	5	5	5	4	5	5	3	2	4	4	3	5	5	5	1	1
5	4	5	4	4	3	2	3	5	5	0	1	4	4	5	5	5	3	5	5	4	1	1
3	5	4	5	5	5	5	4	4	2	2	1	4	4	5	4	4	1	4	4	4	1	1
4	3	4	2	2	3	2	1	1	4	1	1	1	1	3	2	1	1	3	2	0	1	1
4	5	4	4	4	5	3	4	1	4	3	2	2	4	4	4	3	2	4	3	4	0	0
5	5	5	5	5	5	5	5	5	5	3	5	5	3	5	4	4	5	5	5	5	1	1
5	5	5	5	5	5	5	5	5	5	4	5	5	3	3	4	4	4	4	5	5	1	1
4	5	5	2	5	5	5	5	4	4	5	4	4	4	4	4	3	4	5	3	5	1	1
5	4	4	2	4	5	5	5	4	5	4	5	5	3	3	4	3	3	5	5	3	1	1
5	4	4	5	5	5	5	4	5	5	4	5	5	4	3	4	5	5	5	4	4	0	1
4	5	4	4	5	5	4	5	5	5	5	5	5	4	3	3	3	4	5	4	3	0	1
2	4	2	4	4	2	2	2	5	5	4	4	4	4	3	2	3	4	5	5	5	0	0
4	5	4	2	4	4	2	0	4	5	5	5	5	3	4	2	1	1	3	3	0	0	0
4	4	4	5	5	5	5	5	4	5	5	5	5	4	5	4	3	4	5	4	5	1	1
3	4	5	5	5	4	4	5	4	5	5	5	5	4	5	4	5	5	5	4	5	1	1

DAS31	DAS32	DAST	DASTRECOI	DASCONSA	DASSATISF	DASCOHES	DASEXPRE	CC1	CC2	CC3	CC4	CC5	CC6	CC7	CC8	CC9	CC10	CC11	CC12	CC13	CC14	CC15
6	3	124	2	49	46	20	9	5	1	5	5	4	1	5	5	5	5	5	4	4	4	5
6	4	130	3	53	46	21	10	5	1	2	5	5	1	5	5	4	5	4	4	2	5	4
6	4	132	3	55	46	20	11	5	1	1	4	5	1	5	4	5	5	5	5	1	2	5
3	5	122	2	56	40	16	10	4	2	2	4	5	1	5	4	5	4	5	5	2	3	5
4	2	120	2	57	36	18	9	2	2	1	4	4	2	4	2	4	4	4	4	2	5	4
4	3	120	2	55	36	21	8	1	5	5	3	5	4	2	2	2	3	4	2	3	5	2
4	3	88	1	40	31	10	7	3	2	4	4	2	2	2	4	2	4	2	4	4	4	2
2	4	121	2	55	40	16	10	5	1	1	5	5	2	5	4	5	5	5	4	2	5	4
0	5	123	2	59	37	18	9	4	4	4	4	4	4	4	4	4	5	4	4	5	5	4
4	4	118	2	51	39	20	8	4	1	1	4	3	1	4	4	5	5	4	4	2	5	4
5	5	134	3	65	39	23	7	4	1	1	4	4	2	2	4	4	4	4	4	2	4	4
5	5	130	3	64	42	18	6	5	1	1	4	5	2	5	5	4	4	4	4	2	2	5
6	3	120	2	50	43	17	10	5	1	1	4	5	1	5	4	4	5	3	5	1	4	5
4	5	124	2	53	43	17	11	5	1	1	5	5	2	5	5	1	5	5	4	5	5	5
6	4	146	3	65	47	22	12	5	1	1	5	5	1	5	5	5	5	5	5	1	5	5
6	3	137	3	62	45	18	12	5	1	1	5	5	1	5	5	5	5	5	5	1	5	5
6	4	102	1	38	39	14	11	5	4	4	5	5	4	5	5	5	5	5	5	4	5	4
4	4	86	1	34	35	9	8	4	4	2	5	4	4	4	4	4	4	4	4	1	4	4
6	3	136	3	61	45	20	10	5	5	1	5	5	1	5	5	5	5	5	5	5	5	5
5	5	126	3	60	42	12	12	4	2	1	5	5	1	4	5	5	5	5	4	2	5	5
6	5	129	3	61	41	18	9	4	2	1	5	5	1	4	4	5	5	5	4	5	4	4
4	4	107	1	46	39	14	8	5	5	5	5	1	5	1	1	1	5	1	5	5	5	1
5	5	127	3	54	39	23	11	5	1	1	5	5	1	5	5	5	5	5	5	1	5	5
5	5	133	3	59	42	20	12	5	4	1	5	5	2	5	2	4	5	4	5	5	5	5
5	4	121	2	53	45	16	7	5	1	1	5	2	2	5	4	4	5	5	5	4	5	5
5	4	124	2	55	42	17	10	4	2	1	4	5	2	4	5	4	4	5	5	1	5	4
5	4	133	3	63	43	17	10	4	1	1	4	4	1	5	5	4	5	5	5	2	3	4
4	5	125	2	60	40	13	12	1	1	1	5	3	1	3	5	3	3	5	4	2	1	5
3	3	73	1	32	26	10	5	4	2	1	4	1	2	5	4	4	2	5	4	4	4	2
4	2	77	1	36	25	9	7	4	1	2	5	4	5	1	4	2	5	4	5	5	4	5
6	5	116	2	53	36	16	11	5	4	2	5	2	4	4	2	5	4	4	4	5	5	1
4	5	108	1	53	31	15	9	5	1	1	4	4	4	2	5	4	4	2	4	4	4	2
6	5	127	3	50	44	24	9	5	4	4	5	5	4	5	4	5	4	5	5	5	5	5
4	3	132	3	58	40	22	12	5	2	2	5	1	2	5	4	3	4	5	4	1	5	4
6	5	123	2	51	40	22	10	5	1	1	5	4	1	5	4	5	4	4	5	1	4	5
5	5	124	2	59	36	17	12	5	4	4	5	4	5	4	4	5	4	4	5	4	4	5
3	1	62	1	32	18	7	5	4	2	4	4	2	2	4	2	2	4	2	2	2	4	4
4	3	109	1	54	31	16	8	2	5	5	5	2	4	5	5	4	5	5	4	5	4	5
4	4	144	3	65	43	24	12	3	3	1	4	2	2	5	2	4	5	2	5	1	5	4
4	4	141	3	65	42	22	12	4	2	2	4	5	2	5	4	4	5	5	4	2	5	5
5	4	131	3	58	42	20	11	3	2	2	4	5	2	4	4	4	5	5	5	4	5	5
6	5	121	2	48	44	19	10	3	1	1	4	5	1	4	4	3	4	4	4	2	4	4
5	4	135	3	59	44	23	9	4	1	1	5	5	1	5	2	5	5	5	3	2	3	5
5	4	130	3	59	44	19	8	5	1	1	5	1	1	5	4	5	5	5	5	3	3	5
4	1	103	1	40	36	22	5	3	1	1	5	3	1	5	3	3	5	3	3	3	3	3
4	3	89	1	35	40	8	6	5	4	4	2	3	2	3	5	3	3	3	3	4	4	5
6	4	136	3	56	47	21	12	5	1	1	3	3	1	5	2	5	5	5	5	3	5	4
6	4	139	3	56	47	24	12	4	1	1	3	3	1	5	2	4	4	4	4	1	3	4

CC16CC17CC18CC19CC20CC21CC22CC23CC24CC25CC26CC27CC28CC29CC30CC31CC32CC33CC34CC35CC36PCC1PCC2

1	1	1	1	5	5	5	2	1	1	1	5	4	5	4	4	5	1	1	2	4	5	5
3	1	2	3	4	4	5	4	3	4	2	5	1	2	3	4	5	4	4	5	5	5	5
5	5	2	1	1	5	5	1	1	1	1	1	1	1	1	5	5	1	1	1	5	5	4
5	5	2	3	2	3	5	2	4	3	2	5	1	5	5	2	5	2	1	5	5	3	3
3	5	1	4	4	5	5	4	5	2	3	2	3	4	4	2	1	2	3	5	4	3	3
5	5	1	4	4	4	5	4	4	4	2	5	5	1	4	4	4	4	5	4	2	3	3
2	2	2	2	2	4	4	2	2	2	4	2	4	2	2	2	2	2	4	4	4	3	3
4	2	1	4	4	5	5	2	4	2	1	5	4	4	4	4	2	1	1	4	4	4	5
4	4	5	4	4	2	3	2	2	3	1	4	1	1	4	4	2	5	5	5	2	5	5
2	2	1	2	5	5	5	2	2	1	1	1	1	2	3	3	5	1	4	4	4	4	4
2	2	2	4	2	4	4	2	4	1	1	4	1	4	4	4	4	1	1	4	4	4	4
1	1	1	1	4	5	2	2	1	1	1	5	2	5	5	1	5	2	2	5	5	5	5
4	5	2	4	5	2	5	2	1	1	1	2	1	2	5	4	5	1	1	5	4	5	5
5	2	2	4	5	4	5	4	4	5	2	5	1	5	5	4	5	4	3	4	4	5	5
1	1	1	1	5	5	5	1	1	1	1	5	1	5	5	5	5	1	5	5	5	5	5
5	1	1	5	5	5	5	5	1	5	1	5	1	5	5	5	5	1	1	5	5	5	5
5	4	4	5	4	5	5	4	1	5	4	5	5	5	1	4	5	4	4	5	4	4	5
5	4	1	5	4	4	5	1	1	1	1	5	5	4	4	4	4	1	1	1	4	4	5
1	1	1	5	5	5	5	1	1	1	1	5	1	5	5	5	3	1	5	5	5	5	5
4	5	1	5	5	5	5	1	4	3	1	5	4	5	5	5	5	1	1	4	5	4	5
2	2	1	5	5	5	2	2	1	1	1	4	2	5	5	5	5	2	1	1	2	5	5
5	5	5	5	1	5	5	1	1	1	1	5	5	5	1	1	1	1	1	1	1	2	5
1	1	1	1	5	5	5	1	1	1	3	1	1	5	5	5	5	1	1	5	5	4	4
5	5	5	5	5	2	5	2	5	4	2	5	5	5	5	5	5	2	5	5	5	5	5
2	2	4	5	2	4	5	4	2	2	1	1	1	1	4	5	5	2	2	2	2	5	5
5	4	1	2	3	5	5	4	1	4	3	4	1	4	4	4	4	2	4	4	4	3	4
3	1	1	2	2	5	5	1	1	1	1	3	2	3	4	5	5	1	1	4	4	5	5
1	1	3	1	5	1	4	1	5	1	1	5	1	5	5	1	4	2	2	4	4	4	4
2	1	3	4	4	2	4	4	4	2	4	4	1	4	2	3	4	1	2	1	4	4	3
4	5	2	5	4	2	4	2	2	2	4	1	1	2	3	5	4	2	2	5	1	3	4
4	2	4	2	5	4	5	2	4	3	5	5	4	5	4	4	1	2	1	4	1	4	4
4	4	2	4	4	5	5	1	4	4	2	4	5	4	4	5	4	5	4	5	1	4	5
3	4	4	5	4	2	4	2	4	4	2	4	2	2	2	2	2	2	2	5	5	5	5
5	2	1	2	3	5	5	2	2	3	1	5	5	2	4	2	4	5	5	4	2	5	5
3	5	4	4	5	4	4	4	5	4	4	3	3	3	2	2	3	4	4	2	4	2	3
5	4	5	4	2	2	5	1	4	2	4	2	5	5	4	5	4	1	5	4	1	4	5
4	2	4	1	4	4	4	3	3	2	2	4	2	2	4	4	4	2	1	2	5	2	3
5	4	4	5	2	2	5	2	5	4	5	5	4	5	5	5	5	1	5	4	5	5	5
2	4	2	1	4	4	4	1	2	2	1	2	1	2	2	1	4	2	4	5	2	4	4
2	2	2	4	5	5	5	3	2	3	2	3	3	2	3	5	5	2	4	4	2	3	4
5	5	4	5	5	5	5	2	2	2	1	5	5	5	5	4	5	1	4	4	5	4	5
2	2	2	2	4	3	5	3	4	3	1	4	2	2	4	4	4	2	2	4	4	4	4
1	1	2	1	3	5	5	1	1	1	1	4	3	5	5	5	5	1	1	5	4	5	5
5	1	5	5	5	5	5	1	1	1	1	5	5	5	5	5	5	1	1	5	3	5	5
3	3	3	3	5	5	3	1	1	1	1	3	3	3	3	5	3	1	2	5	5	3	2
4	4	4	4	4	4	4	1	1	1	1	5	4	5	5	2	5	5	5	5	5	5	5
4	1	1	3	4	1	5	5	1	1	1	2	3	4	5	5	5	3	3	3	3	3	3
2	1	1	2	3	2	5	1	1	1	1	4	1	2	4	3	3	1	2	3	3	3	3

PCC3	PCC4	PCC5	PCC6	PCC7	PCC8	PCC9	PCC10	PCC11	PCC12	PCC13	PCC14	PCC15	PCC16	PCC17	PCC18	PCC19	PCC20	PCC21	PCC22	PCC23	PCC24	PCC25
3	5	1	5	4	1	5	4	4	4	3	1	1	5	5	3	4	5	4	5	4	2	5
1	5	1	4	5	2	4	4	5	1	4	1	1	4	4	1	2	3	5	5	2	1	3
1	5	1	5	5	1	5	5	5	4	5	1	3	1	1	1	2	1	5	5	3	1	5
5	4	2	5	4	1	4	4	4	1	3	1	1	3	2	1	1	3	4	4	4	2	4
5	4	1	4	3	5	4	1	3	5	3	1	4	5	1	5	5	3	5	4	4	3	2
3	5	2	2	3	4	3	3	1	2	2	2	2	2	2	3	3	3	4	3	5	4	3
2	2	2	3	3	3	3	2	3	2	3	2	3	2	2	2	2	2	3	3	2	2	2
1	4	2	5	4	1	5	4	4	2	4	2	1	5	4	1	1	4	4	5	2	1	5
3	5	3	5	5	4	5	5	4	1	4	4	1	2	5	3	1	4	4	5	4	2	5
2	3	1	3	2	4	3	4	4	2	3	1	1	1	4	1	2	2	2	5	3	1	2
2	4	2	4	4	2	4	2	4	2	4	1	1	3	4	1	1	4	5	4	2	1	4
3	3	1	5	2	1	5	2	4	2	5	1	1	5	5	1	3	5	4	5	4	1	5
1	5	1	5	5	1	5	5	5	1	4	1	1	5	5	1	1	4	5	5	2	3	5
1	5	1	5	5	1	5	5	5	4	5	1	1	2	5	1	4	4	5	5	4	4	5
1	5	1	5	5	1	5	5	5	1	5	1	1	5	5	1	1	5	1	5	3	1	5
1	5	1	5	5	1	5	5	5	5	5	1	1	5	5	1	1	5	5	5	5	1	5
4	4	4	1	2	5	2	4	4	5	5	5	4	5	4	4	5	4	4	4	5	4	5
3	5	1	5	4	2	2	4	4	5	4	2	4	5	5	1	4	4	5	5	4	4	3
1	5	3	5	5	1	1	1	5	1	5	1	1	5	5	1	1	5	5	5	5	1	5
1	5	1	5	5	1	3	4	5	1	5	1	1	5	4	1	1	5	5	5	1	2	5
3	5	3	3	5	1	4	4	4	3	4	2	1	2	3	1	2	3	5	5	3	2	2
5	3	4	1	2	1	1	5	5	4	4	4	1	4	5	1	4	5	5	5	5	1	5
1	5	1	4	4	1	4	4	4	4	5	2	1	5	5	1	2	4	5	3	1	1	5
1	5	1	5	5	2	4	5	5	3	4	1	1	5	5	2	3	5	5	5	5	2	5
1	5	1	5	3	2	5	5	4	2	5	1	1	4	5	1	2	5	5	5	2	1	5
2	3	4	3	2	3	4	3	3	3	3	3	3	4	3	3	3	2	2	3	3	4	3
1	5	2	4	4	1	5	4	5	2	5	1	1	3	5	1	1	3	4	5	2	1	3
2	5	1	3	3	1	5	4	5	2	4	2	1	3	4	2	2	3	5	4	3	2	4
3	2	4	3	2	4	3	4	2	2	4	3	4	2	4	4	3	4	4	3	4	3	2
2	4	3	2	2	2	3	3	2	4	1	3	2	4	2	5	5	3	4	4	3	3	4
5	5	2	5	5	1	3	4	5	1	3	2	4	5	4	2	4	4	5	4	5	1	4
4	5	5	5	4	5	3	4	4	4	3	4	5	4	4	4	3	4	5	4	5	4	4
4	5	5	5	5	4	4	4	4	5	2	4	5	5	5	3	4	5	4	5	5	3	5
1	5	3	5	5	2	4	4	5	4	5	3	2	4	4	2	5	3	4	4	5	2	4
4	5	1	4	5	2	4	4	4	2	3	4	3	5	4	1	2	4	2	5	4	2	4
4	3	2	3	5	1	4	3	5	4	4	3	4	5	5	4	5	4	5	4	4	4	5
4	3	4	3	2	4	3	2	2	5	3	4	5	4	3	5	5	4	2	3	5	5	3
4	5	5	5	5	5	4	5	4	5	5	5	2	4	4	5	4	4	5	4	5	4	5
1	3	1	5	3	3	5	3	3	3	3	3	1	5	5	3	2	2	3	3	4	2	4
2	3	1	4	3	2	4	3	4	3	3	2	3	4	4	2	2	3	3	3	4	3	5
2	4	1	4	4	1	4	3	4	3	4	2	1	4	2	1	1	3	5	5	1	2	4
1	4	1	3	2	4	4	4	3	1	5	1	1	3	5	1	2	4	4	4	3	1	5
1	5	1	5	5	1	4	5	5	1	5	1	1	5	4	1	1	5	5	5	2	1	5
1	5	1	5	3	4	5	3	5	4	5	1	1	5	5	1	5	5	1	1	5	1	5
1	3	1	4	3	1	3	3	3	1	4	1	1	4	3	3	2	3	3	3	2	1	3
3	3	1	5	5	1	3	1	3	5	5	1	1	3	5	5	3	3	5	5	3	3	3
1	3	1	4	5	1	5	5	5	1	5	1	1	5	5	1	1	3	3	3	3	1	5
1	5	1	5	3	1	3	3	5	1	3	1	1	4	3	1	2	1	2	3	3	1	3

PCC26	PCC27	PCC28	PCC29	PCC30	PCC31	PCC32	PCC33	PCC34	PCC35	PCC36	PCC37	PCC38	PCC39	PCC40	PCC41	PCC42
1	2	4	3	4	5	4	4	5	5	4	2	5	5	4	4	4
1	1	1	3	2	2	5	4	4	4	2	2	3	4	4	3	3
1	1	1	5	1	1	5	5	5	1	1	1	5	5	5	1	1
2	2	2	1	1	1	5	5	5	5	1	1	5	5	1	1	4
3	4	2	4	2	3	4	3	3	3	2	1	3	4	4	4	3
3	3	3	5	5	4	2	2	2	1	5	5	2	1	3	3	2
2	2	3	3	2	2	2	3	3	3	2	2	2	2	2	2	2
1	1	1	1	2	2	5	3	4	5	1	1	3	4	2	1	3
3	3	3	4	4	4	5	3	5	5	5	1	5	4	4	4	4
1	2	1	2	2	1	2	4	3	3	3	2	3	4	2	2	3
1	1	1	1	1	4	4	4	3	2	3	2	4	4	2	2	4
3	3	1	1	1	1	5	5	5	5	2	2	2	4	2	2	5
1	2	1	1	4	1	5	5	5	5	1	1	5	5	1	1	5
1	2	5	4	4	4	5	5	3	5	1	4	5	4	4	1	5
1	1	1	1	1	1	5	5	5	5	1	1	5	5	1	1	5
1	1	1	1	5	1	5	5	5	5	1	1	5	5	5	1	5
4	4	4	5	4	4	4	4	4	5	4	2	5	4	5	4	4
4	4	1	4	5	4	5	4	4	4	4	4	5	4	4	5	4
1	1	1	1	5	1	5	1	5	5	1	1	5	5	1	1	5
1	2	1	2	2	1	5	5	5	5	1	1	5	5	1	1	3
1	1	1	1	1	1	4	4	5	4	3	1	3	5	2	2	4
1	1	1	4	1	1	5	5	1	1	5	5	1	1	5	5	2
5	4	5	2	2	1	5	5	5	5	1	1	5	5	2	2	5
1	3	2	2	2	2	5	5	5	5	5	3	5	3	2	2	2
1	2	1	2	2	1	5	5	5	5	5	1	2	2	2	1	3
2	2	3	3	3	3	4	3	3	3	2	3	3	3	3	3	3
1	1	1	1	1	1	3	4	5	3	1	1	5	5	1	1	3
2	2	3	2	2	2	4	5	4	3	2	2	4	4	2	2	3
3	4	3	2	2	4	5	4	4	4	2	4	3	4	4	2	2
3	3	3	4	3	5	4	4	4	4	4	3	5	4	2	2	4
2	3	5	2	4	5	4	4	2	4	4	2	4	5	4	5	4
4	4	4	5	2	2	5	4	5	4	4	2	4	3	4	4	4
4	3	3	5	4	5	5	4	4	4	3	1	3	1	2	2	2
1	1	1	2	2	2	4	5	5	3	2	1	5	5	2	2	1
4	4	3	3	4	5	4	4	4	4	4	1	5	2	3	2	2
4	5	4	3	5	4	2	5	5	4	5	4	5	5	4	5	4
4	4	4	4	4	5	3	3	2	3	2	4	2	2	3	4	3
3	4	1	5	4	4	5	4	4	4	2	5	5	1	3	4	4
1	1	1	1	1	1	3	3	3	3	3	1	5	3	1	1	4
3	2	2	2	3	4	4	4	3	5	3	1	4	4	3	3	3
1	1	1	1	1	1	4	5	5	5	1	1	5	4	1	1	4
1	1	1	1	1	1	5	5	5	5	3	1	5	4	1	1	3
1	1	1	1	1	1	5	5	5	2	1	1	3	2	1	1	4
1	1	1	1	1	1	5	5	5	5	1	1	4	1	5	1	1
1	1	1	1	1	2	3	3	4	4	1	1	2	3	1	1	3
1	1	1	3	3	1	5	5	5	5	5	1	5	5	5	1	5
1	1	1	1	1	1	2	5	4	5	1	1	4	3	1	1	4
1	1	1	1	2	2	3	5	5	3	1	1	2	2	2	1	3

PCC3	PCC4	PCC5	PCC6	PCC7	PCC8	PCC9	PCC10	PCC11	PCC12	PCC13	PCC14	PCC15	PCC16	PCC17	PCC18	PCC19	PCC20	PCC21	PCC22	PCC23	PCC24	PCC25
3	5	1	5	4	1	5	4	4	4	3	1	1	5	5	3	4	5	4	5	4	2	5
1	5	1	4	5	2	4	4	5	1	4	1	1	4	4	1	2	3	5	5	2	1	3
1	5	1	5	5	1	5	5	5	4	5	1	3	1	1	1	2	1	5	5	3	1	5
5	4	2	5	4	1	4	4	4	1	3	1	1	3	2	1	1	3	4	4	4	2	4
5	4	1	4	3	5	4	1	3	5	3	1	4	5	1	5	5	3	5	4	4	3	2
3	5	2	2	3	4	3	3	1	2	2	2	2	2	2	3	3	3	4	3	5	4	3
2	2	2	3	3	3	3	2	3	2	3	2	3	2	2	2	2	2	3	3	2	2	2
1	4	2	5	4	1	5	4	4	2	4	2	1	5	4	1	1	4	4	5	2	1	5
3	5	3	5	5	4	5	5	4	1	4	4	1	2	5	3	1	4	4	5	4	2	5
2	3	1	3	2	4	3	4	4	2	3	1	1	1	4	1	2	2	2	5	3	1	2
2	4	2	4	4	2	4	2	4	2	4	1	1	3	4	1	1	4	5	4	2	1	4
3	3	1	5	2	1	5	2	4	2	5	1	1	5	5	1	3	5	4	5	4	1	5
1	5	1	5	5	1	5	5	5	1	4	1	1	5	5	1	1	4	5	5	2	3	5
1	5	1	5	5	1	5	3	5	4	5	1	1	2	5	1	4	4	5	5	4	4	5
1	5	1	5	5	1	5	5	5	1	5	1	1	5	5	1	1	5	1	5	3	1	5
1	5	1	5	5	1	5	5	5	5	5	1	1	5	5	1	1	5	5	5	5	1	5
4	4	4	1	2	5	2	4	4	5	5	5	4	5	4	4	5	4	4	4	5	4	5
3	5	1	5	4	2	2	4	4	5	4	2	4	5	5	1	4	4	5	5	4	4	3
1	5	3	5	5	1	1	1	5	1	5	1	1	5	5	1	1	5	5	5	5	1	5
1	5	1	5	5	1	3	4	5	1	5	1	1	5	4	1	1	5	5	5	1	2	5
3	5	3	3	5	1	4	4	4	3	4	2	1	2	3	1	2	3	5	5	3	2	2
5	3	4	1	2	1	1	5	5	4	4	1	4	5	1	4	5	5	5	5	5	1	5
1	5	1	4	4	1	4	4	4	4	5	2	1	5	5	1	2	4	5	3	1	1	5
1	5	1	5	5	2	4	5	5	3	4	1	1	5	5	2	3	5	5	5	5	2	5
1	5	1	5	3	2	5	5	4	2	5	1	1	4	5	1	2	5	5	5	2	1	5
2	3	4	3	2	3	4	3	3	3	3	3	3	3	3	3	3	2	2	3	3	4	3
1	3	1	5	5	1	5	3	5	1	5	1	1	5	3	1	5	3	5	5	1	1	5
1	5	1	5	5	1	5	5	3	1	5	2	1	2	5	1	1	3	5	5	1	1	3
2	3	2	3	3	2	4	3	3	2	4	2	2	3	3	3	2	4	2	3	2	3	4
2	3	3	4	3	3	4	3	4	3	4	2	1	4	4	1	4	3	2	2	4	3	5
5	3	1	5	3	3	5	5	5	5	5	1	5	5	1	5	1	1	5	5	5	1	5
1	5	2	5	5	2	4	4	5	2	4	2	2	5	5	1	1	5	4	4	2	4	4
3	4	2	3	3	2	3	3	4	4	4	3	2	4	4	2	4	3	4	3	4	3	4
2	4	1	5	4	3	4	4	4	2	5	1	1	4	4	2	2	4	3	4	4	1	4
1	5	1	5	5	1	5	5	5	1	5	1	1	2	5	1	1	5	4	5	1	1	5
3	4	2	3	3	2	4	3	4	3	4	2	1	3	4	2	2	3	4	4	4	2	4
1	5	1	5	5	1	4	4	4	2	4	2	1	3	4	2	4	4	4	4	2	1	4
2	4	1	4	4	1	4	4	4	1	4	1	1	4	2	1	1	4	4	4	1	4	4
1	5	1	5	5	1	5	5	5	5	5	1	1	5	5	1	1	5	5	5	5	1	5
2	3	1	5	3	1	3	3	3	3	4	2	1	5	5	3	4	4	2	1	4	3	2
2	3	2	3	1	2	4	4	4	2	4	2	1	3	4	1	2	4	4	2	3	1	4
2	4	1	4	4	1	4	4	4	2	5	1	1	4	5	1	3	5	4	4	2	2	2
1	4	1	5	4	1	4	3	5	1	5	1	1	5	5	1	1	5	3	5	3	5	5
1	4	1	5	5	1	4	4	5	1	5	2	1	5	4	1	2	4	4	4	2	2	5
1	5	5	5	5	1	5	5	5	1	5	1	1	5	5	1	1	5	5	5	1	1	5
1	4	1	4	4	1	4	4	5	1	5	1	1	2	5	1	2	3	4	5	2	1	5
4	3	4	2	2	4	2	4	3	4	4	2	2	2	4	4	4	3	2	2	4	4	2
3	2	4	3	2	4	3	2	2	5	3	5	3	4	2	3	5	3	2	3	4	2	4
2	3	3	4	4	5	5	4	4	3	5	4	4	5	5	1	1	5	4	4	4	2	5
3	3	3	4	3	2	4	5	4	3	4	3	2	2	2	2	2	4	3	3	2	2	3
1	5	2	5	3	3	3	5	3	5	3	5	3	5	2	5	5	5	5	5	5	5	5
5	5	1	5	3	2	3	3	4	3	3	2	2	2	5	3	1	2	3	4	3	1	5
5	1	1	5	5	1	5	1	5	1	1	1	1	5	1	5	5	5	1	5	5	1	5
4	1	1	4	5	2	5	2	5	2	1	1	3	4	2	5	5	4	1	5	5	2	4
1	5	1	5	5	5	1	5	5	1	1	1	5	5	5	5	1	1	1	1	1	1	5
1	1	1	1	1	1	1	1	1	1	5	5	5	5	5	5	5	5	5	1	1	5	1
1	4	1	4	4	1	4	4	4	1	5	1	1	5	5	2	1	5	5	5	1	2	4
1	5	1	5	5	1	5	5	5	1	5	1	1	5	5	1	1	5	5	3	1	1	5
2	4	3	4	2	4	2	3	3	4	3	2	3	4	3	3	4	4	1	2	4	3	4
2	5	3	4	3	2	3	4	3	2	3	4	3	3	2	3	2	4	4	4	3	4	3
1	5	1	2	3	1	4	4	4	1	2	1	1	2	5	1	1	3	5	5	1	1	3
1	4	1	4	4	2	4	4	4	2	4	4	2	5	2	2	2	3	4	4	4	2	4
1	5	1	5	5	1	5	5	5	1	5	1	1	5	5	1	1	5	5	5	1	1	5
1	5	3	5	2	5	2	3	3	5	3	2	3	5	3	3	5	5	1	2	5	3	5
1	5	3	3	4	1	4	4	3	4	5	4	3	5	5	1	5	3	5	5	5	1	5
1	3	1	5	4	1	5	5	5	4	5	1	1	1	5	1	1	5	4	4	2	1	2
5	3	4	3	3	5	3	4	3	5	5	4	5	3	3	4	2	3	3	3	3	4	3
4	2	1	3	1	5	1	1	1	3	3	1	1	3	5	1	3	3	1	2	1	1	3

PCC26	PCC27	PCC28	PCC29	PCC30	PCC31	PCC32	PCC33	PCC34	PCC35	PCC36	PCC37	PCC38	PCC39	PCC40	PCC41	PCC42
1	2	4	3	4	5	4	4	5	5	4	2	5	5	4	4	4
1	1	1	3	2	2	5	4	4	4	2	2	3	4	4	3	3
1	1	1	5	1	1	5	5	5	1	1	1	5	5	5	1	1
2	2	2	1	1	1	5	5	5	5	1	1	5	5	1	1	4
3	4	2	4	2	3	4	3	3	3	2	1	3	4	4	4	3
3	3	3	5	5	4	2	2	2	1	5	5	2	1	3	3	2
2	2	3	3	2	2	2	3	3	3	2	2	2	2	2	2	2
1	1	1	1	2	2	5	3	4	5	1	1	3	4	2	1	3
3	3	3	4	4	4	5	3	5	5	5	1	5	4	4	4	4
1	2	1	2	2	1	2	4	3	3	3	2	3	4	2	2	3
1	1	1	1	1	4	4	4	3	2	3	2	4	4	2	2	4
3	3	1	1	1	1	5	5	5	5	2	2	2	4	2	2	5
1	2	1	1	4	1	5	5	5	5	1	1	5	5	1	1	5
1	2	5	4	4	4	5	5	3	5	1	4	5	4	4	1	5
1	1	1	1	1	1	5	5	5	5	1	1	5	5	1	1	5
1	1	1	1	5	1	5	5	5	5	1	1	5	5	5	1	5
4	4	4	5	4	4	4	4	4	5	4	2	5	4	5	4	4
4	4	1	4	5	4	5	4	4	4	4	4	5	4	4	5	4
1	1	1	1	5	1	5	1	5	5	1	1	5	5	1	1	5
1	2	1	2	2	1	5	5	5	5	1	1	5	5	1	1	3
1	1	1	1	1	1	4	4	5	4	3	1	3	5	2	2	4
1	1	1	4	1	1	5	5	1	1	5	5	1	1	5	5	2
5	4	5	2	2	1	5	5	5	5	1	1	5	5	2	2	5
1	3	2	2	2	2	5	5	5	5	5	3	5	3	2	2	2
1	2	1	2	2	1	5	5	5	5	5	1	2	2	2	1	3
2	2	3	3	3	3	4	3	3	3	2	3	3	3	3	3	3
1	1	1	1	1	1	5	3	5	2	1	1	5	3	1	1	3
1	1	1	1	1	1	5	4	3	4	1	1	4	5	5	1	5
2	2	2	2	3	2	1	3	2	3	3	2	3	3	2	3	3
2	2	2	2	2	3	3	4	4	3	3	2	3	3	3	4	3
1	5	1	1	1	1	5	5	1	1	1	1	5	1	5	1	1
2	1	1	4	1	4	5	4	4	4	2	1	4	5	2	4	4
1	2	1	1	2	2	5	2	3	4	4	1	5	3	4	3	4
1	2	1	2	2	2	4	4	4	4	2	1	4	4	2	2	5
1	1	1	1	1	1	5	4	4	5	1	1	5	5	1	1	5
1	2	1	2	2	4	2	3	4	4	2	2	4	4	2	2	3
1	1	1	2	2	2	4	4	5	5	4	1	4	4	1	1	4
1	1	1	1	1	1	4	4	5	4	1	1	4	4	1	1	3
1	1	1	5	1	1	5	5	5	5	5	1	5	5	1	5	5
1	1	4	4	3	1	2	3	4	4	3	2	4	3	1	1	3
1	1	1	2	2	4	4	2	4	2	1	1	4	3	1	1	3
1	1	1	2	2	1	4	4	5	2	1	1	5	2	2	1	2
1	1	1	1	1	1	3	3	5	5	1	1	5	5	3	3	3
1	1	1	3	1	1	5	4	4	4	1	1	3	3	2	1	4
1	1	1	1	1	1	5	5	5	5	1	1	5	5	1	1	5
1	1	1	5	1	1	3	4	3	3	1	1	3	3	1	1	4
2	2	2	2	2	3	2	3	3	4	4	3	4	4	3	4	3
3	4	3	4	4	4	3	3	3	3	3	4	3	3	2	5	2
1	4	1	2	2	2	4	4	4	4	3	3	4	5	4	2	4
1	2	2	2	2	2	2	3	3	4	2	2	4	5	1	1	5
5	5	5	5	5	5	5	5	5	5	5	5	5	1	5	5	5
2	2	4	2	3	3	4	4	5	5	3	1	5	3	2	3	2
1	5	3	5	1	5	5	1	5	3	3	5	5	5	1	5	1
1	4	2	4	2	4	5	1	4	2	3	4	4	4	1	5	2
1	5	1	1	1	1	1	5	5	5	3	1	5	5	1	1	5
5	5	5	5	5	5	5	1	5	1	1	5	1	5	1	5	1
1	1	1	1	1	1	5	4	5	5	2	1	4	5	1	1	4
1	1	1	1	1	1	5	5	5	5	1	1	5	5	1	1	1
4	3	2	4	3	4	4	3	4	3	4	4	4	4	3	4	4
2	3	2	2	2	3	4	4	3	4	4	2	4	2	2	3	2
1	1	1	1	1	1	5	2	4	5	2	1	5	5	2	1	4
2	2	1	4	2	2	4	4	2	3	3	1	3	3	4	2	4
1	1	1	1	1	1	5	5	5	5	1	1	5	5	1	1	5
5	3	2	2	2	3	5	5	3	5	5	2	5	2	2	3	2
2	1	1	5	4	3	5	5	4	5	3	1	5	4	3	5	5
1	1	1	1	1	1	4	4	5	5	1	1	5	5	2	1	5
1	2	1	2	4	3	3	3	3	3	2	2	3	4	4	3	4
1	3	3	5	5	5	1	4	4	5	3	5	3	5	3	3	1

11097	1	52	22	3	2	2	1	1	1	2	1	1	1	1	2	2	1	2	1	2	1	1
12097	2	47	22	3	2	2	3	2	3	3	2	1	3	3	2	2	1	2	1	2	3	1
11098	1	30	10	2	2	2	3	3	3	3	3	3	3	3	2	2	1	3	2	2	2	2
12098	2	38	10	2	2	2	3	3	2	2	2	2	3	3	2	2	2	2	2	2	2	2
11099	1	38	15	3	2	2	3	3	3	3	3	3	3	3	3	3	2	2	3	2	3	3
12099	2	38	15	3	2	2	3	3	3	3	3	3	3	3	3	3	2	3	3	3	3	3
11100	1	53	34	4	2	2	2	2	2	2	2	3	2	2	2	2	1	1	1	1	1	2
12100	2	53	34	4	2	2	3	3	3	3	2	3	3	3	3	3	3	3	3	3	3	3
11101	1	38	21	3	3	3	3	1	3	3	3	3	3	3	3	3	3	3	3	3	3	3
12101	2	45	21	3	3	3	2	1	3	2	3	3	2	3	2	1	2	1	2	2	3	2
11102	1	39	19	3	3	3	2	2	2	2	2	2	2	2	2	1	2	1	2	1	2	1
12102	2	40	19	3	3	3	3	2	2	2	2	2	2	2	2	2	2	2	2	2	3	3
11103	1	49	24	4	3	3	2	2	2	2	3	3	2	2	2	1	2	2	2	3	3	3
12103	2	49	24	4	2	2	3	3	3	3	3	3	3	3	3	3	3	3	3	3	3	3
11104	1	53	33	4	3	3	2	1	1	1	2	2	3	2	2	3	3	3	2	3	2	2
12104	2	59	33	4	3	3	3	3	3	3	2	3	2	2	3	2	2	1	2	2	1	2
11105	1	42	16	3	3	3	2	2	1	1	2	3	3	1	2	3	1	2	1	1	1	1
12105	2	43	16	3	3	3	2	3	2	1	2	3	3	1	2	3	1	2	1	1	2	1
11106	1	39	17	3	2	2	3	3	3	3	2	3	3	3	3	3	2	2	2	2	3	2
12106	2	47	17	3	2	2	3	3	3	3	3	3	3	3	3	3	1	1	3	2	1	3
11107	1	32	7	2	2	2	2	1	2	2	2	2	2	2	2	1	2	1	1	1	2	2
12107	2	33	7	2	2	2	2	1	2	2	2	2	2	2	2	2	2	1	1	1	2	1
11108	1	53	34	4	4	5	3	3	3	3	1	3	3	3	3	2	2	2	3	1	3	1
12108	2	54	34	4	3	3	3	2	2	3	2	2	2	2	1	2	2	3	2	2	2	2
11109	1	40	17	3	3	3	3	2	2	2	3	3	2	3	2	3	2	2	2	2	3	3
12109	2	44	17	3	3	3	3	3	3	3	3	3	3	3	3	3	3	3	3	3	3	3
11110	1	33	11	2	2	2	2	2	2	2	3	3	3	2	3	2	3	3	3	3	2	3
12110	2	36	11	2	2	2	3	3	2	3	3	2	2	2	3	3	1	1	2	2	3	3
11111	1	28	3	1	3	3	2	2	2	3	2	2	1	2	2	1	2	1	2	2	2	2
12111	2	31	3	1	2	2	2	1	2	2	1	2	1	1	2	2	2	2	2	2	2	2
11112	1	55	28	4	2	2	2	2	2	2	2	2	3	2	2	3	2	2	3	3	3	1
12112	2	56	28	4	2	2	3	3	3	3	2	3	3	2	3	3	3	1	3	2	2	2
11113	1	45	24	4	2	2	3	3	3	3	3	3	3	3	3	3	2	2	2	2	3	3
12113	2	45	24	4	2	2	3	3	3	3	3	3	3	3	3	3	2	2	2	2	2	3
11114	1	35	8	2	1	1	2	2	2	2	3	3	3	3	2	2	2	2	2	2	3	2
12114	2	39	8	2	4	4	3	3	3	3	3	3	3	3	3	3	3	3	3	3	3	3
11115	1	29	2	1	3	3	3	3	3	3	2	3	2	3	3	3	3	2	3	3	3	3
12115	2	53	2	1	3	3	3	2	3	2	3	1	2	3	2	1	1	1	1	1	1	2
11116	1	43	24	4	2	2	2	2	2	2	1	2	2	3	2	2	2	1	2	1	3	1
12116	2	51	24	4	2	2	2	2	2	2	2	2	2	3	2	2	2	2	2	2	2	3
11117	1	53	30	4	2	2	2	2	2	2	3	2	3	3	2	2	2	1	1	1	3	2
12117	2	55	30	4	2	2	2	2	3	1	3	2	3	1	2	1	1	1	2	1	2	2
11118	1	22	3	1	3	3	2	2	2	2	3	2	3	3	3	2	3	2	3	2	2	3
12118	2	23	3	1	3	3	2	3	3	2	3	3	3	3	2	2	1	1	2	2	3	3
11119	1	35	1	1	3	3	3	3	3	3	2	3	2	3	2	3	3	2	2	2	3	2
12119	2	25	1	1	3	3	3	2	3	3	3	3	3	3	2	2	2	2	3	3	3	3
11120	1	51	31	4	2	2	2	2	2	2	3	2	3	3	2	2	3	2	2	2	2	3
12120	2	51	31	4	2	2	2	2	2	2	3	2	3	3	2	2	3	2	2	2	2	3

ESM17	ESM18	ESM19	ESM20	ESM21	ESM22	ESM23	ESM24	ESMPTFREI	ESMPT	FISIMREC	FISIM	FZSAEC	FZSAECREC	F3SAOVEC	F3SAOVECFDAS1	DAS2	DAS3	DAS4	DAS5	DAS6	DAS7	
1	1	2	2	1	1	2	2	3	33	4	13	7	3	13	4	5	3	5	1	0	3	3
2	3	2	3	2	1	2	3	6	52	7	24	9	4	19	6	5	4	5	3	4	2	5
2	3	3	3	2	2	2	2	7	60	7	29	10	5	21	6	5	5	5	5	5	5	5
2	3	2	2	2	3	3	2	6	55	7	24	10	5	21	6	4	4	5	4	4	4	4
2	3	3	3	2	2	3	3	7	66	7	30	12	6	24	7	4	4	5	5	5	5	5
2	3	3	3	3	3	3	3	7	70	7	30	14	7	26	7	5	5	5	5	5	5	4
3	3	2	3	3	3	2	3	6	51	6	21	6	2	24	7	3	3	5	3	3	3	3
3	3	3	3	3	3	3	3	7	71	7	29	15	7	27	7	5	5	5	4	4	5	5
3	3	3	3	3	3	3	3	7	70	7	28	15	7	27	7	5	5	5	5	5	5	5
2	2	3	2	3	2	2	1	6	51	6	22	10	5	19	6	5	5	5	5	4	5	4
2	1	1	1	2	2	2	2	5	41	6	19	8	4	14	5	5	4	5	4	5	5	5
2	3	3	3	2	2	2	2	6	54	6	21	11	6	22	7	5	5	5	4	5	5	5
2	2	2	3	3	2	3	3	6	56	6	21	12	6	23	7	5	5	3	4	5	4	4
2	3	2	3	2	3	3	3	7	69	7	30	15	7	24	7	4	5	5	5	5	5	5
3	2	2	3	2	2	3	3	6	54	6	19	13	6	22	7	4	5	5	3	4	4	4
3	3	2	3	3	3	3	3	7	59	7	26	8	4	25	7	4	5	5	4	4	5	4
3	3	3	3	2	3	3	3	6	50	6	20	6	2	24	7	5	4	5	5	3	5	4
3	3	2	3	2	3	3	3	6	52	6	22	7	3	23	7	5	4	5	4	5	5	3
3	3	3	2	2	3	3	3	7	64	7	29	11	6	24	7	4	4	5	4	5	5	4
3	3	3	2	2	3	3	3	7	63	7	30	8	4	25	7	4	5	5	5	5	4	5
2	2	2	3	2	2	1	2	6	43	6	18	7	3	18	6	4	4	5	3	4	4	3
2	2	2	2	2	2	1	2	5	42	6	19	7	3	16	6	5	5	4	4	4	5	5
3	3	3	2	3	3	3	3	7	62	7	27	11	6	24	7	5	5	5	4	4	5	5
2	2	2	1	3	2	3	2	6	51	6	21	11	6	19	6	5	5	4	4	5	4	5
3	2	3	3	3	3	3	3	7	62	7	25	11	6	26	7	4	5	3	3	2	4	1
3	2	3	3	3	3	3	3	7	71	7	30	15	7	26	7	5	5	5	4	3	5	5
2	3	3	2	2	3	3	2	7	61	7	24	14	7	23	7	3	4	4	4	4	4	4
3	3	3	2	3	3	3	3	7	61	7	26	9	4	26	7	4	4	5	4	4	4	4
2	1	2	2	3	2	3	3	6	48	6	19	9	4	20	6	3	2	1	4	3	4	1
3	2	2	3	2	2	2	2	6	46	5	16	10	5	20	6	4	3	3	4	3	4	4
1	3	2	3	3	3	3	2	6	56	6	22	13	6	21	6	4	3	5	3	2	3	1
2	2	2	2	1	2	3	2	7	57	7	28	11	6	18	6	4	5	5	4	5	4	3
3	3	3	3	1	3	3	3	7	66	7	30	11	6	25	7	5	5	5	5	5	5	5
3	3	3	3	3	3	3	3	7	67	7	30	10	5	27	7	5	5	5	5	5	5	5
2	2	2	2	2	2	2	2	6	53	7	24	11	6	18	6	3	4	5	4	4	4	5
3	3	3	3	3	3	3	3	7	72	7	30	15	7	27	7	5	5	5	5	5	5	5
3	3	3	3	3	3	3	2	7	68	7	28	14	7	26	7	3	3	5	2	3	3	3
3	2	1	3	3	1	2	1	6	45	6	22	5	1	18	6	5	3	4	1	4	3	3
2	2	2	3	1	2	2	2	6	46	6	20	9	4	17	6	5	4	4	5	5	5	4
3	2	3	2	2	2	2	2	6	52	6	21	10	5	21	6	5	4	4	4	5	5	4
2	3	2	3	2	2	2	2	6	51	6	23	8	4	20	6	4	4	5	4	5	5	4
3	3	3	3	3	1	2	3	6	50	6	20	7	3	23	7	4	4	5	3	4	5	5
1	2	1	1	2	2	3	2	6	53	7	24	12	6	17	6	4	1	5	3	1	5	4
3	3	3	3	2	3	2	3	7	60	7	26	9	4	25	7	4	3	5	4	3	5	5
3	2	2	3	3	2	2	2	7	60	7	27	12	6	21	6	4	4	5	5	4	5	4
3	3	2	1	3	3	3	2	7	63	7	27	13	6	23	7	4	5	5	5	2	5	4
3	2	2	2	3	2	3	2	6	56	6	23	11	6	22	7	4	4	5	3	4	4	4
3	2	2	2	3	2	3	2	6	56	6	23	11	6	22	7	4	4	5	3	5	3	3

DAS8	DAS9	DAS10	DAS11	DAS12	DAS13	DAS14	DAS15	DAS16	DAS17	DAS18	DAS19	DAS20	DAS21	DAS22	DAS23	DAS24	DAS25	DAS26	DAS27	DAS28	DAS29	DAS30
5	3	4	3	5	3	4	5	4	4	3	3	5	3	2	2	2	2	4	0	5	0	1
3	4	3	4	5	5	4	3	4	3	2	0	5	3	3	1	0	4	4	3	1	1	0
5	5	5	5	5	5	4	5	4	5	5	5	4	3	3	3	3	4	5	4	5	0	1
3	4	4	4	4	4	2	4	3	4	2	1	4	4	4	4	3	3	3	3	4	0	1
5	4	5	4	4	5	4	5	5	5	4	5	5	4	4	3	3	4	3	4	4	0	1
5	4	5	5	4	5	5	5	5	4	5	5	5	4	3	3	3	4	4	4	4	1	0
3	5	5	5	5	3	3	3	5	5	5	5	3	3	3	2	2	4	3	3	4	0	0
5	5	5	5	5	5	5	5	5	5	4	5	5	4	3	4	4	4	4	4	4	0	1
5	5	5	5	5	5	5	5	4	5	5	5	5	4	4	4	4	5	5	5	5	1	1
2	4	4	5	5	4	2	5	4	5	5	5	5	5	4	1	0	0	4	5	5	1	1
5	5	5	4	5	3	4	5	5	5	5	5	5	3	4	3	3	5	5	5	5	1	1
5	5	5	4	4	4	4	4	5	5	5	5	5	3	4	3	3	5	5	5	5	1	1
5	4	4	4	4	3	4	3	5	5	3	5	5	5	5	4	3	4	4	5	3	1	1
5	5	5	5	5	4	4	5	5	4	4	5	5	4	2	4	4	5	5	5	5	1	1
3	2	4	2	4	2	3	4	4	5	3	4	4	3	4	4	3	2	3	3	1	1	0
5	4	4	4	4	4	3	4	4	5	3	4	3	3	3	2	3	3	2	3	3	1	1
5	3	4	4	4	4	2	3	3	5	5	2	3	3	3	4	1	0	5	1	0	0	0
3	5	3	4	4	4	3	5	1	5	3	1	3	3	3	4	2	1	5	1	0	0	0
5	5	5	4	5	4	3	5	4	5	5	5	5	4	4	4	4	5	5	5	5	1	0
5	4	5	5	5	4	4	5	4	5	5	5	5	4	4	4	4	5	5	5	5	1	1
5	3	5	4	4	2	4	4	4	5	3	4	4	3	3	3	3	2	4	3	3	0	0
5	5	5	4	4	4	4	4	3	4	2	0	4	5	5	3	3	3	4	5	3	0	0
5	3	5	5	5	5	5	3	4	5	5	5	5	3	3	4	1	1	5	1	0	0	1
4	4	4	5	5	4	4	3	4	4	3	5	5	4	3	4	3	5	5	1	4	1	1
0	1	2	3	3	4	5	5	3	5	4	5	4	3	5	2	0	2	5	1	2	1	0
2	5	2	5	3	5	5	5	5	5	1	5	5	4	4	3	4	3	5	3	3	0	0
4	4	4	4	4	4	4	5	4	5	4	5	4	3	5	3	2	2	5	1	1	1	0
5	5	5	5	5	4	5	5	5	5	2	5	5	3	4	4	4	5	5	4	5	0	1
5	4	3	5	5	4	3	4	3	5	3	1	3	3	4	3	3	1	4	4	0	1	1
3	4	4	3	3	3	3	3	3	4	3	4	3	3	4	4	3	3	4	3	2	1	1
3	1	4	5	4	3	1	3	5	5	4	5	5	3	2	3	4	4	5	4	5	1	1
4	3	5	5	5	4	4	4	5	5	4	5	5	4	3	3	4	5	5	4	5	0	0
5	5	5	5	5	5	5	5	5	5	5	5	5	5	4	5	4	3	5	5	4	0	1
5	5	5	5	5	5	5	5	5	5	5	5	5	4	5	4	4	4	5	3	5	1	1
5	4	4	4	4	4	4	4	5	5	4	5	5	3	5	4	3	5	5	5	3	0	1
5	5	5	5	5	5	5	5	5	5	5	5	5	4	5	4	3	4	5	4	4	1	1
3	2	3	3	4	4	3	2	1	5	1	2	1	1	1	2	1	0	5	2	3	0	0
3	3	3	1	1	0	3	4	2	3	3	0	4	2	3	2	2	2	2	0	0	0	0
4	5	4	5	4	4	4	5	4	5	4	5	4	3	4	5	4	3	4	3	3	0	0
5	5	4	5	4	4	4	5	3	5	4	5	4	3	3	5	4	3	4	3	3	0	0
4	5	4	4	4	3	4	5	5	5	2	4	5	3	3	3	2	2	2	2	1	1	1
5	5	5	3	4	5	2	4	5	5	4	5	5	3	3	3	2	3	3	1	2	1	0
5	4	5	4	5	5	1	5	4	4	3	5	5	2	3	4	4	5	5	3	3	1	0
5	5	5	4	4	4	2	5	4	4	2	5	5	4	4	4	3	4	5	4	3	1	1
5	5	5	5	4	4	4	4	4	4	4	5	5	4	4	4	3	3	5	3	3	0	1
4	5	5	4	5	4	4	4	3	5	0	5	5	3	3	4	3	4	5	5	1	0	1
4	4	3	3	4	3	3	4	4	5	4	3	4	3	3	2	2	3	3	3	2	1	1
4	3	3	3	2	0	2	3	3	3	2	2	3	2	2	2	2	3	3	3	2	1	1

DAS31	DAS32	DAST	DASTRECOI	DASCONSA	DASSATISF	DASCOHES	DASEXPRES	CC1	CC2	CC3	CC4	CC5	CC6	CC7	CC8	CC9	CC10	CC11	CC12	CC13	CC14	CC15	
4	3	99	1	48	33	13	5	4	4	4	3	5	4	4	5	3	4	4	4	4	4	4	5
4	3	100	1	54	28	12	6	1	1	2	2	4	1	5	3	4	5	2	5	2	5	2	2
5	4	137	3	64	41	21	11	4	1	1	5	4	2	4	4	4	4	4	4	4	2	4	4
4	5	110	1	50	35	16	9	4	2	2	4	4	1	4	4	4	4	4	4	4	3	4	4
5	4	132	3	59	44	18	11	5	1	1	5	4	1	5	4	4	5	5	5	5	1	5	5
5	4	135	3	62	43	19	11	4	1	1	5	5	1	3	3	5	3	5	5	5	1	2	4
4	3	109	1	49	38	16	6	5	1	1	5	1	1	1	1	2	5	3	3	4	4	4	3
5	4	138	3	64	44	20	10	4	1	1	4	4	2	4	4	4	4	3	2	2	4	4	4
5	4	146	3	65	45	24	12	5	2	1	4	1	1	5	1	1	4	1	4	4	4	4	4
6	4	124	2	54	44	14	12	4	1	1	4	2	2	5	3	5	4	4	5	1	5	2	2
6	3	138	3	60	44	23	11	4	2	1	5	4	1	4	4	5	5	5	5	4	4	5	4
6	3	138	3	60	44	23	11	2	2	1	4	4	1	5	5	5	5	5	5	4	3	5	4
5	4	128	3	53	46	19	10	5	1	1	5	3	1	4	3	5	5	5	5	5	4	5	5
5	5	141	3	62	43	24	12	5	1	1	5	5	1	5	5	5	5	5	5	5	4	5	5
3	3	103	1	46	37	12	8	5	1	1	4	3	2	4	4	4	2	4	2	2	2	2	4
4	3	113	1	54	34	14	11	5	1	1	4	5	1	5	5	5	5	5	5	5	1	2	5
4	3	102	1	50	35	7	10	5	1	1	5	1	1	1	1	1	5	5	1	1	5	5	5
5	3	102	1	53	31	9	9	5	1	1	5	1	1	5	5	5	5	5	5	5	1	5	5
6	3	137	3	58	45	24	10	5	1	1	5	4	1	5	5	5	5	5	5	4	1	5	5
6	3	141	3	61	45	24	11	5	1	1	5	4	1	5	5	5	5	5	5	5	1	5	5
4	5	111	1	51	38	15	7	4	4	1	4	5	2	4	4	4	5	4	5	2	4	4	4
4	4	119	2	58	34	18	9	4	4	4	4	4	4	5	5	5	5	3	3	3	3	3	3
6	5	123	2	60	45	8	10	5	1	1	5	1	1	5	5	1	1	1	5	5	5	5	5
4	5	126	3	57	41	18	10	5	2	2	5	5	2	5	5	5	5	5	5	5	3	4	4
6	3	96	1	38	40	10	8	4	2	1	5	4	2	5	3	4	5	5	5	1	5	5	5
4	3	121	2	55	39	18	9	5	1	1	5	3	1	5	3	5	5	3	5	5	5	5	5
4	4	113	1	52	41	11	9	4	2	2	4	5	2	5	4	4	4	4	4	4	5	4	4
6	5	136	3	60	44	23	9	4	1	1	5	5	1	5	4	5	5	5	5	3	5	5	5
5	4	99	1	43	34	12	10	4	5	4	6	4	4	4	2	4	4	4	2	4	5	4	4
4	5	105	1	43	37	15	10	4	3	1	4	2	1	4	2	4	4	4	4	3	4	4	4
5	3	109	1	39	40	22	8	2	2	2	4	1	4	2	2	4	4	2	2	4	2	4	4
5	5	131	3	56	44	23	8	4	2	1	4	4	1	4	4	4	5	5	5	2	4	4	4
6	3	143	3	65	47	20	11	5	1	1	5	5	1	5	5	5	5	5	5	1	5	5	5
6	3	145	3	65	47	21	12	5	1	1	5	5	1	5	5	5	5	5	5	1	5	5	5
6	5	131	3	54	47	21	9	5	1	1	5	1	1	5	5	5	5	5	5	1	5	5	5
6	5	146	3	65	49	20	12	4	1	1	5	5	3	5	4	4	5	4	4	1	4	5	5
3	3	77	1	41	20	11	5	4	4	4	4	4	4	2	2	2	2	2	2	2	3	3	3
4	3	73	1	37	26	6	4	2	4	4	4	4	4	2	4	3	3	3	3	2	2	4	4
5	4	127	3	57	43	17	10	5	1	1	5	4	1	5	4	4	5	4	4	1	5	5	5
5	4	126	3	59	41	17	9	4	1	1	4	4	1	4	4	4	4	4	4	1	4	5	5
3	3	111	1	55	36	9	11	4	2	2	4	4	2	5	4	5	5	5	4	1	2	4	4
4	3	115	2	55	40	11	9	4	1	1	4	5	1	4	4	4	4	5	4	4	5	3	3
6	5	119	2	49	41	20	9	5	1	1	2	4	1	4	1	4	2	2	1	4	1	3	3
6	5	127	3	54	43	19	11	4	1	1	4	5	3	5	4	5	5	5	4	4	5	4	4
6	4	129	3	57	44	17	11	5	2	1	5	4	2	5	4	4	5	4	3	4	4	4	4
6	5	123	2	55	39	18	11	4	1	1	4	2	1	4	2	2	4	3	4	2	4	4	4
5	4	108	1	49	37	13	9	4	2	2	4	2	2	4	4	2	4	2	4	4	2	2	2
5	4	90	1	41	28	13	8	2	2	2	4	4	2	2	2	5	5	5	2	5	5	4	4

CC16	CC17	CC18	CC19	CC20	CC21	CC22	CC23	CC24	CC25	CC26	CC27	CC28	CC29	CC30	CC31	CC32	CC33	CC34	CC35	CC36	PCC1	PCC2	
4	4	5	4	5	5	5	4	4	1	1	5	4	5	3	4	5	4	4	4	4	4	3	1
3	2	2	1	5	4	2	2	5	2	4	5	5	2	4	5	2	1	1	5	4	1	2	
4	1	1	1	4	2	4	2	1	2	3	4	1	1	1	3	3	2	3	3	2	4	4	
4	2	2	2	4	4	5	1	2	1	1	1	2	1	4	4	4	1	4	4	4	3	4	
1	1	1	1	4	5	5	1	1	1	1	4	1	1	5	5	1	4	3	5	5	5	5	
5	5	1	3	3	3	3	5	1	5	1	2	1	3	1	3	5	2	5	3	5	5	5	
3	2	2	4	4	5	2	1	1	1	5	5	3	2	4	5	3	2	3	3	3	3	5	
4	4	4	3	4	4	4	4	4	4	1	4	4	4	4	4	4	2	2	2	4	3	3	
4	1	1	4	4	4	4	4	1	1	2	3	1	1	4	4	4	4	3	4	4	4	4	
4	2	1	1	5	2	5	1	1	1	1	5	1	2	1	5	5	1	1	4	5	4	3	
1	2	2	2	5	5	5	2	2	2	2	5	2	5	5	5	3	2	5	2	4	3	3	
4	4	1	2	5	4	5	3	2	2	1	3	1	4	5	2	5	2	5	4	5	5	5	
3	1	1	2	3	3	4	1	1	1	1	3	1	2	4	4	4	2	2	4	4	4	4	
2	2	1	1	5	5	5	1	3	3	1	5	1	5	5	5	5	1	1	5	5	5	5	
1	1	2	1	3	2	5	1	4	2	1	1	1	1	4	4	4	1	1	4	5	3	3	
3	2	2	5	5	5	4	1	4	2	1	4	2	4	4	5	5	1	4	4	4	5	5	
2	5	2	4	5	5	5	1	1	2	1	5	1	5	5	5	1	1	1	1	1	5	5	
5	2	5	5	3	5	5	5	1	2	1	4	5	1	1	5	5	1	5	2	1	1	1	
4	3	1	3	5	5	5	1	1	1	1	4	2	2	5	4	5	1	4	4	4	5	5	
4	1	1	4	5	5	5	1	1	1	1	5	1	1	5	3	5	1	4	2	2	4	5	
2	5	2	5	4	5	5	2	2	2	1	4	2	3	2	5	4	1	1	5	2	5	4	
3	3	3	3	3	3	3	3	3	3	3	3	5	5	5	5	5	5	5	5	4	4	5	
5	5	5	1	5	5	5	5	5	5	1	5	1	5	5	5	1	1	5	5	5	5	5	
2	4	3	2	5	2	4	2	4	2	2	1	3	2	3	2	2	2	4	5	5	4	5	
3	4	1	5	4	4	5	1	2	3	1	4	2	4	4	5	4	4	1	2	5	3	2	
5	3	3	5	5	5	5	3	3	5	3	5	1	5	5	5	5	1	1	5	5	4	4	
4	4	2	5	4	2	4	4	1	2	2	5	3	5	4	4	4	2	3	4	4	4	5	
5	2	2	3	2	5	5	1	1	1	1	4	1	2	5	4	4	2	4	5	5	5	5	
4	3	4	5	4	4	5	4	4	4	4	2	4	3	4	4	4	5	3	4	2	2	3	
3	1	1	3	3	2	5	4	2	2	2	5	2	4	4	4	2	2	4	5	4	4	4	
2	2	4	2	3	4	3	2	4	2	2	4	4	4	4	1	2	2	2	2	2	3	4	
1	1	1	1	2	3	5	2	3	1	1	4	1	4	4	3	5	4	4	5	4	4	4	
5	1	1	1	5	5	5	2	1	5	1	4	1	4	4	5	5	1	2	5	5	5	5	
1	1	1	1	5	5	5	1	1	1	1	5	1	5	5	5	5	1	5	5	5	5	5	
1	1	1	1	5	5	5	1	1	1	1	1	1	1	1	5	5	5	1	5	5	5	5	
4	2	1	1	5	4	5	1	1	2	1	1	1	5	5	5	5	1	1	1	4	5	5	
4	4	2	4	1	4	5	2	2	2	2	2	1	1	2	5	4	2	4	4	4	2	2	
4	4	2	4	4	4	4	4	2	2	2	5	2	4	4	4	4	4	4	4	4	3	3	
5	1	1	5	5	5	5	1	4	4	1	5	2	5	4	4	5	1	2	5	4	4	4	
1	1	1	2	5	4	5	1	4	4	1	4	2	5	4	4	4	3	4	4	4	5	4	
2	4	2	4	2	5	5	1	3	3	1	1	1	1	3	4	4	2	2	3	4	3	3	
1	3	1	2	2	4	2	2	2	1	1	1	1	1	2	3	4	2	2	4	5	2	4	
2	2	3	2	4	4	2	1	1	1	1	4	2	5	4	5	5	1	1	5	5	4	4	
4	4	2	2	5	5	4	4	2	2	2	4	4	4	4	2	4	2	2	4	4	4	5	
3	4	2	4	4	4	4	1	1	1	1	5	2	4	4	4	4	2	4	2	4	5	4	
3	2	4	2	2	2	4	1	1	2	1	5	4	5	4	4	2	1	2	2	3	3	4	
2	2	2	3	4	2	4	2	2	2	2	2	4	2	2	2	4	2	4	4	2	3	3	
4	5	2	4	4	4	4	4	1	1	1	5	5	2	5	2	5	2	4	2	4	4	4	

PCC3	PCC4	PCC5	PCC6	PCC7	PCC8	PCC9	PCC10	PCC11	PCC12	PCC13	PCC14	PCC15	PCC16	PCC17	PCC18	PCC19	PCC20	PCC21	PCC22	PCC23	PCC24	PCC25
5	5	1	1	1	1	1	3	5	3	2	5	2	5	1	5	5	3	1	5	2	5	2
1	1	2	2	5	1	3	5	4	2	5	2	1	5	1	4	1	4	5	2	1	2	2
3	4	1	4	3	1	4	4	4	3	4	1	1	4	3	3	1	3	4	4	5	1	1
1	4	2	4	3	3	3	3	4	4	3	2	2	3	3	3	3	4	3	4	4	3	4
1	5	1	5	4	1	5	4	5	1	5	1	1	3	5	1	1	5	4	4	3	3	1
1	3	1	4	3	2	4	4	3	4	5	2	2	5	2	2	5	4	5	5	4	2	5
3	3	1	3	3	2	3	2	3	3	5	2	5	3	3	1	3	3	5	5	5	5	5
3	3	3	4	2	4	3	2	2	3	4	2	2	4	3	3	2	4	3	2	3	1	4
1	4	1	4	4	1	1	1	4	4	4	3	1	3	3	2	1	1	3	3	3	1	3
5	5	1	4	2	1	4	3	5	1	3	1	1	5	3	5	1	5	5	1	5	4	5
4	4	1	5	5	1	5	3	3	4	4	1	1	5	5	2	3	4	3	3	4	4	5
1	5	2	5	5	2	5	3	5	5	5	2	2	5	5	1	2	5	5	5	4	1	5
2	4	2	4	4	2	4	3	4	1	4	1	1	5	5	1	1	4	4	5	1	1	4
1	5	1	5	5	1	5	3	5	1	5	1	1	5	5	1	1	5	5	5	1	2	5
2	3	4	4	3	2	4	2	3	2	4	4	2	4	2	2	1	4	2	3	4	3	5
1	5	2	4	5	1	5	5	5	1	4	2	1	3	2	2	1	3	2	4	2	4	5
1	5	1	5	5	1	1	5	5	5	5	1	1	1	1	1	5	1	1	5	5	2	5
1	1	1	5	5	1	1	5	5	5	5	3	3	5	3	5	5	5	1	5	1	3	5
4	5	1	5	5	1	5	4	5	1	4	1	1	4	4	1	1	4	2	4	3	1	5
1	4	1	5	5	1	5	5	5	4	5	1	1	5	2	1	2	5	2	5	2	1	5
4	2	1	2	2	4	3	3	2	5	3	3	2	5	2	3	4	3	4	5	5	5	5
5	5	5	5	5	5	1	1	1	5	5	5	5	5	5	5	5	5	5	4	3	3	5
1	5	1	5	5	1	5	5	5	5	5	1	1	5	5	1	5	5	5	5	1	5	5
3	4	1	4	3	2	2	3	5	3	5	1	2	5	5	2	4	3	4	4	2	3	5
2	4	4	4	2	1	4	4	5	5	5	3	1	5	4	4	5	5	4	4	5	4	4
4	5	1	5	5	2	3	3	4	1	5	1	1	5	1	3	3	3	5	5	1	3	5
4	5	5	4	4	2	3	4	4	3	4	3	2	5	5	2	3	5	4	3	4	3	4
2	4	1	4	4	2	5	5	4	3	5	1	1	5	2	2	3	5	4	4	5	2	5
4	4	2	4	4	3	4	4	4	3	4	4	4	4	3	4	4	3	2	3	2	4	2
2	4	4	3	3	3	4	4	3	4	4	4	3	4	4	3	4	4	4	4	4	3	4
2	3	2	2	2	2	4	3	4	2	4	2	2	2	4	4	2	2	2	3	2	4	2
1	3	1	4	4	1	4	4	4	2	4	2	1	4	3	1	2	4	3	4	1	2	4
1	5	1	5	5	1	5	5	5	1	5	1	1	5	5	1	1	5	5	5	1	1	5
1	5	1	5	5	1	5	5	5	1	5	1	1	5	5	1	1	5	5	5	1	1	5
1	5	1	5	5	1	1	5	5	5	5	1	1	5	5	1	1	5	5	5	5	1	5
1	5	1	5	4	1	5	5	5	1	5	1	1	5	5	1	1	5	2	5	1	1	5
2	3	1	3	3	3	3	3	2	2	3	1	2	3	4	3	4	3	3	4	3	3	4
3	3	1	3	3	4	3	3	3	4	3	3	3	3	3	3	3	3	3	3	3	3	4
2	3	1	4	3	2	3	4	4	2	4	1	1	5	3	2	5	3	4	5	5	3	5
1	5	1	4	5	1	4	4	5	1	5	1	1	5	4	1	1	5	5	5	5	1	4
2	3	1	4	3	3	4	4	3	3	4	3	3	4	4	3	4	2	2	3	3	4	4
1	4	1	5	2	2	3	4	3	4	4	3	3	4	5	1	3	2	1	3	4	1	5
1	2	2	5	3	1	5	5	5	2	3	1	1	5	2	3	1	5	3	3	1	2	4
2	4	4	3	4	3	4	4	4	3	3	4	2	3	5	3	2	4	4	4	5	2	4
3	4	4	4	5	2	4	3	4	4	4	3	2	4	3	3	3	4	4	4	5	2	4
3	4	2	4	2	3	2	3	3	4	3	5	3	4	4	2	4	3	4	4	5	3	5
3	3	2	4	2	2	4	3	4	3	4	2	2	3	4	2	3	3	3	3	3	2	3
3	3	5	3	4	3	3	3	3	4	2	2	4	3	3	3	2	2	4	4	4	4	3

PCC26	PCC27	PCC28	PCC29	PCC30	PCC31	PCC32	PCC33	PCC34	PCC35	PCC36	PCC37	PCC38	PCC39	PCC40	PCC41	PCC42
4	4	4	4	2	5	5	3	1	2	2	5	1	4	4	5	4
1	2	1	2	1	2	5	1	1	2	3	2	5	4	1	2	1
1	1	1	1	1	2	4	4	4	1	1	1	1	1	3	2	3
2	3	2	4	4	4	3	3	3	1	2	1	1	2	2	2	3
1	1	1	1	1	1	1	5	5	5	3	5	1	4	4	2	4
1	1	1	3	3	2	5	5	2	2	4	2	2	3	2	3	3
5	1	3	3	3	1	5	3	5	3	2	3	2	2	2	2	2
1	1	1	2	2	2	3	5	4	4	2	1	2	3	3	1	3
1	1	1	1	1	1	1	3	3	1	1	1	1	3	3	3	1
1	4	1	1	3	1	5	4	5	3	5	1	5	5	1	1	1
1	2	2	3	1	2	3	3	5	5	3	1	5	5	1	1	4
1	1	1	2	2	1	5	5	4	4	2	1	4	4	2	2	3
2	1	1	2	2	3	4	5	5	5	2	2	4	4	1	1	3
1	1	1	1	1	3	5	5	5	5	2	1	5	5	1	1	3
3	2	2	3	2	4	4	4	4	4	2	3	3	2	4	3	3
1	1	1	1	1	1	4	5	5	5	2	2	4	5	2	1	1
1	5	1	5	5	1	1	2	5	5	2	1	5	5	5	1	5
1	5	5	1	3	3	1	5	2	5	3	1	1	5	1	1	1
1	1	1	1	1	2	5	3	4	4	1	1	3	5	1	1	4
1	1	1	1	1	1	5	5	5	5	1	1	4	5	1	1	5
5	5	4	5	5	5	5	4	2	3	3	3	1	1	5	4	4
5	5	5	3	2	4	3	5	5	5	5	5	5	5	5	5	5
1	1	1	1	5	1	5	5	5	1	1	1	1	5	1	1	1
1	2	1	3	2	3	3	5	5	5	2	4	4	4	2	3	3
2	4	1	1	1	2	5	4	5	3	2	3	4	5	3	3	3
1	1	1	1	2	3	5	1	3	3	3	4	3	5	3	3	3
2	4	1	4	5	2	5	5	4	5	4	1	5	4	4	3	4
1	3	1	4	3	1	2	5	3	5	2	2	5	3	2	2	5
2	2	3	3	3	2	2	4	4	4	3	4	2	4	3	4	3
5	4	3	5	4	3	4	3	3	3	3	3	4	2	3	4	3
2	4	2	2	2	4	2	4	4	4	4	2	4	4	3	3	3
4	2	2	1	2	2	3	4	4	4	1	2	4	4	1	1	4
1	1	1	1	1	1	5	5	5	5	5	1	1	5	1	1	5
1	1	1	1	1	1	5	5	5	5	5	1	5	5	1	1	1
1	1	1	1	1	1	5	5	5	5	1	1	5	5	1	1	5
1	1	1	1	1	1	5	5	5	5	1	1	5	5	1	1	1
4	4	4	4	3	3	2	3	3	3	4	4	3	4	3	3	3
2	3	2	3	3	3	3	3	3	3	3	3	3	3	3	3	3
1	1	1	5	1	3	3	3	3	3	1	1	3	4	2	1	5
1	1	1	4	1	3	4	4	4	4	4	1	5	4	1	1	4
3	3	3	4	2	3	4	4	3	4	4	3	3	2	3	3	4
1	4	4	4	3	4	4	5	4	2	1	1	3	4	3	4	4
1	1	1	1	1	1	3	1	2	5	1	1	5	3	3	2	5
1	1	1	3	3	2	5	4	4	4	3	2	3	5	3	3	3
1	1	1	2	2	3	5	4	3	4	3	3	3	5	4	4	4
2	4	4	3	3	4	4	3	4	4	3	3	3	4	4	3	3
3	3	3	3	3	2	2	3	4	4	2	2	4	3	2	3	3
4	2	2	2	2	4	4	4	4	4	4	4	2	4	3	3	4

NCASO	GÉNERO	EDAD	AÑOSCASA	ANOSCASA	RELIGRECO	RELIGIÓN	ESM1	ESM2	ESM3	ESM4	ESM5	ESM6	ESM7	ESM8	ESM9	ESM10	ESM11	ESM12	ESM13	ESM14	ESM15	ESM16	
11121	1	21	1	1	2	2	3	2	2	2	2	2	2	2	1	2	2	1	1	1	2	2	2
12121	2	22	1	1	2	2	3	3	3	3	2	2	2	2	3	2	2	1	3	1	2	2	2
11122	1	21	1	1	1	1	1	2	2	2	2	1	2	1	2	2	2	2	1	2	1	3	3
12122	2	20	1	1	1	1	3	3	3	3	1	3	2	2	2	2	2	2	2	2	3	3	3
11123	1	22	3	1	3	3	2	2	2	3	2	2	2	3	2	2	3	2	1	2	3	2	2
12123	2	31	3	1	3	3	3	2	1	2	3	1	1	3	2	2	3	1	3	1	3	2	2
11124	1	28	5	1	2	2	2	1	1	1	2	2	2	1	1	2	2	2	1	1	1	2	2
12124	2	29	5	1	2	2	2	2	2	1	3	2	2	1	1	1	2	2	3	2	1	2	2
11125	1	45	21	3	2	2	2	1	1	1	2	1	2	2	1	1	2	1	1	1	1	2	2
12125	2	48	21	3	2	2	2	2	1	1	2	2	3	1	1	2	3	1	3	1	3	3	3
ESM17	ESM18	ESM19	ESM20	ESM21	ESM22	ESM23	ESM24	ESMPTFRE	ESMPT	FISIMREC	FISIM	F2SAEC	F2SAECREC	F3SAOYEC	F3SAOYECF	DAS1	DAS2	DAS3	DAS4	DAS5	DAS6	DAS7	
1	2	2	1	2	2	2	1	5	42	6	20	7	3	15	5	4	4	5	5	5	3	3	
1	1	2	2	1	3	2	3	6	51	7	25	9	4	17	6	5	2	4	3	4	1	2	
3	2	2	3	1	2	1	2	6	44	6	17	8	4	19	6	4	3	2	1	4	1	4	
2	2	2	2	1	1	1	1	6	50	7	24	11	6	15	5	4	3	2	1	4	1	4	
3	3	2	3	3	2	3	3	7	57	6	22	11	6	24	7	5	3	3	5	2	5	3	
1	1	1	1	3	3	1	2	6	46	6	20	11	6	15	5	5	4	5	5	4	5	3	
2	1	2	3	2	1	2	2	5	39	5	15	7	3	17	6	3	4	5	2	3	0	3	
1	3	2	2	2	2	2	2	6	45	6	17	10	5	18	6	3	4	5	3	3	3	4	
2	2	1	1	1	1	1	1	3	33	4	14	7	3	12	4	2	2	5	3	4	3	4	
2	2	2	1	2	1	2	2	6	45	6	17	11	6	17	6	0	1	5	3	4	4	4	
DAS8	DAS9	DAS10	DAS11	DAS12	DAS13	DAS14	DAS15	DAS16	DAS17	DAS18	DAS19	DAS20	DAS21	DAS22	DAS23	DAS24	DAS25	DAS26	DAS27	DAS28	DAS29	DAS30	
4	3	3	3	2	0	2	3	4	4	2	2	3	2	2	2	2	4	3	3	1	1	0	
5	3	4	5	3	2	2	5	2	0	3	5	4	3	4	4	4	5	5	1	5	0	0	
4	4	2	2	2	4	4	5	1	2	2	3	2	1	1	4	3	3	3	1	2	0	0	
4	4	2	2	2	4	4	5	0	2	4	3	3	0	0	4	3	3	3	1	3	0	0	
5	0	4	5	5	3	5	4	0	0	2	2	3	1	3	4	3	4	5	3	4	1	1	
4	5	4	3	5	4	5	4	3	3	5	2	5	2	3	4	1	3	4	4	0	1	0	
5	5	4	2	2	3	4	5	0	5	4	4	3	3	3	1	2	2	3	3	4	0	0	
4	4	4	3	4	3	4	4	2	5	3	4	5	4	5	2	2	3	4	4	1	0	0	
4	3	4	2	4	4	2	4	4	4	4	5	5	3	2	2	2	3	3	2	2	0	0	
4	4	3	1	1	4	1	3	3	5	3	3	3	4	3	1	3	4	3	1	2	0	0	
DAS31	DAS32	DAST	DASTRECOI	DASCONSA	DASSATISF	DASCOHES	DASEXPRES	CC1	CC2	CC3	CC4	CC5	CC6	CC7	CC8	CC9	CC10	CC11	CC12	CC13	CC14	CC15	
3	3	90	1	41	27	13	9	4	2	2	4	2	2	5	4	3	4	2	2	4	4	4	
5	4	104	1	46	34	20	4	5	2	2	4	2	2	2	4	4	2	4	4	4	4	2	
3	3	80	1	44	22	12	2	3	2	2	4	5	4	5	5	5	5	5	2	4	2	4	
3	1	79	1	44	20	13	2	2	5	5	4	5	5	5	4	4	4	4	5	5	5	2	
3	3	99	1	47	21	19	12	2	5	5	3	1	5	1	1	2	2	2	3	2	4	4	
4	4	113	1	55	35	12	11	2	3	1	5	5	1	2	3	1	1	1	2	3	5	5	
5	4	96	1	48	32	14	2	2	1	1	4	4	1	5	4	4	4	4	4	2	2	4	
3	3	105	1	49	36	14	6	3	1	1	4	4	1	5	4	4	4	4	4	2	2	4	
4	3	98	1	44	36	12	6	4	4	1	4	2	2	4	4	5	4	5	4	2	4	4	
4	4	88	1	35	33	13	7	4	4	2	4	2	2	5	4	4	2	4	4	5	4	4	

CC16	CC17	CC18	CC19	CC20	CC21	CC22	CC23	CC24	CC25	CC26	CC27	CC28	CC29	CC30	CC31	CC32	CC33	CC34	CC35	CC36	PCC1	PCC2
4	2	2	3	5	5	4	1	2	2	3	2	4	4	2	4	2	2	2	4	4	3	3
2	2	2	5	2	4	4	1	2	2	2	5	4	5	4	1	4	1	2	5	4	4	5
3	2	5	4	4	5	4	1	1	1	1	4	4	4	4	2	5	1	1	5	4	4	3
5	5	2	5	3	5	4	4	4	5	4	2	4	2	3	4	2	4	4	2	1	4	5
4	5	4	4	4	2	4	2	3	2	4	1	2	1	4	4	2	4	4	1	1	3	4
1	3	1	4	4	1	5	1	1	1	1	5	2	1	1	2	1	4	4	1	1	3	4
2	4	4	2	4	2	4	2	2	3	2	2	1	1	2	5	4	3	4	2	5	3	4
2	4	4	2	4	2	4	2	3	2	2	2	1	1	2	5	4	4	4	2	5	3	3
4	4	3	2	3	3	5	4	4	2	4	2	4	4	4	4	4	5	4	4	4	4	4
2	4	4	2	4	5	4	2	2	2	4	4	3	4	2	4	4	2	4	4	4	2	3
PCC2	PCC3	PCC4	PCC5	PCC6	PCC7	PCC8	PCC9	PCC10	PCC11	PCC12	PCC13	PCC14	PCC15	PCC16	PCC17	PCC18	PCC19	PCC20	PCC21	PCC22	PCC23	PCC24
3	3	3	3	2	3	2	2	2	3	5	2	1	1	3	3	3	5	3	2	3	5	4
5	3	4	3	3	4	3	3	3	4	2	3	3	2	4	4	3	2	2	4	4	4	4
3	5	4	5	5	3	5	5	5	3	5	3	5	5	5	3	5	5	4	3	3	3	4
5	2	5	3	3	5	3	3	3	4	1	4	3	3	3	3	1	2	3	5	5	5	3
4	3	4	4	4	4	4	3	3	5	2	3	3	3	3	3	2	2	3	5	5	4	3
4	3	2	4	4	2	1	1	4	5	5	1	1	3	5	4	5	1	1	2	2	1	1
4	2	1	1	3	3	2	3	3	4	2	4	2	2	3	4	3	2	2	2	3	2	5
3	1	2	1	5	4	2	5	3	3	4	4	2	1	4	4	1	4	5	2	4	4	3
4	2	4	1	4	3	3	4	4	3	5	4	3	2	4	5	4	4	3	4	3	4	4
3	2	2	5	2	2	4	2	2	2	4	3	4	4	4	1	2	4	4	3	2	2	4
PCC25	PCC26	PCC27	PCC28	PCC29	PCC30	PCC31	PCC32	PCC33	PCC34	PCC35	PCC36	PCC37	PCC38	PCC39	PCC40	PCC41	PCC42					
3	2	2	1	2	3	3	2	2	2	2	2	2	2	3	3	2	3	3				
4	1	3	1	1	3	3	4	4	5	3	3	3	4	4	4	1	3					
4	5	5	5	5	5	5	3	5	3	4	4	4	3	3	3	3	3					
5	1	2	3	4	4	3	5	4	4	3	3	3	3	3	4	4	4					
4	2	1	3	5	5	3	4	4	5	3	3	3	3	3	5	5	4					
5	1	3	1	1	5	5	5	5	1	1	1	3	2	4	2	1	1					
3	4	3	2	3	2	2	1	4	4	3	3	3	5	5	3	2	3					
3	1	2	1	2	2	2	3	4	4	4	1	1	2	5	3	4	2					
4	2	3	3	5	4	3	5	5	4	3	4	3	3	4	3	4	3					
4	4	4	4	3	4	4	4	1	4	2	3	3	2	2	2	2	2					

APÉNDICE D

MODELO DE ECUACIONES ESTRUCTURALES

MODELO DE ECUACIONES ESTRUCTURALES Y SU BONDAD DE AJUSTE

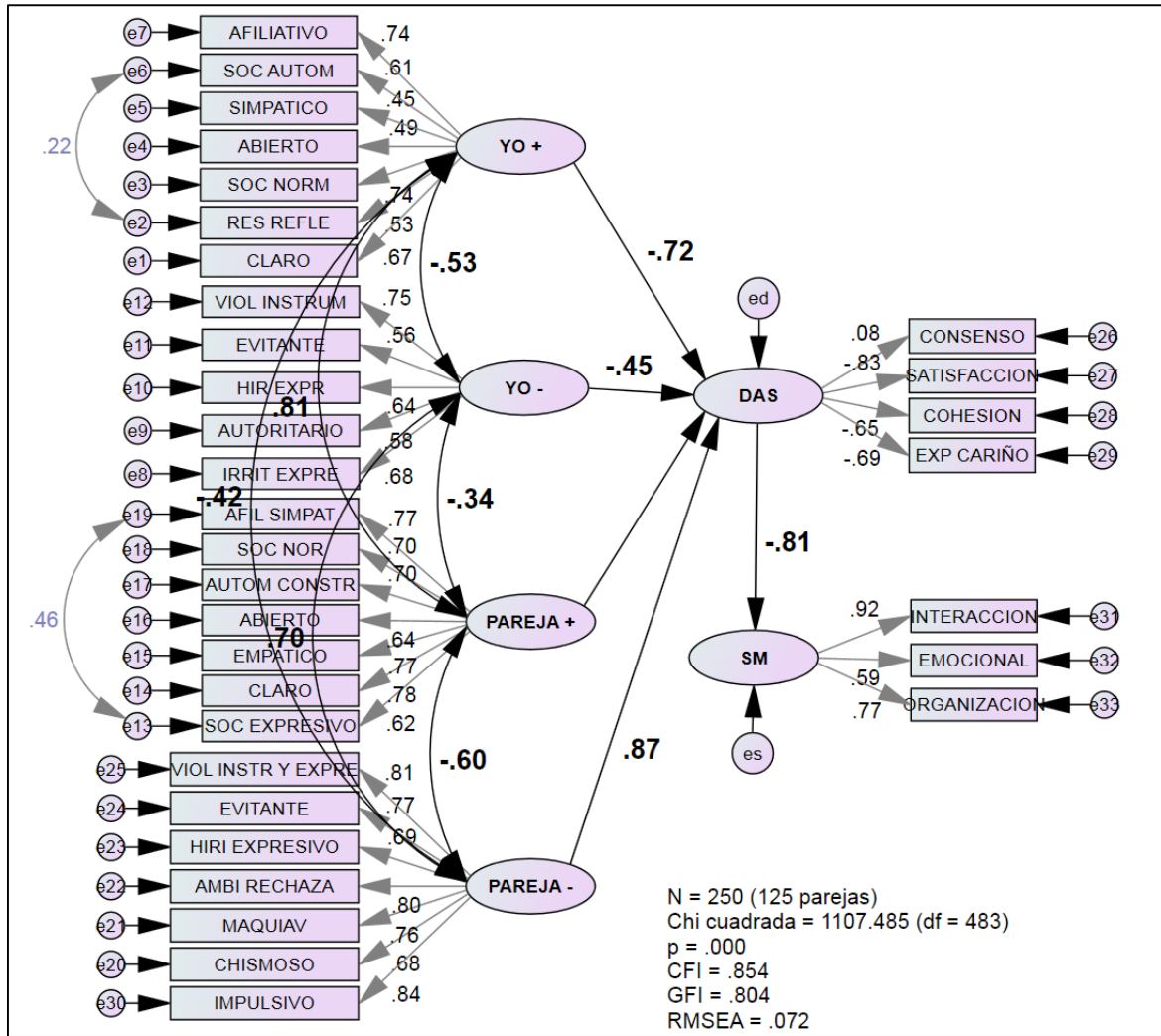

MODELO ESTRUCTURAL DE LAS RELACIONES
ENTRE LAS VARIABLES LATENTES

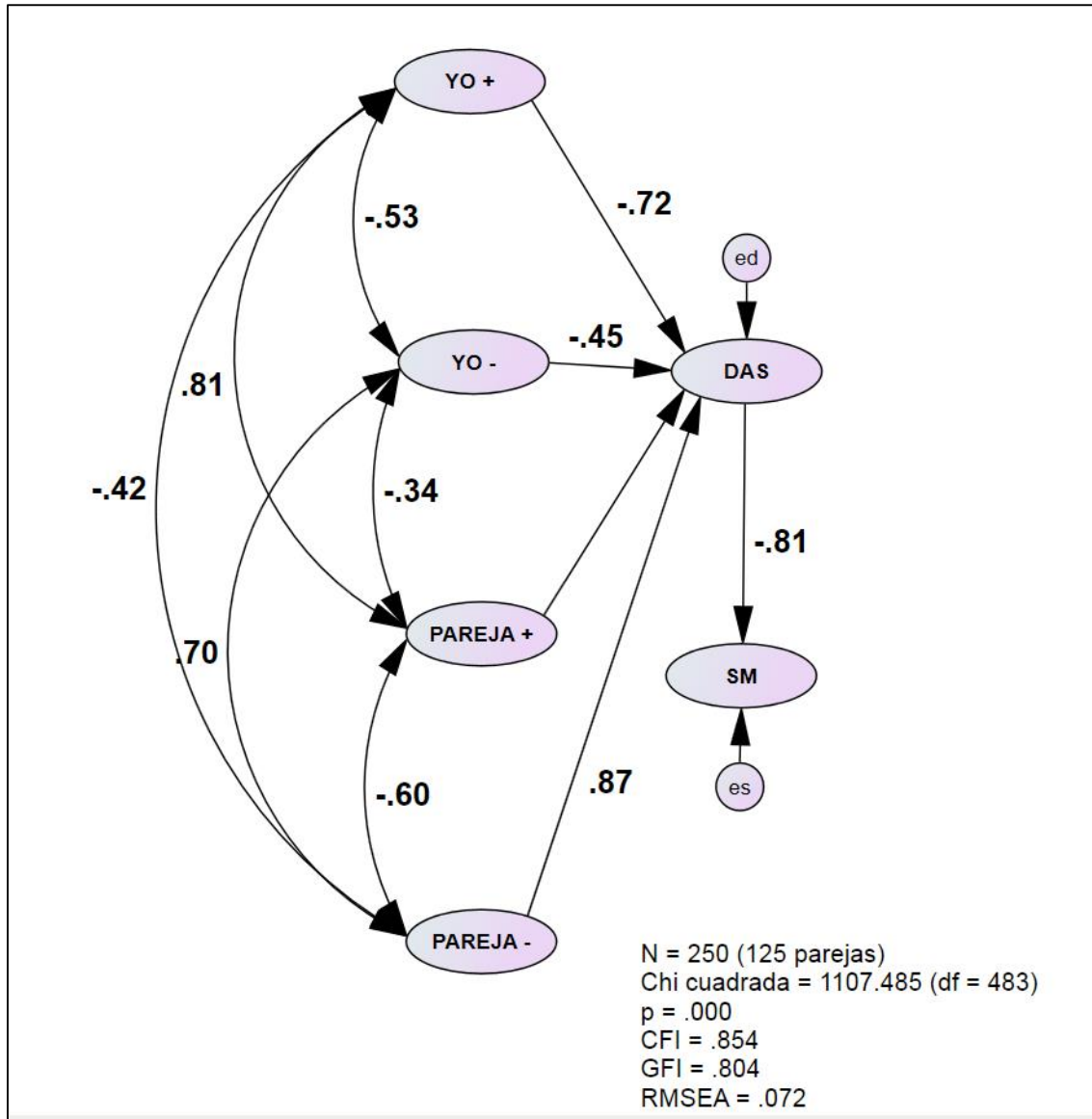

Analysis Summary

Date and Time

Date: viernes, 15 de agosto de 2014

Time: 10:39:30 a.m.

Title

Das_esm: viernes, 15 de agosto de 2014 10:39 a.m.

Groups

Group number 1 (Group number 1)

Notes for Group (Group number 1)

The model is recursive.

Sample size = 250

Variable Summary (Group number 1)

Your model contains the following variables (Group number 1)

Observed, endogenous variables

YOPOSITCLARO

YOPOSITRESERVADOREFLEXIVO

YOPOSITSOCIALNORMATIVO

YOPOSITABIERTO

YOPOSITSIMPÁTICO

YOPOSITSOCIALAUTOMODIFICADOR

YOPOSITSOCIALAFILIATIVO

YONEGATIVOIRRITANTEEXPRESIVO

YONEGATIVOAUTORITARIO

YONEGATIVOHIRIENTEEXPRESIVO

YONEGATIVOEVITANTE

YONEGATIVIOLENTOINSTRUMENT

Parejapositivassocialexpresivo

Parejapositivaclaro

Parejapositivaempático

Parejapositivaabierto

Parejapositivautomodificadorconstructiv

Parejapositivsocialnormativa

Parejapositivsocialafiliativosimpático

Parejanegativachismoso

Parejanegativamaquiavélico

Parejanegativaambiguorechazante

Parejanegativaautoritario

Parejanegativaevitante

ParejanegativaViolenciinstrumentyexpresiva

DASCONSASUNTOS

DASSATISFACCION

DASCOHESION

DASEXPRESIONCARIÑO

Parejanegativaimpulsivo

FISIM

F2SAEC

F3SAOYEC

Unobserved, endogenous variables

DAS

SM

Unobserved, exogenous variables

e1

YO_POS

e2

e3

e4

e5

e6

e7

YO_NEG

e8

e9

e10

e11

e12

PAR_POS

e13

e14

e15

e16

e17

e18

e19

PAR_NEG

e20

e21

e22

e23

e24

e25

e26

e27

e28

e29

e30

ed

e31

e32

e33

ES

Variable counts (Group number 1)

Number of variables in your model: 74

Number of observed variables: 33

Number of unobserved variables: 41

Number of exogenous variables: 39

Number of endogenous variables: 35

Parameter Summary (Group number 1)

	Weights	Covariances	Variances	Means	Intercepts	Total
Fixed	42	0	0	0	0	42
Labeled	0	0	0	0	0	0
Unlabeled	31	8	39	0	0	78
Total	73	8	39	0	0	120

Models**Default model (Default model)****Notes for Model (Default model)****Computation of degrees of freedom (Default model)**

Number of distinct sample moments:	561
Number of distinct parameters to be estimated:	78
Degrees of freedom (561 - 78):	483

Result (Default model)

Minimum was achieved
 Chi-square = 1107.485
 Degrees of freedom = 483
 Probability level = .000

Group number 1 (Group number 1 - Default model)**Estimates (Group number 1 - Default model)****Scalar Estimates (Group number 1 - Default model)****Maximum Likelihood Estimates****Regression Weights: (Group number 1 - Default model)**

			Esti- mate	S.E.	C.R.	P	Label
DAS	<--	YO_POS	-.921	.209	-4.404	***	
DAS	<--	YO_NEG	-.504	.146	-3.453	***	
DAS	<--	PAR_POS	.295	.325	.905	.365	
DAS	<--	PAR_NEG	1.000				
SM	<--	DAS	-4.633	1.299	-3.566	***	
YOPOSITRESERVADOREFLEXIVO	<---	YO_POS	.815	.103	7.872	***	
YOPOSITSOCIALNORMATIVO	<---	YO_POS	.981	.087	11.281	***	
YOPOSITABIERTO	<---	YO_POS	.649	.089	7.308	***	
YOPOSITSIMPÁTICO	<---	YO_POS	.736	.109	6.751	***	
YOPOSITSOCIALAUTOMODIFICA- DOR	<---	YO_POS	.911	.099	9.235	***	
YONEGATIVOIRRITANTEEXPRESIVO	<---	YO_NEG	1.000				
YONEGATIVOAUTORITARIO	<---	YO_NEG	.919	.116	7.929	***	
YONEGATIVOHIRIENTEEXPRESIVO	<---	YO_NEG	.899	.103	8.716	***	

			Estimate	S.E.	C.R.	P	Label
YONEGATIVOEVITANTE	<---	YO_NEG	.833	.108	7.694	***	
YONEGATIVOLENTOINSTRUMENT	<---	YO_NEG	1.099	.111	9.884	***	
Parejapositivassocialexpresivo	<---	PAR_POS	1.000				
Parejapositivaclaro	<---	PAR_POS	1.142	.117	9.759	***	
Parejapositivaempático	<---	PAR_POS	1.078	.111	9.728	***	
Parejapositivaabierto	<---	PAR_POS	.883	.105	8.447	***	
Parejapositivaautomodificadorconstructiv	<---	PAR_POS	1.117	.123	9.106	***	
Parejapositivsocialnormativa	<---	PAR_POS	1.081	.119	9.103	***	
Parejapositivsocialafiliativosimpático	<---	PAR_POS	1.226	.095	12.853	***	
Parejanegativachismoso	<---	PAR_NEG	1.000				
Parejanegativamaquiavélico	<---	PAR_NEG	1.241	.113	11.016	***	
Parejanegativaambiguorechazante	<---	PAR_NEG	1.227	.106	11.568	***	
Parejanegativaautoritario	<---	PAR_NEG	1.246	.123	10.111	***	
Parejanegativaevitante	<---	PAR_NEG	1.225	.110	11.137	***	
ParejanegativaViolenciainstrumentyexpresiva	<---	PAR_NEG	1.343	.115	11.632	***	
DASCONSASUNTOS	<---	DAS	1.000				
DASSATISFACCION	<---	DAS	-6.789	1.884	-3.604	***	
DASCOHESION	<---	DAS	-4.226	1.204	-3.510	***	
DASEXPRESIONCARIÑO	<---	DAS	-1.990	.563	-3.535	***	
Parejanegativaimpulsivo	<---	PAR_NEG	1.298	.108	12.009	***	
YOPOSITSOCIALAFILIATIVO	<---	YO_POS	1.000				
YOPOSITCLARO	<---	YO_POS	.974	.096	10.166	***	
FISIM	<---	SM	1.000				
F2SAEC	<---	SM	.349	.036	9.821	***	
F3SAOYEC	<---	SM	.716	.052	13.870	***	

Standardized Regression Weights: (Group number 1 - Default model)

		Estimate	
DAS	<---	YO_POS	-.722
DAS	<---	YO_NEG	-.451
DAS	<---	PAR_POS	.232
DAS	<---	PAR_NEG	.873
SM	<---	DAS	-.810
YOPOSITRESERVADOREFLEXIVO	<---	YO_POS	.527
YOPOSITSOCIALNORMATIVO	<---	YO_POS	.744
YOPOSITABIERTO	<---	YO_POS	.488
YOPOSITSIMPÁTICO	<---	YO_POS	.452
YOPOSITSOCIALAUTOMODIFICADOR	<---	YO_POS	.614
YONEGATIVOIRRITANTEEXPRESIVO	<---	YO_NEG	.685
YONEGATIVOAUTORITARIO	<---	YO_NEG	.575
YONEGATIVOHIRIENTEEXPRESIVO	<---	YO_NEG	.640
YONEGATIVOEVITANTE	<---	YO_NEG	.556
YONEGATIVOLENTOINSTRUMENT	<---	YO_NEG	.746
Parejapositivassocialexpresivo	<---	PAR_POS	.617
Parejapositivaclaro	<---	PAR_POS	.775

		Estimate
Parejapositivaempático	<--- PAR_POS	.772
Parejapositivaabierto	<--- PAR_POS	.637
Parejapositivaautomodificadorconstructiv	<--- PAR_POS	.704
Parejapositivsocialnormativa	<--- PAR_POS	.703
Parejapositivsocialafiliativosimpático	<--- PAR_POS	.775
Parejanegativachismoso	<--- PAR_NEG	.681
Parejanegativamaquiavélico	<--- PAR_NEG	.761
Parejanegativaambiguorechazante	<--- PAR_NEG	.803
Parejanegativaautoritario	<--- PAR_NEG	.693
Parejanegativaevitante	<--- PAR_NEG	.770
ParejanegativaViolenciinstrumentyexpresiva	<--- PAR_NEG	.809
DASCONSUNTOS	<--- DAS	.078
DASSATISFACCION	<--- DAS	-.830
DASCOHESION	<--- DAS	-.652
DASEXPRESIONCARIÑO	<--- DAS	-.689
Parejanegativaimpulsivo	<--- PAR_NEG	.838
YOPOSITSOCIALAFILIATIVO	<--- YO_POS	.743
YOPOSITCLARO	<--- YO_POS	.673
FISIM	<--- SM	.918
F2SAEC	<--- SM	.589
F3SAOYEC	<--- SM	.775

Covariances: (Group number 1 - Default model)

	Estimate	S.E.	C.R.	P	Label
YO_POS <--> YO_NEG	-.216	.040	-5.449	***	
YO_NEG <--> PAR_POS	-.142	.036	-3.949	***	
PAR_POS <--> PAR_NEG	-.239	.041	-5.820	***	
YO_NEG <--> PAR_NEG	.321	.050	6.400	***	
YO_POS <--> PAR_NEG	-.167	.034	-4.859	***	
YO_POS <--> PAR_POS	.294	.044	6.729	***	
e13 <--> e19	.212	.037	5.684	***	
e2 <--> e6	.121	.039	3.067	.002	

Correlations: (Group number 1 - Default model)

	Estimate
YO_POS <--> YO_NEG	-.526
YO_NEG <--> PAR_POS	-.344
PAR_POS <--> PAR_NEG	-.596
YO_NEG <--> PAR_NEG	.703
YO_POS <--> PAR_NEG	-.415
YO_POS <--> PAR_POS	.813
e13 <--> e19	.458
e2 <--> e6	.217

Variances: (Group number 1 - Default model)

	Estimate	S.E.	C.R.	P	Label
YO_POS	.360	.055	6.512	***	
YO_NEG	.469	.083	5.680	***	

	Estimate	S.E.	C.R.	P	Label
PAR_POS	.362	.070	5.156	***	
PAR_NEG	.446	.075	5.968	***	
ed	.160	.113	1.420	.156	
ES	6.575	1.205	5.457	***	
e1	.413	.042	9.854	***	
e2	.622	.059	10.519	***	
e3	.279	.030	9.173	***	
e4	.484	.045	10.671	***	
e5	.762	.071	10.759	***	
e6	.494	.049	10.178	***	
e7	.293	.032	9.193	***	
e8	.531	.058	9.218	***	
e9	.801	.079	10.084	***	
e10	.545	.057	9.641	***	
e11	.725	.071	10.185	***	
e12	.450	.054	8.377	***	
e13	.590	.057	10.363	***	
e14	.313	.033	9.384	***	
e15	.286	.030	9.424	***	
e16	.413	.040	10.360	***	
e17	.461	.046	10.010	***	
e18	.432	.043	10.012	***	
e19	.362	.039	9.375	***	
e20	.515	.050	10.397	***	
e21	.500	.050	9.945	***	
e22	.369	.039	9.547	***	
e23	.751	.073	10.347	***	
e24	.459	.047	9.872	***	
e25	.426	.045	9.487	***	
e26	95.394	8.556	11.149	***	
e27	12.182	1.626	7.491	***	
e28	14.123	1.418	9.961	***	
e29	2.568	.265	9.692	***	
e30	.318	.035	9.060	***	
e31	3.569	.938	3.806	***	
e32	4.392	.422	10.407	***	
e33	6.533	.755	8.650	***	

Modification Indices (Group number 1 - Default model)

Covariances: (Group number 1 - Default model)

		M.I.	Par Change
ed <-->	PAR_NEG	5.625	-.036
ed <-->	PAR_POS	4.302	-.026
ed <-->	YO_NEG	4.275	.036
ES <-->	PAR_NEG	4.476	.199
ES <-->	PAR_POS	13.502	.286
e32 <-->	PAR_NEG	5.159	-.139

		M.I.	Par Change
e31 <-->	PAR_POS	5.256	.153
e29 <-->	ed	7.608	-.163
e27 <-->	YO_NEG	9.126	-.403
e27 <-->	ES	4.766	-1.816
e26 <-->	PAR_NEG	41.952	-1.800
e26 <-->	YO_NEG	12.936	1.160
e26 <-->	YO_POS	24.993	1.237
e26 <-->	ed	56.236	-2.630
e26 <-->	e29	12.622	3.742
e26 <-->	e28	8.893	7.283
e24 <-->	PAR_NEG	4.629	-.044
e24 <-->	e30	5.402	-.065
e24 <-->	e27	4.587	-.399
e23 <-->	e30	6.096	.086
e23 <-->	e27	9.464	.717
e22 <-->	ed	5.518	-.055
e22 <-->	e26	4.416	.848
e21 <-->	PAR_POS	6.475	.045
e21 <-->	e23	10.651	.138
e21 <-->	e22	4.769	.067
e20 <-->	e28	4.677	.401
e19 <-->	ed	9.720	-.063
e19 <-->	e25	4.524	-.053
e19 <-->	e23	8.351	.092
e19 <-->	e21	4.697	.057
e18 <-->	e24	8.920	-.094
e18 <-->	e21	5.507	.076
e16 <-->	PAR_NEG	5.527	.044
e16 <-->	ed	4.804	-.052
e16 <-->	e30	7.482	.071
e16 <-->	e23	8.717	.112
e15 <-->	e31	5.384	.240
e15 <-->	e27	6.679	-.387
e14 <-->	e30	4.411	-.050
e14 <-->	e24	4.260	.057
e14 <-->	e19	4.340	-.044
e14 <-->	e16	7.336	.069
e13 <-->	e23	6.828	-.102
e12 <-->	YO_POS	8.780	-.056
e12 <-->	e25	4.910	-.074
e12 <-->	e23	4.749	-.093
e12 <-->	e20	5.631	.084
e12 <-->	e16	4.140	-.064
e11 <-->	e21	4.469	-.088
e10 <-->	e12	7.337	-.099
e10 <-->	e11	9.305	.133
e9 <-->	YO_POS	7.987	.067
e9 <-->	e31	5.346	.387

		M.I.	Par Change
e9	<--> e27	4.186	-.496
e9	<--> e25	6.426	-.105
e8	<--> e30	9.188	-.093
e8	<--> e24	8.733	.106
e8	<--> e11	4.061	-.088
e7	<--> e12	12.482	-.098
e6	<--> YO_NEG	5.371	-.054
e6	<--> e29	5.863	-.184
e6	<--> e26	7.079	-1.161
e6	<--> e22	5.642	-.069
e6	<--> e15	9.314	-.078
e6	<--> e9	5.894	-.101
e5	<--> YO_NEG	7.372	.079
e5	<--> e24	6.597	.103
e5	<--> e8	22.334	.209
e4	<--> PAR_POS	6.386	-.042
e4	<--> YO_NEG	8.720	.069
e4	<--> YO_POS	9.971	.056
e4	<--> e18	5.443	-.072
e4	<--> e9	14.032	.157
e4	<--> e7	9.232	.080
e4	<--> e6	7.422	-.086
e4	<--> e5	4.607	.086
e3	<--> PAR_NEG	4.650	-.035
e3	<--> e31	4.388	.215
e3	<--> e27	6.755	-.387
e3	<--> e18	4.600	-.054
e3	<--> e14	5.873	-.053
e3	<--> e9	6.878	.089
e2	<--> YO_NEG	4.106	.052
e2	<--> e27	5.445	-.473
e2	<--> e11	5.275	.100
e2	<--> e10	4.614	.083
e2	<--> e9	6.174	.115
e1	<--> ES	6.628	-.367
e1	<--> e24	7.219	-.083

Variances: (Group number 1 - Default model)

M.I. Par Change

Regression Weights: (Group number 1 - Default model)

			M.I.	Par Change
SM	<---	PAR_POS	5.508	.863
F2SAEC	<---	PAR_NEG	5.457	-.496
F2SAEC	<---	Parejanegativaimpulsivo	6.143	-.327

			M.I.	Par Change
F2SAEC	<---	ParejanegativaViolenciinstrumentyexpresiva	6.704	-.319
F2SAEC	<---	Parejanegativaautoritario	4.391	-.238
FISIM	<---	PAR_POS	4.523	.667
FISIM	<---	Parejapositivsocialafiliativosimpático	6.212	.470
FISIM	<---	Parejapositivaempático	8.596	.626
FISIM	<---	Parejapositivsocialexpresivo	8.885	.549
FISIM	<---	YONEGATIVOAUTORITARIO	4.544	.350
FISIM	<---	YOPOSITSIMPÁTICO	5.535	.432
FISIM	<---	YOPOSITSOCIALNORMATIVO	7.128	.606
Parejanegativaimpulsivo	<---	Parejapositivaabierto	6.127	.116
Parejanegativaimpulsivo	<---	Parejapositivsocialexpresivo	4.257	.083
Parejanegativaimpulsivo	<---	YONEGATIVOIRRITANTEEXPRESIVO	5.414	-.091
DASEXPRESIONCARIÑO	<---	DASCONSASUNTOS	12.536	.039
DASEXPRESIONCARIÑO	<---	YOPOSITSOCIALAUTOMODIFICADOR	6.622	-.311
DASCOHESION	<---	DASCONSASUNTOS	8.833	.076
DASCOHESION	<---	Parejanegativachismoso	4.588	.546
DASSATISFACCION	<---	YO_NEG	9.060	-1.247
DASSATISFACCION	<---	Parejanegativaevitante	5.327	-.565
DASSATISFACCION	<---	Parejapositivaempático	4.882	-.683
DASSATISFACCION	<---	YONEGATIVIOLENTOINSTRUMENT	8.486	-.751
DASSATISFACCION	<---	YONEGATIVOHIRIENTEEXPRESIVO	4.185	-.553
DASSATISFACCION	<---	YONEGATIVOAUTORITARIO	10.187	-.758
DASSATISFACCION	<---	YONEGATIVOIRRITANTEEXPRESIVO	7.673	-.720
DASCONSASUNTOS	<---	PAR_NEG	80.162	-8.619
DASCONSASUNTOS	<---	PAR_POS	86.507	10.057
DASCONSASUNTOS	<---	YO_NEG	36.394	-5.956
DASCONSASUNTOS	<---	YO_POS	71.294	9.294
DASCONSASUNTOS	<---	DAS	150.064	-
DASCONSASUNTOS	<---	SM	115.557	1.606
DASCONSASUNTOS	<---	F3SAOYEC	66.164	1.246
DASCONSASUNTOS	<---	F2SAEC	49.474	1.679
DASCONSASUNTOS	<---	FISIM	91.111	1.240
DASCONSASUNTOS	<---	Parejanegativaimpulsivo	58.293	-4.571
DASCONSASUNTOS	<---	DASEXPRESIONCARIÑO	106.585	2.891
DASCONSASUNTOS	<---	DASCOHESION	92.775	1.203
DASCONSASUNTOS	<---	DASSATISFACCION	108.537	1.031
DASCONSASUNTOS	<---	ParejanegativaViolenciinstrumentyexpresiva	54.745	-4.129

			M.I.	Par Chang e
DASCONSASUNTOS	<---	Parejanegativaevitante	50.305	-4.133
DASCONSASUNTOS	<---	Parejanegativaautoritario	37.390	-3.152
DASCONSASUNTOS	<---	Parejanegativaambiguorechazante	33.201	-3.499
DASCONSASUNTOS	<---	Parejanegativamaquiavélico	34.390	-3.332
DASCONSASUNTOS	<---	Parejanegativachismoso	49.787	-4.456
DASCONSASUNTOS	<---	Parejapositivsocialafiliativosimpático	61.544	5.105
DASCONSASUNTOS	<---	Parejapositivsocialnormativa	28.808	3.594
DASCONSASUNTOS	<---	Parejapositivautomodificadorconstruc- tiv	28.042	3.432
DASCONSASUNTOS	<---	Parejapositivaabierto	38.295	4.594
DASCONSASUNTOS	<---	Parejapositivaempático	48.635	5.136
DASCONSASUNTOS	<---	Parejapositivaclaro	52.450	5.059
DASCONSASUNTOS	<---	Parejapositivsocialexpresivo	35.256	3.768
DASCONSASUNTOS	<---	YONEGATIVIOLENTOINSTRUMENT	26.692	-3.174
DASCONSASUNTOS	<---	YONEGATIVOEVITANTE	7.485	-1.653
DASCONSASUNTOS	<---	YONEGATIVOHIRIENTEEXPRESIVO	6.925	-1.695
DASCONSASUNTOS	<---	YONEGATIVOAUTORITARIO	4.667	-1.223
DASCONSASUNTOS	<---	YONEGATIVOIRRITANTEEXPRESIVO	15.653	-2.450
DASCONSASUNTOS	<---	YOPOSITSOCIALAFILIATIVO	31.797	4.322
DASCONSASUNTOS	<---	YOPOSITSOCIALAUTOMODIFICADOR	9.178	2.106
DASCONSASUNTOS	<---	YOPOSITSIMPÁTICO	20.129	2.840
DASCONSASUNTOS	<---	YOPOSITABIERTO	17.140	3.215
DASCONSASUNTOS	<---	YOPOSITSOCIALNORMATIVO	44.933	5.250
DASCONSASUNTOS	<---	YOPOSITRESERVADOREFLEXIVO	24.838	3.326
DASCONSASUNTOS	<---	YOPOSITCLARO	25.395	3.592
ParejanegativaViolenciinstrumentyexpresiva	<---	Parejapositivsocialafiliativosimpático	4.562	-.100
ParejanegativaViolenciinstrumentyexpresiva	<---	Parejapositivsocialexpresivo	5.089	-.103
ParejanegativaViolenciinstrumentyexpresiva	<---	YONEGATIVIOLENTOINSTRUMENT	5.562	-.104
ParejanegativaViolenciinstrumentyexpresiva	<---	YONEGATIVOAUTORITARIO	7.792	-.114
Parejanegativaevitante	<---	YO_POS	5.028	-.181
Parejanegativaevitante	<---	DASSATISFACCION	4.536	-.015
Parejanegativaevitante	<---	Parejapositivsocialafiliativosimpático	4.934	-.106
Parejanegativaevitante	<---	Parejapositivsocialnormativa	8.858	-.146
Parejanegativaevitante	<---	YONEGATIVOIRRITANTEEXPRESIVO	8.182	.130
Parejanegativaevitante	<---	YOPOSITCLARO	10.888	-.173
Parejanegativaautoritario	<---	DASSATISFACCION	4.680	.020
Parejanegativaautoritario	<---	Parejanegativamaquiavélico	4.070	.105
Parejanegativaautoritario	<---	Parejapositivaabierto	6.891	.179
Parejanegativaautoritario	<---	YONEGATIVIOLENTOINSTRUMENT	5.523	-.133

			M.I.	Par Change
Parejanegativaambiguorechazante	<---	F3SAOYEC	4.296	.021
Parejanegativaambiguorechazante	<---	DASCOHESION	4.891	.018
Parejanegativamaquiavélico	<---	Parejanegativaautoritario	5.212	.090
Parejanegativamaquiavélico	<---	Parejapositivsocialafiliativosimpático	10.739	.163
Parejanegativamaquiavélico	<---	Parejapositivsocialnormativa	7.189	.137
Parejanegativamaquiavélico	<---	Parejapositivsocialexpresivo	11.820	.166
Parejanegativachismoso	<---	PAR_POS	7.100	-.219
Parejanegativachismoso	<---	YO_POS	6.032	-.205
Parejanegativachismoso	<---	DAS	4.469	.139
Parejanegativachismoso	<---	SM	5.396	-.026
Parejanegativachismoso	<---	FISIM	5.307	-.023
Parejanegativachismoso	<---	DASSATISFACCION	4.897	-.017
Parejanegativachismoso	<---	Parejapositivsocialnormativa	4.859	-.112
Parejanegativachismoso	<---	Parejapositivautomodificadorconstructiv	9.292	-.150
Parejanegativachismoso	<---	Parejapositivaabierto	4.743	-.123
Parejanegativachismoso	<---	Parejapositivaempático	5.288	-.129
Parejanegativachismoso	<---	Parejapositivaclaro	5.183	-.121
Parejanegativachismoso	<---	YOPOSITSOCIALNORMATIVO	4.955	-.132
Parejanegativachismoso	<---	YOPOSITRESERVADOREFLEXIVO	4.905	-.112
Parejapositivsocialafiliativosimpático	<---	Parejanegativaautoritario	6.602	.076
Parejapositivsocialnormativa	<---	YOPOSITABIERTO	4.243	-.113
Parejapositivautomodificadorconstructiv	<---	Parejanegativachismoso	5.400	-.107
Parejapositivaabierto	<---	Parejanegativaimpulsivo	5.905	.099
Parejapositivaabierto	<---	ParejanegativaViolenciinstrumentyexpresiva	4.149	.077
Parejapositivaabierto	<---	Parejanegativaautoritario	8.666	.103
Parejapositivaempático	<---	YOPOSITSOCIALAUTOMODIFICADOR	8.253	-.118
Parejapositivaclaro	<---	Parejapositivaabierto	4.124	.093
YONEGATVIOLENTOINSTRUMENT	<---	YO_POS	7.904	-.238
YONEGATVIOLENTOINSTRUMENT	<---	Parejapositivaabierto	7.134	-.152
YONEGATVIOLENTOINSTRUMENT	<---	Parejapositivaclaro	4.242	-.111
YONEGATVIOLENTOINSTRUMENT	<---	YOPOSITSOCIALAFILIATIVO	17.181	-.244
YONEGATVIOLENTOINSTRUMENT	<---	YOPOSITRESERVADOREFLEXIVO	4.378	-.107
YONEGATIVOEVITANTE	<---	Parejapositivsocialexpresivo	4.756	-.125
YONEGATIVOEVITANTE	<---	YONEGATIVOHIRIENTEEXPRESIVO	4.925	.129

			M.I.	Par Change
YONEGATIVOHIRIENTEEX- PRESIVO	<---	YONEGATIVOEVITANTE	6.018	.119
YONEGATIVOHIRIENTEEX- PRESIVO	<---	YOPOSITRESERVADOREFLEXIVO	4.377	.112
YONEGATIVOAUTORITARIO	<---	PAR_POS	7.089	.275
YONEGATIVOAUTORITARIO	<---	YO_POS	8.884	.313
YONEGATIVOAUTORITARIO	<---	Parejapositivsocialafiliativosimpático	6.104	.154
YONEGATIVOAUTORITARIO	<---	Parejapositivaempático	9.149	.213
YONEGATIVOAUTORITARIO	<---	Parejapositivsocialexpresivo	5.111	.137
YONEGATIVOAUTORITARIO	<---	YOPOSITSOCIALAFILIATIVO	8.339	.211
YONEGATIVOAUTORITARIO	<---	YOPOSITABIERTO	20.897	.339
YONEGATIVOAUTORITARIO	<---	YOPOSITSOCIALNORMATIVO	13.652	.276
YONEGATIVOAUTORITARIO	<---	YOPOSITRESERVADOREFLEXIVO	9.991	.201
YONEGATIVOIRRITANTEEX- PRESIVO	<---	YOPOSITSIMPÁTICO	20.419	.230
YOPOSITSOCIALAFILIATIVO	<---	YONEGATIVOLENTOINSTRUMENT	6.801	-.096
YOPOSITSOCIALAFILIATIVO	<---	YOPOSITABIERTO	6.812	.122
YOPOSITSOCIALAUTOMODI- FICADOR	<---	YO_NEG	5.371	-.165
YOPOSITSOCIALAUTOMODI- FICADOR	<---	DASCONSASUNTOS	6.967	-.012
YOPOSITSOCIALAUTOMODI- FICADOR	<---	Parejanegativaambiguorechazante	6.175	-.109
YOPOSITSOCIALAUTOMODI- FICADOR	<---	Parejanegativamaquiavélico	4.315	-.085
YOPOSITSOCIALAUTOMODI- FICADOR	<---	YONEGATIVOHIRIENTEEXPRE- SIVO	4.529	-.099
YOPOSITSOCIALAUTOMODI- FICADOR	<---	YONEGATIVOAUTORITARIO	9.779	-.128
YOPOSITSOCIALAUTOMODI- FICADOR	<---	YOPOSITABIERTO	5.450	-.131
YOPOSITSIMPÁTICO	<---	YO_NEG	4.785	.196
YOPOSITSIMPÁTICO	<---	Parejapositivsocialafiliativosimpático	4.260	.122
YOPOSITSIMPÁTICO	<---	Parejapositivsocialexpresivo	4.881	.127
YOPOSITSIMPÁTICO	<---	YONEGATIVOIRRITANTEEXPRE- SIVO	20.815	.256
YOPOSITABIERTO	<---	Parejanegativaambiguorechazante	4.900	.098
YOPOSITABIERTO	<---	Parejapositivsocialnormativa	4.293	-.101
YOPOSITABIERTO	<---	YONEGATIVOHIRIENTEEXPRE- SIVO	5.688	.112
YOPOSITABIERTO	<---	YONEGATIVOAUTORITARIO	15.730	.163
YOPOSITRESERVADOREFLE- XIVO	<---	YO_NEG	5.878	.191
YOPOSITRESERVADOREFLE- XIVO	<---	YONEGATIVOEVITANTE	9.451	.148
YOPOSITRESERVADOREFLE- XIVO	<---	YONEGATIVOHIRIENTEEXPRE- SIVO	8.864	.153

			M.I.	Par Change
YOPOSITRESERVADOREFLEXIVO	<---	YONEGATIVOAUTORITARIO	10.418	.146
YOPOSITCLARO	<---	F2SAEC	4.177	-.034

Minimization History (Default model)

Iteration		Negative eigenvalues	Condition #	Smallest eigenvalue	Diameter	F	NTries	Ratio
0	e	16		-2.254	9999.000	4742.431	0	9999.00
1	e	16		-.239	1.754	3518.572	21	.533
2	e*	5		-.169	1.802	2128.268	5	.913
3	e	2		-.135	.898	1610.338	4	.909
4	e	0	1566.936		.794	1293.000	5	.887
5	e	0	627.645		.896	1216.137	3	.000
6	e	0	5038.820		1.079	1134.686	1	.909
7	e	0	3543.624		.449	1117.788	2	.000
8	e	0	10724.256		.353	1108.043	1	1.103
9	e	0	18360.198		.167	1107.503	1	1.072
10	e	0	38021.582		.048	1107.486	1	1.079
11	e	0	57223.932		.030	1107.485	1	1.134
12	e	0	69570.764		.009	1107.485	1	1.071
13	e	0	73560.174		.001	1107.485	1	1.011
14	e	0	72153.319		.000	1107.485	1	1.000

Model Fit Summary

CMIN

Model	NPAR	CMIN	DF	P	CMIN/DF
Default model	78	1107.485	483	.000	2.293
Saturated model	561	.000	0		
Independence model	33	4803.770	528	.000	9.098

RMR, GFI

Model	RMR	GFI	AGFI	PGFI
Default model	2.834	.804	.773	.693
Saturated model	.000	1.000		
Independence model	3.063	.204	.155	.192

Baseline Comparisons

Model	NFI Delta1	RFI rho1	IFI Delta2	TLI rho2	CFI
Default model	.769	.748	.855	.840	.854
Saturated model	1.000		1.000		1.000
Independence model	.000	.000	.000	.000	.000

Parsimony-Adjusted Measures

Model	PRATIO	PNFI	PCFI
Default model	.915	.704	.781
Saturated model	.000	.000	.000
Independence model	1.000	.000	.000

NCP

Model	NCP	LO 90	HI 90
Default model	624.485	531.497	725.179
Saturated model	.000	.000	.000
Independence model	4275.770	4057.676	4501.162

FMIN

Model	FMIN	F0	LO 90	HI 90
Default model	4.448	2.508	2.135	2.912
Saturated model	.000	.000	.000	.000
Independence model	19.292	17.172	16.296	18.077

RMSEA

Model	RMSEA	LO 90	HI 90	PCLOSE
Default model	.072	.066	.078	.000
Independence model	.180	.176	.185	.000

AIC

Model	AIC	BCC	BIC	CAIC
Default model	1263.485	1288.155	1538.159	1616.159
Saturated model	1122.000	1299.433	3097.540	3658.540
Independence model	4869.770	4880.208	4985.979	5018.979

ECVI

Model	ECVI	LO 90	HI 90	MECVI
Default model	5.074	4.701	5.479	5.173
Saturated model	4.506	4.506	4.506	5.219
Independence model	19.557	18.681	20.462	19.599

HOELTER

Model	HOELTER	HOELTER
Default model	.05	.01
Default model	121	126
Independence model	31	32

Execution time summary

Minimization:	.161
Miscellaneous:	2.606
Bootstrap:	.000
Total:	2.767

REFERENCIAS

- Alarcón, R. (2012). Relaciones entre felicidad, género, edad y estado conyugal. *Revista de Psicología, 19*(1), 27-46.
- Aranda, G. P., Carmona, S. E. y Luz, V. P. Q. (2007). Iguales y diferentes: Análisis cualitativo de las vivencias de hombres y mujeres sobre su relación de pareja. *Archivos Hispanoamericanos de Sexología, 13*(2), 169-192.
- Armenta Hurtarte, C. y Díaz Loving, R. (2008). Comunicación y satisfacción: analizando la interacción de pareja. *Psicología Iberoamericana, 16*(1), 23-27.
- Baxter, L. A. y Pederson, J. R. (2013). Perceived and ideal family communication patterns and family satisfaction for parents and their college-aged children. *Journal of Family Communication, 13*(2), 132-149. doi:10.1080/15267431.2013.768250
- Beach, S. R., Whitaker, D. J., Jones, D. J. y Tesser, A. (2001). When does performance feedback prompt complementarity in romantic relationships? *Personal Relationships, 8*(3), 231-248. doi:10.1111/j.1475-6811.2001.tb00038:x
- Blankenship, V., Hnat, S. M., Hess, T. G. y Brown, D. R. (1984). Reciprocal interaction and similarity of personality attributes. *Journal of Social and Personal Relationships, 1*(4), 415-432. doi:10.1177/0265407584014002
- Bodenmann, G., Pihet, S. y Kayser, K. (2006). The relationship between dyadic coping and marital quality: A 2-year longitudinal study. *Journal of Family Psychology, 20*(3), 485-493. doi:10.1037/0893-3200.20.3.485y
- Boerner, K., Jopp, D. S., Carr, D., Sosinsky, L. y Kim, S. K. (2014). "His" and "her" marriage? The role of positive and negative marital characteristics in global marital satisfaction among older adults. *The Journals of Gerontology Series B: Psychological Sciences and Social Sciences, 69*(4), 579-589. doi:10.1093/geronb/gbu032
- Bradbury, T. N. y Lavner, J. A. (2012). How can we improve preventive and educational interventions for intimate relationships? *Behavior Therapy, 43*(1), 113-122. doi:10.1016/j.beth.2011.02.008
- Byers, E. S. (2005). Relationship satisfaction and sexual satisfaction: A longitudinal study of individuals in long-term relationships. *Journal of Sex Research, 42*(2), 113-118. doi:10.1080/00224490509552264

- Cáceres, J. (1996). *Manual de terapia de pareja e intervención en familias*. Madrid: Fundación Universidad-Empresa.
- Chi Cervera, A.L., Díaz Loving, R., Flores Galaz, M. M. y Rivera Aragón, S. (2005). Poder y negociación del conflicto en diferentes tipos de matrimonio. *Enseñanza e Investigación en Psicología*, 10(2), 337-353.
- Dainton, M. (2003). Equity and uncertainty in relational maintenance. *Western Journal of Communication (includes Communication Reports)*, 67(2), 164-186. doi:10.1080/10570313009374765
- Díaz Loving, R. y Sánchez Aragón, R. (2002). *Psicología del amor: una visión integral de la relación de pareja*. México: UNAM: Porrúa.
- Díaz-Loving, R., Rivera Aragón, S. y Sánchez Aragón, R. (2010). Género y pareja. En R. Díaz-Loving y Rivera Aragón S., *Antología psicosocial de la pareja*. México: UNAM-Porrúa.
- Díaz-Morales, J. F., Quiroga Estevez, M. A., Escribano Barreno, C. y Delgado Prieto, P. (2009). Emparejamiento selectivo en temperamento e inteligencia y su relación con la satisfacción marital. *Psicothema*, 21(2), 262-267.
- Diener, E. y Seligman, M. E. (2002). Very happy people. *Psychological Science*, 13(1), 81-84. doi:10.1111/1467-9280.00415
- Eguiluz, L. L. (2007). *Entendiendo a la pareja: Marcos teóricos para el trabajo terapéutico*. México: Pax-México.
- Elsner, V. P., Montero, L. M. L., Reyes, C. y Zegers, P. B. (2006). *La familia: Una aventura: séptima edición revisada*. Santiago: Universidad Católica de Chile.
- Espirella, R (2008). Terapia de pareja: abordaje sistémico. *Revista Colombiana de Psiquiatría*, 37(1), 175-186.
- Fincham, F. D., y Rogge, R. (2010). Understanding relationship quality: Theoretical challenges and new tools for assessment. *Journal of Family Theory & Review*, 2(4), 227-242. doi:10.1111/j.1756-2589.2010.00059.x
- Fisher, T. D. y McNulty, J. K. (2008). Neuroticism and marital satisfaction: The mediating role played by the sexual relationship. *Journal of Family Psychology*, 22(1), 112-122. doi:10.1037/0893-3200.22.1.112
- Fitzpatrick, M. A. (1988). *Between husbands and wives: Communication in marriage*. Newbury Park, CA: Sage.
- Flores Galaz, M. M. (2011). Comunicación y conflicto: ¿qué tanto impactan en la satisfacción marital? *Acta de Investigación Psicológica*, 1(2), 216-232.

- Garrido, A. R. G., Torres, L. y Ortega, P. (2008). Importancia de las expectativas de pareja en la dinámica familiar. *Enseñanza e Investigación en Psicología*, 13(2), 231-238.
- González Arratia López, N. I., Sánchez Valdovinos, Z. P. y Valdez Medina, J. L. (2005). Elección de pareja en universitarios mexicanos. *Revista de Enseñanza e Investigación en Psicología*, 10(2), 355-367.
- Goode, W. (2003). Family changes over the long term: A sociological commentary. *Journal of Family History*, 28(1), 15-30. doi:10.1177/0363199002238552
- Gordon, K. y Litzinger, S. (2005). Exploring relationships among communication, sexual satisfaction, and marital satisfaction. *Journal of Sex & Marital Therapy*, 31(5), 409-424. doi:10.1080/00926230591006719
- Gottman, J. y Silver, N. (2000). *The seven principles for making marriage work*. Orion: London.
- Gottman, J. M., Gottman, J. S., DeClaire J., y Prat, M. (2008). *Diez claves para transformar tu matrimonio: Cómo reforzar las relaciones de pareja*. Barcelona: Paidós.
- Gottman, J. M. (2014). *What predicts divorce? The relationship between marital processes and marital outcomes*. New York: Psychology Press.
- Halford, W. K., Sanders, M. R., y Behrens, B. C. (2001). Can skills training prevent relationship problems in at-risk couples? Four-year effects of a behavioral relationship education program. *Journal of Family Psychology*, 15(4), 750-768. doi:10.1037/0893-3200.15.4.750
- Hawkins, J. L., Weisberg, C., y Ray, D. W. (1980). Spouse differences in communication style: Preference, perception, behavior. *Journal of Marriage and the Family*, 585-593. doi:10.2307/351902
- Hernández Sampieri, R., Fernández, Collado, C. y Baptista Lucio, P. (2010). *Metodología de la investigación* (5ª ed.). México: McGraw-Hill.
- Herrera Nuñez, M. (2007). *Satisfacción marital y calidad de vida en matrimonios que pasan por la etapa del nido vacío* (Tesis inédita de Licenciatura). Universidad de Las Américas Puebla, Puebla, México.
- Iboro, F., y Akpan, U. I. (2011). Predicting marital satisfaction from the attachment styles and gender of a culturally and religiously homogenous population. *Gender & Behaviour*, 9(1), 3656-3679. doi:10.4314/gab.v9i1.67466
- Isabel, P. y Sinuhé, E. (2006). Intimidad y comunicación en cuatro etapas de la vida de pareja: su relación con la satisfacción marital. *Archivos Hispanoamericanos de Sexología*, 12(2), 133-163.

- Jackson, J. B., Miller, R. B., Oka, M., y Henry, R. G. (2014). Gender differences in marital satisfaction: A meta-analysis. *Journal of Marriage and Family*, 76(1), 105-129. doi:10.1111/jomf.12077
- Karney, B.R. y Bradbury, T. N. (1997). Neuroticism, marital interaction, and the trajectory of marital satisfaction. *Journal of Personality and Social Psychology*, 72(5), 1075-1092. doi:10.1037/0022-3514.72.5.1075
- Kelley, D. L. (2012). *Marital communication*. Cambridge: Polity.
- Kline, G. H., Pleasant, N. D., Whitton S. W. y Markman, H. J. (2006). Understanding couple conflict. En A. L. Vangelisti y D. Perlman (Eds.). *The Cambridge Handbook of Personal Relationships*, 445-426. Cambridge, New York: Cambridge University Press.
- Kong, S. S. (2008). Impact of psychological factors on marital satisfaction and divorce proneness in clinical couples. *Taehan Kanho Hakhoe Chi*, 38 (4), 550-60.
- Locke, H. y Wallace, K. (1959). Short marital adjustment and prediction tests: Their reliability and validity. *Marriage and Family Living*. 21, 251-255. doi:10.2307/348022
- Luhmann, M., Hofmann, W., Eid, M., y Lucas, R. E. (2012). Subjective well-being and adaptation to life events: a meta-analysis. *Journal of Personality and Social Psychology*, 102(3), 592-615. doi:10.1037/a0025948
- Margalef Mendoza, M. (2006). *La mujer y la satisfacción marital*. Recuperado de http://www.ametep.com.mx/aportaciones/2006_abril_margalef.htm.
- Maslow, A. H. y Clemente, C. (1991). *Motivación y personalidad*. Madrid: Díaz de Santos.
- Maya Pizaña, E. (2003). *Relaciones y diferencias en intimidad, actitud sexual y satisfacción marital en diferentes etapas del matrimonio* (Tesis inédita de Licenciatura). Universidad de Las Américas Puebla, Puebla, México.
- McLeod, J.D. (1994). Anxiety disorders and marital quality. *Journal of Abnormal Psychology*, 103,767-776. doi:10.1037/0021-843x.103.4.767
- Moral de la Rubia, J. (2008). Predicción del ajuste diádico en una muestra nuevoleonense. *Revista Interamericana de Psicología*, 42(2), 247-256.
- Moreno Fernández, A., Rodríguez Vega, B., Carrasco Galán, M.J. y Sánchez Hernández, J.J. (2009). Relación de pareja y sintomatología depresiva de la mujer: implicaciones clínicas desde una perspectiva de género. *Apuntes de Psicología* 27(2-3), 489-506.

- Mosmann, C. y Wagner, A. (2008). Dimensiones de la conyugalidad y de la parentalidad: un modelo correlacional. *Revista Intercontinental de Psicología y Educación*, 10(2), 78-103.
- Nava Zúñiga, M. (2004). *Feminidad, masculinidad, androginia y la satisfacción marital: un estudio correlacional en parejas mexicanas*. Recuperado de http://www.ametep.com.mx/investigaciones_monica_nava.htm
- Neff, L. A. y Karney, B. R. (2005). To know you is to love you: The implication of global adoration and specific accuracy for marital relationships. *Journal of Personality and Social Psychology*, 88(3), 480-497. doi:10.1037/0022-3514.88.3.480
- Nina Estrella, R. V. (1985). *Autodivulgación y satisfacción marital en matrimonios de México y Puerto Rico* (Tesis de maestría no publicada). Universidad Autónoma de México, México.
- Nina Estrella, R. (1991). *Comunicación marital y estilos de comunicación: construcción y validación* (Tesis doctoral no publicada). Universidad Autónoma Nacional de México, México.
- Norton, R. W. (1978). Foundation of a communicator style construct. *Human Communication Research*, 4(2), 99-112. doi:10.1111/j.1468-2958.1978.tb00600.x
- Ojeda García, A. (2006). Satisfacción marital en parejas migrantes: un análisis por combinación de estilos de apego/amor. *Revista Iberoamericana de Diagnóstico y Evaluación*, 21(1), 23-45.
- Páez Covarrubias, A. (2004). *Satisfacción marital. Comparación entre personas con pareja con lesión y personas con pareja sin lesión* (Tesis inédita de Licenciatura). Universidad de Las Américas Puebla, Puebla, México.
- Pereyra, M. (2005). *Manual de satisfacción conyugal*. México: Publicaciones Universidad de Morelos.
- Pereyra, M. (2008). *Construyendo familias felices: para parejas*. México: Publicaciones Universidad de Morelos.
- Pick de Weiss, S. y Andrade Palos, P. (1988a). Desarrollo y validación de la Escala de Satisfacción Marital. *Psiquiatría*, 4(1), 9-20.
- Pick de Weiss, S. y Andrade Palos, P. (1988b). Relación entre el número de hijos, la satisfacción marital y la comunicación con el cónyuge. *Salud Mental*, 11, 15-18.
- Polaino-Lorente, A. y Martínez, P. (2003). *Evaluación psicológica y psicopatológica de la familia*. Madrid: Rialp.

- Rage, E. (2002). *Ciclo vital de la pareja y la familia*. México: Plaza y Valdez.
- Rehman, U.S y Holtzworth Munroe, A. (2007). A cross-cultural examination of the relation of marital communication behavior to marital satisfaction. *Journal of Family Psychology*, 21(4), 759-763. doi:10.1037/0893-3200.21.4.759
- Robles, T. F., y Kiecolt-Glaser, J. K. (2003). The physiology of marriage: Pathways to health. *Physiology & Behavior*, 79(3), 409-416. doi:10.1016/50031-9384(03)00160-4
- Roca Cogordan, M. (2003). *Efectos de los estilos de comunicación y los estilos de negociación en la satisfacción de pareja* (Tesis de licenciatura no publicada). Universidad Autónoma Nacional de México, México.
- Roche, O. R. (2006). *Psicología de la pareja y de la familia: Análisis y optimización*. Bellaterra: Universitat Autònoma de Barcelona.
- Rosa Gutiérrez de la, J. P. (2005). *Divorcio sin culpa en la legislación civil de Puebla* (Tesis inédita de Licenciatura). Universidad de las Américas Puebla, Puebla, México.
- Rose, A. M. (2013). *Human behavior and social processes: An interactionist approach*. Hoboken: Taylor and Francis.
- Sabatelli, R. M. (1988). Exploring relationship satisfaction: A social exchange perspective on the interdependence between theory, research, and practice. *Family Relations*, 37, 217-222.
- Sánchez Aragón, R. (1995). *El amor y la cercanía en la satisfacción de pareja a través del ciclo de vida* (Tesis de maestría no publicada). México: Universidad Autónoma Nacional de México, México.
- Sánchez Aragón, R. (2009). Expectativas, percepción de estabilidad y estrategias de mantenimiento en las relaciones amorosas. *Enseñanza e Investigación en Psicología*, 14(2), 229-243.
- Sánchez Aragón, R. y Díaz Loving, R. (2003). Patrones y estilos de comunicación de la pareja: diseño de un inventario. *Anales de Psicología*, 19(1), 257-277.
- Sarquis, Y. C., Zegers, P. B. y Pimstein, S. M. E. (2003). *Secretos y complicidades en el matrimonio: Parejas felices*. Santiago, Chile: Grijalbo.
- Satir, V. (1986). *Relaciones humanas en el núcleo familiar*. México: Pax.
- Schneewind, K. y Wunderer, E. (2008). The relationship between marital standards, dyadic coping and marital satisfaction. *European Journal of Social Psychology*, 38(3), 462-476. doi:10.1002/ejsp.405

- Schrodt, P., Baxter, L. A., McBride, M., Braithwaite, D. D. y Fine, M. (2006). The divorce decree, communication, and the structuration of coparenting relationships in stepfamilies. *Journal of Social and Personal Relationships*, 23(5), 741-759. doi:10.1177/0265407506068261
- Scorsolini-Comin, F., y Santos, M. A. (2011). Ajustamento diádico e satisfação conjugal: correlações entre os domínios de duas escalas de avaliação da conjugalidade. *Psicologia: Reflexão e Crítica*, 24(2), 439-447.
- Segrin, C., y Flora, J. (2014). *Family communication*. New York: Routledge.
- Shapiro, A. F., Gottman, J. M., y Carrere, S. (2000). The baby and the marriage: Identifying factors that buffer against decline in marital satisfaction after the first baby arrives. *Journal of Family Psychology*, 14(1), 59-70. doi:10.1037/0893-3200.14.1.59
- Spanier, G. B. (1976). Measuring dyadic adjustment: New scales for assessing the quality of marriage and similar dyads. *Journal of Marriage and the Family*, 38(1), 15-28. doi:10.2307/350547
- Tamborini, C. R. (2007). The never-married in old age: Projections and concerns for the near future. *Social Security Bulletin*, 67(2), 25-40.
- Van Orden, K. A., Braithwaite, S., Anestis, M., Timmons, K. A., Fincham, F., Joiner, T. E., y Lewinsohn, P. M. (2012). An exploratory investigation of marital functioning and order of spousal onset in couples concordant for psychopathology. *Journal of Marital and Family Therapy*, 38(1), 308-319. doi:10.1111/j.1752-0606.2011.00277.x
- Vera Herrero, J. (2011). Patrones de comunicación en parejas y su relación con la satisfacción marital en profesores de una universidad privada de Asunción. *Eureka (Asunción) en Línea*, 8(2), 200-216. Recuperado de http://www.erevistas.csic.es/ficha_ariculo.php?url=oai_revista1323:89&oai_iden=oai_revista1323
- Watzlawick, P., Bavelas, J. B. y Jackson, D. D. (2006). *Teoría de la comunicación humana: Interacciones, patologías y paradojas*. Barcelona: Herder.
- Whisman, M. A. (2001). Marital adjustment and outcome following treatments for depression. *Journal of Consulting and Clinical Psychology*, 69(1), 125-129. doi:10.1037/0022-006x.69.1.125
- Zicavo, N. y Vera, C. (2011). Incidencia del ajuste diádico y sentido del humor en la satisfacción marital. *Revista de Psicología*, 13(1), 74-89.