

Universidad de Montemorelos
Escuela Normal Montemorelos

Profesor: *Armen A. Rodríguez*



ANÁLISIS DEL PROCESO DE APRENDIZAJE EN LA ESCUELA MULTIGRADO, UNA EXPERIENCIA
CON NIÑOS DE LA ESCUELA PRIMARIA PROF. PABLO LIVRE
Tema de estudio: Análisis de casos de problemas comunes de la educación
secundaria y el funcionamiento de la escuela

Documento: Recepcional

Presentado en cumplimiento parcial de los requisitos para obtener el título de
Licenciada en Educación Primaria

Armen A. Rodríguez
Armen Yareli Custodio Chané

CIB
Ej.1



UNIVERSIDAD

α

**Universidad de Montemorelos
Escuela Normal Montemorelos**

"Profesora Carmen A. Rodríguez"



**LA EVALUACIÓN DEL APRENDIZAJE EN EL AULA MULTIGRADO: UNA EXPERIENCIA CON
LOS NIÑOS DE LA ESCUELA PRIMARIA PROFR. PABLO LIVAS**

**Línea Temática 2 : Análisis de casos de problemas comunes de la práctica
escolar y el funcionamiento de la escuela.**

Documento Recepcional

**Presentado en cumplimiento parcial de los requisitos para obtener el título de:
Licenciada en Educación Primaria**

Por:

Alma Yaremi Custodio Chablé

Julio 2003

065351

**UNIVERSIDAD DE MONTEMORELOS
CENTRO DE INFORMACION - BIBLIOTECA**



DICTAMEN

La que suscribe Mtra. Ruth Calderón Plaza, Presidente de la Comisión de Exámenes Receptorales de la Licenciatura en Educación Primaria de la Escuela Normal Montemorelos "Profra. Carmen A. de Rodríguez", en la ciudad de Montemorelos, Nuevo León, a los treinta días del mes de mayo del año de 2003, hace constar que:

ALMA YAREMI CUSTODIO CHABLE

Ha culminado su Documento Receptorial, cumpliendo con los requisitos que establece el instructivo de Titulación para las escuelas del Subsistema de Educación Normal; y al constatar que su documento receptorial ha sido aprobado por su asesor, esta comisión otorga el Visto Bueno para que se continúe con el proceso de Examen Profesional.

Atentamente

Mtra. Ruth Calderón Plaza
Presidente de la Comisión de Exámenes Profesionales
Licenciatura en Educación Primaria

Yo Alma Yaremi Custodio Chablé otorgo autorización a la Escuela Normal Montemorelos "Profra. Carmen Acevedo de Rodríguez" para reproducir este estudio parcial o totalmente con propósitos profesionales, entendiendo que de ninguna manera se utilizará para fines lucrativos de alguna persona o institución.



Firma

Montemorelos, Nuevo León, México.

Julio 2003.

DEDICATORIA

A mi padre, a quien admiro, respeto y aprecio por ser un hombre optimista, responsable y valiente, un hombre que confía en Dios, por ser un gran amigo que me apoyó en este sueño que hoy es una realidad.

A mis alumnos, porque son el tesoro más preciado que Dios ha puesto, y pondrá, en mis manos para trabajar con ellos y mostrarles su amor.

AGRADECIMIENTOS

A Dios, por ser mi Guiador, Sustentador y Amigo a lo largo de mi vida y durante mi carrera, la cual dedico a su servicio.

A mis padres, por haber cimentado desde mi infancia los primeros fundamentos de mi educación; por su esfuerzo, perseverancia y sacrificios, los cuales me inspiraron fe, confianza y valor para alcanzar esta meta.

A mis hermanos, por brindarme cariño, apoyo y ánimo en los momentos en que más lo necesitaba.

A mis maestros, por el apoyo incondicional que me brindaron durante mi etapa de formación profesional; por enseñarme a ver en ellos, un destello del amor de Dios.

A la profra. Ruth Grajales, por enseñarme con su ejemplo, el verdadero significado de ser una maestra.

A mis amigos y compañeros, por su amistad y compañerismo que dejarán impresa, en mi vida, una huella imborrable; por brindarme su apoyo en los momentos difíciles y por la generosidad que demostraron en sus actos.

TABLA DE CONTENIDO

	Página
INTRODUCCIÓN	1
 TEMA DE ESTUDIO	 5
Antecedentes Teóricos	7
<i>Importancia de la evaluación en el Sistema Educativo Nacional</i>	7
<i>¿Qué es evaluar?</i>	9
<i>Tipos de evaluación</i>	11
La evaluación según su función	12
La evaluación según el criterio o estándar de comparación	14
La evaluación según el momento de su aplicación	15
La evaluación según sus agentes evaluadores	15
La evaluación según su extensión	17
<i>Objetivos y propósitos de la evaluación</i>	17
<i>¿Cómo se evalúan los procesos de enseñanza?</i>	19
<i>¿Cómo se evalúan los aprendizajes de los alumnos en cada una de las asignaturas?</i>	20
<i>Incidencia de los resultados en el mejoramiento del trabajo del maestro</i>	23
<i>Consecuencias que puede tener la evaluación en los alumnos..</i>	25
 Contexto escolar	 29
 EL TRABAJO EN EL AULA	
Niños con bajo aprovechamiento: un problema común	33
Efectos de la evaluación sobre los niños con bajo aprovechamiento....	40
El papel del maestro en la evaluación del aprendizaje de los alumnos.....	45
<i>Autoevaluación</i>	46
<i>Coevaluación</i>	49
<i>Heteroevaluación</i>	50

Lista de control	50
Lista de cotejo	51
Escala estimativa o de valoración descriptiva	51
Fichas anecdóticas	52
Los resultados	53
CONCLUSIONES	70
ANEXOS	73
BIBLIOGRAFÍA	102

INTRODUCCIÓN

El tema de la evaluación es muy abarcante y de gran importancia dentro del ámbito educativo, ya que a través de ella se puede ver en qué medida se logran los objetivos propuestos. Sin embargo, cuando se habla de la evaluación del aprendizaje por lo general se piensa en ésta de manera muy negativa, pues para muchos docentes resulta muy problemático y trabajoso llevarla a cabo dentro del aula, sobre todo si es un aula multigrado, y más aún cuando se sabe que debe ser formativa y cualitativa, no sumativa. Además, para los niños la evaluación representa algo angustioso, ya que las pruebas y los exámenes se han utilizado como los únicos instrumentos para evaluar el aprendizaje de los alumnos.

La razón principal por la cual este tema es objeto de estudio, a través de este documento, es el reconocimiento de la gran necesidad que existe de una evaluación formativa del proceso de enseñanza y aprendizaje que contribuya a la mejora del rendimiento académico de los alumnos y del trabajo del docente dentro del aula, mediante la sistematización de datos que el docente diariamente puede recoger en el aula de clase a través de diferentes instrumentos de evaluación y mediante la aplicación de diversas técnicas evaluativas.

Al desarrollar este trabajo dentro del aula multigrado se pretende:

1. Contribuir a mejorar el rendimiento académico de los alumnos mediante una evaluación de su aprendizaje que sea verdaderamente formativa.
2. Propiciar la adquisición de conceptos, el desarrollo de habilidades y la apropiación de actitudes en los alumnos de los diferentes grados, a través de las distintas formas de evaluación.
3. Que los alumnos desarrollen actitudes de participación, de respeto y de honestidad al aplicar y utilizar técnicas e instrumentos de evaluación.

4. Propiciar la eficiencia del trabajo del maestro al emplear diversas técnicas e instrumentos evaluativos y brindar así una educación de calidad.

Al llevar a cabo este trabajo se recurrió a la realización de diversas actividades de indagación, obteniendo información útil para el desarrollo del mismo, entre las cuales están la aplicación de dos entrevistas al docente titular del grupo, la primera entrevista busca obtener información acerca de cuáles son los niños que presentan un bajo aprovechamiento académico y en la segunda, se trata de conocer cuál es el tipo de evaluación que se ha utilizado con los alumnos que tienen bajo aprovechamiento y los efectos que ha tenido dicha evaluación.

Con una entrevista realizada a los padres de familia se notó que la mayoría de ellos creen que los exámenes son los únicos indicadores del aprendizaje de sus hijos y también se conoció en qué medida brindan apoyo a sus hijos para la realización de las actividades escolares.

En la entrevista aplicada a los niños del aula multigrado, se aprecia cual es la reacción de los niños hacia los exámenes y hacia las tareas y actividades de aprendizaje, además, si cuentan con apoyo por parte de sus padres para la realización de sus tareas.

También se aplicaron dos sociogramas a los alumnos, uno al principio del curso escolar y otro en la última semana de trabajo con los cuales se estudió la dinámica social del grupo, identificando a los alumnos más aceptados y los más rechazados dentro del aula multigrado.

La observación y el registro de las actividades que realizaban los alumnos, y en especial los que presentaban un bajo aprovechamiento académico, se llevó a cabo en el diario de docencia y en las fichas anecdóticas, destacando situaciones significativas sobre su proceso de aprendizaje.

Para registrar el desempeño de los alumnos durante su proceso de aprendizaje se utilizaron instrumentos como las listas de control, las listas de cotejo, las escalas estimativas o de valoración, exámenes, además de la revisión y el análisis de los cuadernos de los niños y de sus libros de texto.

Si bien es cierto, la tarea de evaluar no es cosa fácil, pues se presentan diversas situaciones que dificultan llevarla a cabo de una manera eficiente, al realizar el trabajo dentro del aula multigrado me enfrenté a ciertas dificultades, una de ellas fue primeramente la falta de tiempo para el llenado de los instrumentos de evaluación que se sugieren para una heteroevaluación adecuada, como son las listas de cotejo o las listas de control, sin embargo, conforme el tiempo transcurría me fui dando cuenta de cuál era el momento adecuado para el llenado de dichos instrumentos.

Otra dificultad se presentó al momento de aplicar técnicas evaluativas como la autoevaluación y la coevaluación, ya que los niños no estaban acostumbrados a realizarla y yo no tenía la experiencia suficiente en la aplicación de las mismas, así que el tiempo para la aplicación de dichas técnicas era mucho, pues se tardaban en realizarlas y se confundían al llenar las hojas sobre autoevaluación y coevaluación. Pero esta dificultad también se superó con el tiempo y con la práctica a tal punto que los niños por sí mismos pedían realizar dichas técnicas evaluativas, sobre todo cuando el trabajo que se realizaba en alguna asignatura era en equipos.

El concepto tan negativo que los alumnos tenían de sí mismos y de la evaluación fue otra dificultad que se presentó al desarrollar este trabajo, ya que en muchos de los niños debido a la evaluación que se había hecho de su aprendizaje se habían visto afectados de una manera muy negativa que aunque se les instaba a mejorar ellos se mostraban poco motivados a hacerlo por la imagen que ya se habían formado de sí mismos. Este concepto fue cambiando poco a poco pues los niños comprendieron que los exámenes no eran la única forma para evaluar su aprendizaje sino que sus trabajos en los cuadernos y libros, sus tareas y la autoevaluación y la coevaluación permitirían también, ver el desempeño diario que ellos tenían en las distintas actividades de la jornada, lo cual les ayudarían a mejorar y especialmente a asumir su responsabilidad en la tarea de aprender.

El realizar este trabajo dentro del aula multigrado me permitió analizar constantemente mi trabajo como docente, ya que al revisar la información

recogida mediante la aplicación de las diferentes técnicas e instrumentos de evaluación, me daba cuenta de qué aspectos necesitaba mejorar dentro de mis planeaciones, considerando que cada niño tenía diferentes intereses y capacidades, para que de esta forma todos se vieran beneficiados con las distintas situaciones de aprendizaje. Además me ayudó a reconocer la importancia de no emitir juicios sobre los alumnos basándonos solamente en una situación sino considerar todos los factores que pueden estar afectando a los alumnos para que no tenga un buen rendimiento académico.

Y la mayor utilidad que he obtenido mediante este trabajo es el desarrollo de una mejor capacidad de observación y análisis sobre cada uno de mis alumnos, lo cual me permitió conocerlos mejor y comprenderlos, sabiendo cuales son los problemas que enfrentan tanto dentro del aula y la escuela como en sus hogares.

TEMA DE ESTUDIO

El tema a tratar en este documento se centra en la evaluación del aprendizaje en el aula multigrado donde, al igual que en las aulas tradicionales, las edades de los niños y los ritmos de aprendizaje varían. Este trabajo consiste en conocer e implementar una evaluación cualitativa y formativa de manera que al evaluar el aprendizaje de los alumnos todos se vean beneficiados y, en especial, aquéllos cuyo aprovechamiento académico es bajo; pues como sabemos, cuando existe sólo una evaluación cuantitativa, basada sólo en los resultados de las pruebas o exámenes, los alumnos pocas veces tienen la oportunidad de mejorar su proceso de aprendizaje los alumnos cuyo aprovechamiento es bajo quedan siempre con la imagen de los alumnos con bajas calificaciones, débiles, incapaces o lentos para aprender, mientras que los alumnos con un buen aprovechamiento se mantienen dentro del círculo de los brillantes y sobresalientes, los que tienen siempre las mejores calificaciones.

Y es que cuando hablamos de evaluación del aprendizaje, hablamos de valorar el proceso que siguen los alumnos para llegar a la adquisición de un conocimiento, el desarrollo de una habilidad o la apropiación de una actitud. Sin embargo, dicha valoración se debe realizar sobre la base de información y datos que se obtienen durante el proceso mediante la aplicación de técnicas y la utilización de instrumentos evaluativos diversos, los cuales contribuirán a mejorar la calidad de la educación.

Teniendo en cuenta que el bajo rendimiento académico es un problema que se presenta en toda aula y considerando la necesidad de atenderlo, se formularon las siguientes preguntas:

¿Cuáles son los niños cuyo aprovechamiento es bajo?. Se busca analizar las principales características, particulares y comunes, de los alumnos con bajo

aprovechamiento, además de conocer sus antecedentes escolares, sus actitudes hacia el estudio y sus relaciones sociales, para lo cual se realizó una entrevista al docente, la aplicación de un sociograma y la observación y el registro de las actividades que realizan los alumnos en las distintas situaciones escolares, además del análisis de los expedientes de los niños que presentan dicho problema.

¿Qué papel ha desempeñado la evaluación en estos casos?. Aquí se estudia la influencia que ha tenido la evaluación que se ha hecho del aprendizaje de los alumnos en años anteriores, la manera en que ésta ha afectado el desempeño de los niños con problema de bajo aprovechamiento, su comportamiento dentro del aula, sus formas de participación en clases y las actitudes que dichos tienen hacia sus compañeros de grupo y hacia el maestro. También se considera cuál ha sido el efecto que han tenido las pruebas objetivas en los alumnos del aula multigrado y se analizan las opiniones de los padres acerca de dichas pruebas como únicos indicadores del aprendizaje de sus hijos. Algunas actividades útiles para recolectar dicha información fueron la realización de las entrevistas aplicadas a los alumnos, al docente titular y a los padres de familia, la revisión y análisis de exámenes u otros instrumentos utilizados para evaluar a los alumnos, el registro de algunos hechos relevantes en el diario de docencia y en las fichas anecdóticas.

¿Qué papel desempeña o ha desempeñado el docente en la evaluación del aprendizaje de los alumnos?. Para conocer el papel que el docente desempeña en la evaluación del aprendizaje de sus alumnos. Y se proporciona información acerca de la forma en que se aplicaron técnicas evaluativas, como la autoevaluación, la coevaluación y heteroevaluación, dentro del aula multigrado. Finalmente se describe la utilización de algunos instrumentos de evaluación, los cuales resultaron muy provechosos para anotar hechos significativos sobre el proceso de aprendizaje de los alumnos. El registro en las fichas anecdóticas y en el diario de docencia fueron dos recursos muy útiles para recolectar información sobre lo que se pretende responder en esta pregunta.

¿Qué se hace dentro del aula para evaluar de una manera que se beneficie a los alumnos con poco aprovechamiento?. Se analizan situaciones específicas y significativas de los alumnos que presentan un bajo aprovechamiento académico. También se dan a conocer de qué manera las formas de trabajo, de organización y de evaluación empleadas dentro del aula, influyeron en los alumnos con dicho problema, exponiendo los principales logros y avances en estos niños. Dentro de la respuesta a esta pregunta se plantean las ventajas y dificultades que implica el trabajo en un aula multigrado. Al igual que en las preguntas anteriores fue indispensable el manejo de las fichas anecdóticas y el diario de docencia como recursos para la recolección de información.

El trabajo de este documento, sin embargo, no sería válido si no tuviera un fundamento teórico que lo respaldara, es por ello que se revisaron diversas fuentes bibliográficas acerca del tema de la evaluación, de las cuales se realizó una selección cuidadosa para estructurar el antecedente teórico que sustenta este trabajo, en donde se destaca la importancia de la evaluación dentro del Sistema Educativo, qué es la evaluación, su tipología, los objetivos que se pretenden alcanzar mediante ella, entre otras cosas.

Antecedentes Teóricos

Importancia de la evaluación en el Sistema Educativo Nacional

Todo proceso que el ser humano realiza requiere de esfuerzo, dedicación, planeación. Pero sobre todo, de una evaluación que permita conocer los avances, los logros y los resultados obtenidos respecto a objetivos propuestos con anterioridad. La evaluación brinda la oportunidad de mantener la continuidad progresiva de los objetivos o de realizar alguna mejora o corrección para el logro de los mismos. Sin embargo, cabe resaltar que dentro del ámbito educativo la evaluación ocupa un lugar sumamente importante por ser “un componente fundamental de los procesos de reforma que tienen como propósito central

mejorar la calidad de la educación” (Casanova, 1998, p. 11). La evaluación es pues, una actividad valorativa e investigadora debido a que facilita el cambio educativo y el desarrollo profesional.

“Se hace alusión, en el nivel general del Sistema Educativo, a la necesidad de conocer su evolución y efectividad para facilitar su perfeccionamiento” (Rosales, 1997, p. 123) lo cual puede lograrse mediante la evaluación, puesto que tiene por objeto el progreso de todo el proceso educativo, buscando la manera de enriquecerlo y mejorarlo. De ahí que, la evaluación, sea considerada como “una acción indispensable y permanente para dar respuesta educativa valorando no sólo los aspectos cuantitativos sino también cualitativos de todos los que participen en el hecho educativo” (SEP, 1997, p. 11).

Siendo que la sociedad demanda del Sistema Educativo (y de los elementos que los conforman) una educación de calidad surge, según Schmelkes(1999), “la necesidad de evaluar sistemática y permanentemente el sistema educativo nacional y los sistemas educativos estatales”(p. 80). Y tal es la importancia que tienen la evaluación dentro del sistema que en la Ley General de Educación (1993) se establecen lineamientos que sustentan y reglamentan aspectos referentes a la evaluación en sus diferentes niveles educativos. Además, existe también el Acuerdo 200 de evaluación, basado en la Ley General, en el cual se establecen normas de evaluación del aprendizaje en la escuela Primaria(al igual que en la escuela Secundaria y Normal) que al tomarlos en cuenta permiten dar esa “respuesta educativa” que se exige del Sistema.

Ahora bien, para valorar los aspectos “cuantitativos y cualitativos” de los que intervienen en el proceso educativo, la evaluación debe tener un carácter formativo. Casanova (1998) al respecto opina que “el conjunto de acciones que se lleven a cabo durante el proceso evaluador estarán impregnadas de ese carácter y funcionalidad formativos[...] y por ello se inserta [...] en los aspectos cualitativos de los procesos de enseñanza y aprendizaje” (pp. 139, 140). Schmelkes (1999) corrobora dicho carácter formativo de la evaluación educativa

al declarar lo siguiente: “La evaluación es también una de las formas más directas de obtener información de utilidad relativa a las necesidades de formación, actualización y capacitación del magisterio, pues a partir de las dificultades en el logro de ciertos objetivos de aprendizaje podrán identificarse lagunas en los procesos formativos de los docentes” (p.81).

Indudablemente, una de las principales razones por las que es importante evaluar un sistema se debe a que a través de ella las organizaciones pueden darse cuenta de que están impartiendo una educación de calidad. Dicha calidad se ve reflejada en los resultados de aprendizaje de los alumnos, aunque no son los únicos pero si, uno de los más importantes ya que tienen que ver directamente con el quehacer del Sistema educativo, pues en la medida en que éste cuente con información sobre el aprendizaje de los alumnos podrá mejorar los niveles de aprendizaje, desarrollando programas específicos, generando estrategias específicas que contribuyan a la práctica educativa, etc.

En fin, podemos ver que la evaluación del aula, de la escuela y del sistema desempeñan un papel muy importante y como menciona Perrenoud (1996) “la evaluación está en el corazón del sistema didáctico” (p. 296) ,por lo tanto, tiene gran relación con la calidad educativa que quiera brindarse en respuesta a las exigencias de la sociedad.

¿Qué es evaluar?

Reconociendo la importancia de la evaluación dentro del Sistema educativo, es conveniente definir y aclarar el concepto de evaluación.

Según afirma Monedero (1998) “son muchos los conceptos que están relacionados directamente con esta expresión [evaluación]: apreciación, calificación, decisión, estimación, exámenes, indicadores, información, investigación educativa, juicio, medición, responsabilidad, tasación, valoración, etc.” (p. 16). Sin embargo es necesario establecer un concepto más específico.

El concepto de la evaluación es amplio y complejo, pues no sólo se trata de interpretar una medida con relación a algo que se ha establecido o en

relación a objetivos “o patrones de conducta”, sino también a la emisión de un juicio basado en una descripción cualitativa.

Enfocando el concepto al ámbito educativo, Casanova (1998) opina que “la evaluación aplicada a la enseñanza y el aprendizaje consiste en un proceso sistemático y riguroso de obtención de datos, incorporado al proceso educativo desde su comienzo, de manera que sea posible disponer de información continua y significativa para conocer la situación, formar juicios de valor con respecto a ella y tomar las decisiones para proseguir la actividad educativa mejorándola progresivamente” (p. 70). La evaluación no se da sólo al final del proceso de enseñanza-aprendizaje sino que permanece durante el mismo. Y esa actividad de valoración sistemática y continua de los aprendizajes, de los conocimientos, habilidades y actitudes que muestran los alumnos en relación con los propósitos que se establecen en los programas educativos, y de los métodos y los recursos que emplea el maestro, permite emitir juicios que conlleven a mejorarlo.

La SEP en conjunto con la CONAFE (2000) mencionan que “la evaluación es una práctica común que se realiza al final de una tarea, sin embargo, es necesario obtener evidencia de la situación en los niños antes, durante y al final del proceso enseñanza- aprendizaje, estas evidencias [...] permitirán hacer juicios de valor que son útiles para diseñar estrategias y al mismo tiempo involucran a los alumnos en la conducción de sus aprendizajes” (p. 34). Sin embargo, nos damos cuenta que la evaluación del aprendizaje de los alumnos es uno de los aspectos de mayor complejidad en la enseñanza pues no solamente consiste en dar una calificación a los alumnos sino que es necesario considerar la forma en que los alumnos realizan sus tareas y adquieren el conocimiento, es decir, tener una apreciación permanente de su aprendizaje. Así que para realizar la evaluación el maestro debe tener una actitud crítica, reflexiva y analítica de la actividad de aprendizaje de sus alumnos que se demuestre al tomar en cuenta las características, los intereses y necesidades de ellos, siendo compasivo, tolerante y respetuoso con ellos. Aunque realmente la tarea de evaluar es compleja, se puede hacer un poco más sencilla si se

desarrollan estrategias, si se elaboran instrumentos o se establecen criterios que responsabilicen tanto al maestro como al alumno.

“La evaluación es parte del proceso de aprendizaje que comporta la reunión sistemática y organizada de información, y su interpretación, de manera que permita modificar y reconducir el proceso educativo y corregir sus errores y desviaciones” (Cassany, Luna y Sanz, 2000, p. 191). Para ello es necesario que se realice una “reflexión crítica sobre los momentos y factores que intervienen en el proceso didáctico a fin de determinar cuáles pueden ser, están siendo o han sido los resultados del mismo “ (Rosales, 1998, p. 15).

Ambos procesos, de aprendizaje y didáctico, son dependientes entre sí y requieren ser evaluados, ya que sólo de esta manera podrá percibirse la eficiencia del trabajo del maestro, de los recursos aplicados, de los métodos empleados así como de los aprendizajes obtenidos por los alumnos. Claro está que dicha evaluación debe estar orientada, en su modo de desarrollo durante los procesos y en su funcionalidad, hacia un carácter formativo el cual tiene un enfoque más cualitativo, más subjetivo.

Según Casanova (1998), el carácter formativo de la evaluación implica la obtención de datos y de información enriquecedores y útiles acerca del “proceder de las personas” que intervienen en el proceso educativo, los cuales debe llevar a mejorar la actuación de las personas que tiene parte dentro del proceso educativo. De esta forma la información adquiere también un carácter formativo.

Tipos de evaluación

Tomando en cuenta que la evaluación es una actividad que se integra dentro del proceso educativo entendemos que se realiza en distintos momentos y, según Rosales (1998), “la finalidad, el momento de aplicación, el grado de generalidad del juicio que se emite sobre el aprendizaje, las pruebas utilizadas y las aplicaciones didácticas son criterios de acuerdo con los cuales se pueden diferenciar los tipos de evaluación” (p. 17). Y éstos, los plantea, considerando la

secuencia y funcionalidad, de la siguiente manera: a) evaluación inicial cuya función es diagnóstica y se da antes de realizarse el proceso educativo, b) evaluación continua con una función formativa la cual se lleva a cabo mientras tiene lugar dicho proceso, c) evaluación final con carácter sumativo donde se reflexiona sobre los resultados ya obtenidos.

Casanova (1998), por su parte, establece una tipología más amplia de la evaluación de la siguiente manera: a) por la finalidad o función: formativa y sumativa, b) por el criterio o estándar de comparación: normativa y criterial, c) por el momento de aplicación: inicial, procesual y final, d) por los agentes evaluadores: autoevaluación, coevaluación y heteroevaluación y e) por la extensión: global y parcial.

La evaluación según su función.

La evaluación formativa es aquella que pretende regular, orientar y corregir el proceso educativo. Debe ser integrada al trabajo diario del aula, permitiendo así que, mediante la obtención de datos, de información constante se tomen medidas, en forma inmediata, “de refuerzo o de adaptación curricular” según sea necesario para el aprendizaje de los alumnos y para la corrección y mejora del proceso educativo. Por lo tanto, dicha evaluación debe realizarse “a lo largo del proceso, de forma paralela y simultánea a la actividad que se lleva a cabo y que se está valorando- nunca situada exclusivamente al final, como mera comprobación de resultados”. (Casanova, 1998, p. 81). Poseyendo así como característica la continuidad.

Es en la evaluación formativa donde se debiera dar mayor énfasis sin descartar las demás, ya que esta permite tener datos y valoraciones permanentes, tanto de los aprendizajes de los alumnos, de sus distintos ritmos para lograrlo, de los problemas que se les presentan, etc., como de la enseñanza del maestro, los medios didácticos, las estrategias, etc. De tal forma que cuando surgen dificultades, cuando se detectan actividades o situaciones educativas que favorecen el aprendizaje se solucionen o se refuercen según sea

necesario. De esta manera se logra la acción orientadora y correctiva de la evaluación. Ahora bien, la acción reguladora puede llevarse a cabo cuando se reconoce que no es el alumno el que solamente debe adaptarse al sistema sino que también ese sistema debe adecuarse a las necesidades del alumno, “a las personas que atiende y por las cuales tiene sentido”. Permitiendo así que la evaluación vaya en beneficio del alumno, contribuyendo a su desarrollo integral.

El segundo tipo de evaluación según su funcionalidad, la sumativa, generalmente es aplicable a “productos o procesos terminados”, a los resultados del proceso educativo. Así lo confirma Casanova (1998) al mencionar que “resulta apropiada para la valoración de productos o procesos que se consideran terminados, con realizaciones o consecuencias concretas y valorables. Su finalidad es determinar el valor de ese producto final” (p. 79). Sin embargo, es necesario considerar que, aún en este tipo de evaluación, es probable que se puedan tomar medidas de mejora, sin embargo son a largo plazo. La revisión de libros de texto, es un claro ejemplo de esta evaluación, ya que el maestro valora en que medida se logró lo que se deseaba; también, la promoción de un alumno al siguiente curso escolar teniendo en cuenta los objetivos de aprendizaje propuestos, pues se toma la decisión de aprobarlo o no.

Cabe resaltar que este tipo de evaluación no es muy apropiada para ser aplicada en el desarrollo de los procesos de enseñanza y aprendizaje sino que cumpliría mejor su función aplicándola al valorar los resultados finales. Sin embargo no debemos desecharla ni hacerla a un lado ya que como mencionan Escamilla y Llanos (2001), “ la evaluación sumativa, en ocasiones, es un medio para la consecución de los propósitos de la evaluación formativa (complementa la información en determinados momentos) y, también, un resultado de las estimaciones necesario para acciones que el sistema socioeducativo requiere en determinados momentos...” (p. 88).

En realidad, ambos tipos de evaluación son necesarios en el proceso de enseñanza y aprendizaje pero hay que tener presente que cada uno de ellos tiene su momento y su función, por lo tanto debemos cuidar la aplicación de los mismos.

La evaluación según el criterio o estándar de comparación.

Primeramente hay que destacar que para evaluar es necesario establecer un referente o criterio. Si el criterio que se establece es interno o externo al objeto y/o sujeto que se quiere evaluar, la evaluación puede ser nomotética o idiográfica.

Dentro de la evaluación nomotética se distinguen otros dos tipos: la normativa y la criterial. La evaluación criterial es aquella donde el criterio de comparación es el propio alumno, se consideran sus propias capacidades, sus intereses, sus conocimientos previos, su ritmo de aprendizaje y sus logros en relación a objetivos didácticos que están incluidos en el currículum o programa. Los criterios no se establecen en función del rendimiento de los demás compañeros del grupo. En cambio, la evaluación normativa valora o evalúa al alumno en función del nivel de aprendizaje de un grupo determinado o de acuerdo a pruebas objetivas que son aplicables para un alumno promedio. En este tipo de evaluación “el criterio de evaluación [...] será la pauta o norma mediante la cual se lleve a cabo la evaluación tanto en los procesos como del logro de los objetivos que se hayan marcado...” (Casanova, 1998, p. 89) sin embargo, es flexible a la modificación, ya que el docente puede adaptarlo al ritmo o estilo de aprendizaje de sus alumnos.

Ahora, en la evaluación idiográfica el referente evaluador lo constituyen las capacidades que cada alumno posee y puede desarrollarse en función de sus circunstancias propias, particulares. Para esta evaluación es necesario conocer o valorar inicialmente esas capacidades y posibilidades del alumno y estimar los aprendizajes que puede alcanzar a lo largo de un período de tiempo determinado. El alumno es evaluado en el proceso y de igual manera se valora su rendimiento final que haya alcanzado. Evalúa las actitudes, su desarrollo social y afectivo y no solamente los conceptos. Podemos notar que este tipo de evaluación “se centra totalmente en cada alumno, y valora su esfuerzo, la voluntad que pone en aprender y formarse” (Casanova, 1998, p. 90).

La evaluación según el momento de su aplicación.

Tomando en cuenta este aspecto, la evaluación puede ser: inicial, procesual o final. La primera, de estas tres, se lleva a cabo al inicio del proceso de enseñanza y aprendizaje. Tienen un fin diagnóstico. En ella se recogen datos de información sobre la situación de partida, tanto de los conocimientos, las actitudes, los intereses y las capacidades del alumno, proporcionando el conocimiento previo del alumno y de esta forma poder “adecuar” la enseñanza a sus condiciones de aprendizaje cumpliendo a la vez con la acción reguladora de la evaluación. Además, la evaluación inicial, es necesaria para poder determinar los objetivos que se pretenden alcanzar en realidad y seleccionar los demás elementos que forman parte del currículum. También permite valorar, al final del proceso, si los resultados son o no, satisfactorios.

La evaluación procesual “consiste en una valoración continua del aprendizaje del alumnado y de la enseñanza del profesor mediante la obtención sistemática de datos, de análisis de los mismos y de toma de decisiones oportunas mientras tiene lugar el propio proceso” (Casanova, 1998, pp. 92 y 93).

Cabe resaltar que todo lo anterior permite mejorar el proceso de enseñanza y aprendizaje, por lo tanto tiene un carácter altamente formativo.

La evaluación final se realiza al terminar el proceso de enseñanza y aprendizaje, y éste puede darse al final de un ciclo, de un curso o de una unidad didáctica, esto, según se haya previsto. En esta evaluación se comprueban los resultados obtenidos sin que tenga una funcionalidad sumativa en su totalidad.

La evaluación según sus agentes evaluadores.

Teniendo en cuenta los distintos agentes evaluadores se dan dos tipos de evaluación: interna y externa. La evaluación interna se lleva a cabo por los propios integrantes del proceso de enseñanza y aprendizaje. Dentro de ésta se

manifiestan tres alternativas: la autoevaluación, la coevaluación y la heteroevaluación.

La autoevaluación, es donde el profesor evalúa su propio programa, su práctica educativa y el alumno su evolución o aprendizaje. Este proceso de evaluación es individual, y cada alumno reconoce sus dificultades y sus logros, promoviendo el análisis de las tareas realizadas y el conocimiento de los aprendizajes logrados. En el aula de clases, y sobre todo en el aula multigrado, surge la necesidad de promoverla puesto que permitirá al alumno tener un aprendizaje más autónomo y, además, establecerá compromisos personales con relación a sus propios procesos de aprendizaje y "...de esta manera, la autoevaluación se convierte para el alumno en una forma de reconocer el nivel de apropiación de aprendizajes" (SEP-CONAFE, 2000, p.37). Sin embargo, es conveniente, como menciona Casanova (1998), considerar algunos aspectos para poder llevarla a cabo dentro del aula, como los grados de complejidad y las edades de los alumnos, ya que lleva tiempo que los alumnos la aprendan, pues no están muy acostumbrados a realizarla y "requiere la corresponsabilidad de todo el grupo", pero si se les guía y se les dan pautas para que sean lo suficientemente responsables para llevarla a cabo, también serán capaces de valorar su propio trabajo y sentirán gran satisfacción al ver lo que ellos van logrando. Hay que involucrar a los niños en el proceso de evaluación pero es necesario guiarlos.

En la coevaluación varias personas se evalúan mutuamente, pueden ser alumnos y profesores, un grupo de alumnos entre sí, padres y profesores, profesores que son miembros del mismo centro escolar, etc. Para desarrollar este tipo de evaluación dentro del aula con los alumnos, es importante que los alumnos aprendan a valorar, antes que nada, lo positivo ya que la manera en que ellos perciben el propósito de la evaluación es muy diferente a la del profesor.

Por otro lado, la heteroevaluación es aquella en la que una persona o un grupo de personas evalúan el trabajo de otro u otros, su trabajo, su manera de

actuar, su rendimiento, etc. Esta evaluación es la que generalmente aplica el profesor al evaluar a sus alumnos.

La evaluación según su extensión.

Finalmente podemos decir que la evaluación puede ser global o parcial en algún momento. La global se orienta a las distintas dimensiones del desarrollo personal del alumno, las capacidades establecidas en el programa y los criterios de evaluación de las diferentes áreas. El carácter global de la evaluación se extiende a la necesidad de abarcar todos los aspectos que estén relacionados al proceso educativo. En cambio, la evaluación parcial pretende el estudio de determinados componentes o dimensiones de la totalidad pero esto no quiere decir que se debe perder la atención de todo lo demás.

Sin duda alguna, en la práctica diaria, a través de los diversos enfoques o perspectivas que ofrece la evaluación se busca lograr, mediante “la conjugación de su funcionalidad”, un desarrollo integral en los alumnos. Por lo tanto no podemos aislar la evaluación del proceso de enseñanza y aprendizaje ni podemos trabajar la evaluación solamente desde una perspectiva, ya que se “conjugan” entre sí.

Siendo que “en la obra educativa de hoy se necesita prestar el mismo interés personal y la misma atención al desarrollo individual” (White, 1987, p.232) es importante que utilicemos las diversas perspectivas de la evaluación que Casanova (1998) propone, permitiendo de esta forma que la evaluación contribuya al desarrollo integral del alumno.

Objetivos y propósitos de la evaluación

De acuerdo a lo que se ha logrado percibir, la evaluación se realiza en distintos momentos y con propósitos específicos y algo muy importante que podemos recalcar es que “el objeto de la evaluación no es sólo el progreso de los alumnos, sino de todo el proceso educativo” (Carvajal, Torres, Machado,

Codina, y Gallego, 2001, p. 61) por lo tanto, es necesario tomar en cuenta tanto los componentes del aprendizaje como los de la enseñanza, buscando enriquecer y mejorar dicho proceso de acuerdo con la información que obtenemos a través de la evaluación o de sus instrumentos.

Según Casanova (1998), la evaluación cualitativa, formativa y continua adaptada a los procesos de enseñanza y aprendizaje pretende seguir ciertos objetivos, los cuales son:

- Diagnosticar antes de dar comienzo al proceso de enseñanza, facilitando de esta forma la elaboración de un progreso adecuado para los alumnos de acuerdo a sus intereses, necesidades, etc.
- Al aplicarla en las unidades didácticas, la evaluación busca conocer las ideas previas de los alumnos y adaptar o contextualizar las unidades y los elementos de éstas a la situación del grupo, regular los procesos de enseñanza y aprendizaje, controlar los resultados obtenidos y mantener los objetivos no alcanzados, incorporándolos a las unidades siguientes
- Confirmar o reformular la programación en función de los datos obtenidos con el desarrollo de las unidades didácticas que la componen.
- Elaborar informes descriptivos acerca del proceso de aprendizaje que sigue cada uno de los alumnos.
- Contribuir a la mejora de la práctica educativa.
- Controlar el rendimiento general del alumnado, para que puedan ser promovidos en el momento oportuno.
- Seleccionar los recursos didácticos y programas adecuados para el centro escolar.

Con lo anterior podemos notar que “la evaluación constituye una acción relevante dentro del proceso de enseñanza-aprendizaje, no sólo brinda al maestro la oportunidad de darse cuenta de lo que han aprendido sus alumnos sino que cumple la función de nutrir y regular la enseñanza” (SEP, 1997, p. 68). En realidad estos objetivos apuntan hacia una mejora en los procesos de

enseñanza y aprendizaje los cuales dan como resultado la calidad educativa que es tan exigida por la sociedad en que vivimos.

¿Cómo se evalúan los procesos de enseñanza?

En el proceso educativo es necesario que se evalúen todos los componentes que lo integran, esto nos lleva a llevar a la reflexión de que no es suficiente evaluar sólo el rendimiento de los alumnos ,aunque es un indicador muy importante, sino que hay especial importancia en evaluar los procesos de enseñanza, ya que como menciona Casanova (1998) “uno de los componentes decisivos para el correcto funcionamiento del sistema es la organización y el desarrollo de los procesos de enseñanza, como parte indisoluble de los procesos de aprendizaje” (p. 197) y realmente hay que tomar en cuenta que nuestro estilo de enseñanza influye de manera positiva o negativa en la forma de aprender de los niños.

El proceso de enseñanza tiene mucho que ver con la coherencia que exista entre la planeación y las actividades que llevamos a cabo con los alumnos en el aula de clases y si estas actividades están realizadas en relación a los propósitos planteados.

Casanova (1998) menciona que “para valorar si la actuación del docente está en correspondencias con la demanda de los alumnos y alumnas [...] se hace necesario evaluar la elaboración y aplicación en el aula de las diferentes unidades didácticas que componen la programación [...] al igual que los resultados que en cada una de ellas alcanza el grupo de alumnos” y otra forma es “mediante una reflexión personal sobre los indicadores pertinentes que pongan de manifiesto -individual y colegiadamente- hasta qué punto se corresponde lo que el profesor hace con lo que se considera adecuado hacer” (p. 200).

Para evaluar la enseñanza de la primera forma es necesario que conozcamos que la unidad didáctica, según la define Casanova (1998), es la “concreción de objetivos, contenidos, actividades, estrategias metodológicas y

evaluación para realizar la enseñanza de un conjunto de cuestiones estrechamente interrelacionadas desde un punto de vista formativo” (p. 201). Ya teniendo claro lo que son las unidades, entonces, se puede proceder a la evaluación de las mismas.

Respecto a la segunda forma de evaluar la enseñanza, Rosales (1998) afirma que: “La evaluación como una función característica del profesor consiste básicamente en una actividad de reflexión sobre la enseñanza” (p. 14). Y cuando es una verdadera reflexión llevará al docente a mejorar grandemente su práctica educativa en beneficio de sus alumnos y de él mismo.

¿Cómo se evalúan los aprendizajes de los alumnos en las diferentes asignaturas?

Nuevamente es necesario recalcar la importancia de la evaluación pues nos permite ver cuál es el avance que van logrando los niños, de los diversos grados, en la adquisición del aprendizaje de las diferentes asignaturas. Por lo tanto, el maestro necesita saber qué, cómo y cuándo evaluar los aprendizajes de sus alumnos. Para ello, se cuenta con materiales, proporcionados por la SEP, que le son de gran ayuda, mucho más si se trata de un aula multigrado, éstos son los Libros para el Maestro. Allí se puede encontrar información sugerente para la evaluación de las diferentes asignaturas.

En primer y segundo grados las asignaturas que se imparten son Español, Matemáticas y Conocimiento del Medio. En tercero, Matemáticas, Ciencias Naturales, Historia, Geografía y Civismo. Cada una de estas asignaturas tiene diferentes enfoques, establecidos en los planes y programas, los cuales deben ser tomados en cuenta al realizar la evaluación.

Algunas sugerencias para la evaluación de las diferentes asignaturas que proponen los Libros para el maestro, en cada uno de los diversos grados son:

Primer grado. Para la evaluación de Español se sugiere la elaboración de una carpeta de trabajos y datos relacionados con el aprendizaje de cada alumno. También mediante la observación del desempeño y del trabajo de sus

alumnos en las distintas actividades, tanto de lectura como de escritura, pues resulta una herramienta muy útil para el maestro. En Matemáticas, se recomienda el manejo de grupos pequeños, la observación permanente de la participación de los alumnos, evaluaciones orales o escritas periódicamente, en donde los alumnos manipulen materiales, cuenten, realicen cálculos mentales, estimaciones y verificaciones de resultado, fomentando de esta manera el enfoque constructivista de esta asignatura. Y en Conocimiento del Medio, primeramente, es necesario tomar en cuenta los conocimientos previos de los niños y qué conceptos y habilidades se pretende que ellos adquieran. Para llevar a cabo la evaluación en esta asignatura se debe llevar el registro de información cualitativa del proceso de aprendizaje mediante la observación de la participación y el desempeño de los niños, el diálogo y la revisión de trabajos. Es importante tomar en cuenta el comentario que la SEP hace al mencionar que “Las formas y procedimientos de evaluación que el maestro emplee en el primer grado deben considerar que los niños hacen frente a su primera experiencia educativa y formal y que los conocimientos, habilidades, actitudes y valores que poseen son heterogéneos e influyen en sus ritmos de aprendizaje. Asimismo, el maestro debe evitar convertir a la evaluación en una tarea escolar adicional, de difícil comprensión para los niños” (SEP, 1999, p. 53).

Segundo Grado. En éste, al igual que en el primer grado, en la asignatura de Español, se sugiere abrir una carpeta en la cual se vayan archivando los diversos trabajos y observaciones que estén relacionados con el aprendizaje de cada alumno en los cuatro componentes de esta asignatura. En Matemáticas, es conveniente la formación de grupos pequeños para que se pueda apreciar con más profundidad y detalle, de manera más individual, los logros y las dificultades que se les presentan al desarrollar las actividades. También es necesario que se considere la observación permanente de la participación de los alumnos, la revisión de los libros de textos y cuadernos, las evaluaciones orales y escritas de manera periódica y el planteamiento de situaciones para su resolución. Y la asignatura de Conocimiento del Medio se evalúa de la misma forma que en el primer grado.

Tercer grado. Para la evaluación de la asignatura de Español se continúa con el manejo de las carpetas de evaluación, las cuales dan paso a la autoevaluación y la coevaluación. Se sugiere además que el maestro registre información del avance en el aprendizaje de los niños para que luego sea analizada. En el caso de las matemáticas, la observación es una de las herramientas más útiles para evaluar dicha asignatura, puesto que permite al maestro obtener y registrar información relevante sobre el aprendizaje de los niños, sin embargo también se debe tomar en cuenta la revisión de los trabajos y la participación individual y en grupo. Y en las asignaturas de Historia, Geografía y Educación Cívica se recomienda evaluarlas mediante la elaboración de dibujos y textos, contestación de preguntas clave, exposiciones de temas, discusiones, exámenes, la observación y el registro de información sobre las actitudes, habilidades y conceptos que los alumnos adquieren para que luego se analice.

En los tres grados las asignaturas de Educación Física y Educación Artística también requieren ser evaluadas. Para la primera se sugiere la observación de las actitudes del alumno hacia el aprendizaje y el análisis continuo de los procesos individuales y colectivos de los aprendizajes de sus alumnos. Para ello, el maestro puede diseñar o utilizar diversos instrumentos como un diario, fichas anecdóticas, un archivo de cada alumno. Por otra parte, en la asignatura de Educación Física la evaluación se debe realizar mediante la observación de las actividades que realizan los alumnos y también, al finalizar cada clase, preguntándoles sobre lo que los niños realizaron, cómo se sintieron, qué aprendieron, etc.

Además, algo muy importante que el docente debe recordar es tomar en cuenta ciertos criterios al momento de evaluar a sus alumnos tales como los conocimientos previos, los propósitos de enseñanza, los contenidos de la enseñanza y evaluar sólo lo que se ha visto en clase con el propósito de enriquecer tanto el proceso de evaluación como el de enseñanza y aprendizaje.

Es necesario considerar también que es recomendable aplicar la evaluación inicial, procesual y final en cada unidad didáctica y en cada una de esas

evaluaciones pueden utilizarse diversas técnicas e instrumentos, propuestos por Casanova (1998), que permitan obtener la información que se requiere como pueden ser los sociogramas, las entrevistas, la observación y el análisis de tareas o trabajos escolares, las fichas anecdóticas, las listas de control, las listas de cotejo, escalas de valoración, los cuestionarios, el diario, la grabación y los exámenes. Y es importante mencionar también que al elegir cualquier técnica se debe tomar en cuenta aquéllas que involucren al alumno en el proceso de evaluación.

La SEP-CONAFE (2000), mencionan que un instrumento de evaluación debe poseer ciertas características que lo hagan un instrumento eficiente:

1. Validez: correspondencia entre los resultados y los objetivos que se quieren alcanzar.
2. Sistemático: que dé respuesta a una planeación previamente establecida sobre los criterios a evaluar, que tenga continuidad y que evalúe permanentemente los procesos de aprendizaje sistemáticamente,
3. Acumulativo: que reúna serie de datos que informen sobre los avances en el logro de los objetivos para poder emitir una evaluación final
4. Funcional: contribuye a la detección de las necesidades del alumno y de la realidad educativa para hacer cambios apropiados durante el proceso educativo.
5. Integral: abarcante de todas las áreas de la personalidad del alumno (cognoscitivo, afectivo y psicomotor).

Las técnicas o instrumentos que nos sirven para evaluar el aprendizaje dependerán del tipo de aprendizajes que se necesiten evaluar y del tipo de habilidades que se quieran desarrollar en los alumnos. Cabe resaltar que dichos aprendizajes pueden ser conceptuales, procedimentales y actitudinales.

Incidencia de los resultados en el mejoramiento del trabajo del maestro.

Indudablemente, existe una relación directa entre la actuación del profesor y los resultados en el aprendizaje de los alumnos. Dicha relación se

debe a que el trabajo que el maestro realice dentro y fuera del aula tiene una influencia, positiva o negativa, en el aprendizaje de sus alumnos.

Según comenta Rosales (1998) “la evaluación de la eficacia del profesor a través de la determinación del nivel de aprendizaje de los alumnos, es una técnica a la que se ha acudido con frecuencia desde una perspectiva tecnológica, al asimilar la actuación del profesor con la de un operario cuyo trabajo puede medirse a través de los productos elaborados” (p.60). Sin embargo, en educación, dicha técnica no es muy aplicable pues los factores que pueden intervenir en el proceso de enseñanza y aprendizaje son diversos y, por lo tanto, los resultados que se obtengan al evaluar también variarán. Además, es muy importante que tengamos en cuenta que el “material” con el cual trabajamos es sumamente delicado y los resultados que puedan obtenerse son impredecibles ya que cada ser humano es único, es diferente.

White (1987) comenta: “Todo maestro debiera cuidar que su trabajo tenga resultados definidos. Antes de intentar enseñar una materia, debería tener en mente un plan bien definido, y saber que se propone hacer. No debería descansar satisfecho después de la presentación de un tema hasta que el alumno comprenda el principio que encierra, descubra su verdad y pueda expresar claramente lo que ha aprendido” (pp. 233 y 234).

Lo anterior nos hace ver entonces que los resultados de aprendizaje que los alumnos tengan repercuten o debieran de repercutir en el trabajo del maestro pues éste “supone una reflexión constante [...], planteándose cómo se está produciendo el proceso de enseñanza y aprendizaje, si va funcionando como estaba previsto, si es necesario modificar las propuestas –total o parcialmente- o si es positivo continuar como se previó, etc.” (Casanova, 1998, p.83). En realidad mediante la evaluación lo que se busca es ayudar o apoyar el desempeño del docente lo cual tendrá su influencia sobre el aprendizaje de los alumnos.

Consecuencias que puede tener la evaluación en los alumnos

La evaluación es una acción sumamente relevante dentro del proceso de enseñanza y aprendizaje, pues como hemos podido apreciar, brinda al maestro la oportunidad de darse cuenta del aprendizaje que van teniendo sus alumnos y además enriquece y regula la enseñanza. Sin embargo, la evaluación puede ejercer una influencia positiva o negativa en el concepto que cada alumno tiene de sí mismo, sobre su capacidad para aprender, etc. Y esa influencia se puede demostrar de distintas maneras, todo depende de las actitudes que como docentes tengamos hacia la evaluación y de cómo la realicemos.

Una influencia negativa de la evaluación puede propiciarse cuando se le da una orientación cuyo fin es de sanción o de asignación de una calificación pues afecta la percepción que el alumno tiene de sus propias capacidades e intereses, y sobre todo cuando sus resultados no son positivos. En cambio, cuando una evaluación busca fines formativos evalúa los avances del alumno, el desarrollo que tiene en las actividades, el proceso de aprendizaje de cada uno y los logros que alcanza, contribuye a mejorar o reforzar el autoconcepto y por ende, influye para que el niño se sienta seguro y con ganas de aprender.

Por ello es importante considerar que la evaluación se oriente como un medio por el cual tanto el maestro como los alumnos aprenden y mejoran, dándole de esta forma un enfoque formativo.

Lamentablemente se observa con frecuencia que muchos de los docentes desarrollan técnicas de evaluación que afectan de manera negativa a los niños pues generalmente toman como base pruebas objetivas como los exámenes, sin tomar en cuenta los logros que los alumnos alcanzan diariamente en el aula de clase, proporcionándoles una calificación que la mayoría de veces es "injusta".

Al respecto, Rosales (1998) comenta que "No pocas veces la preocupación por la superación de las pruebas se convierte en origen de tensiones y conflictos psicológicos para el niño [...] Esto ocurre sobre todo cuando la evaluación tiene un carácter claramente selectivo y represivo..." (p. 14). Los alumnos por lo general encuentran en la evaluación aspectos negativos

pues si nos damos cuenta estudian, en una tarde o una mañana, sólo para pasar un examen y no para aprender realmente.

Es impresionante ver como los resultados de la evaluación pueden influir trascendentalmente en el desarrollo del individuo dentro de la sociedad, pues según afirma Rosales (1998): “Para la sociedad (familia y comunidad) los resultados de la evaluación, plasmados en algún sistema de calificaciones vienen a constituir una expresión del éxito o fracaso de los alumnos en el aprendizaje, lo cual además, se relaciona estrechamente con la capacidad del alumno para desenvolverse con mayor o menor fortuna en el futuro, dentro de la vida laboral” (p. 15).

Santos (1998) hace alusión a las consecuencias que puede tener la evaluación, desde el punto de vista psicológico, al mencionar que “Las repercusiones psicológicas de la evaluación son importantes ya que, a través de sus resultados, los estudiantes van configurando su autoconcepto. Uno de los referentes que determina la autoestima es el pretendido objetivo de la evaluación docente. Obtendrán calificaciones sobresalientes los estudiantes inteligentes y esforzados” (p. 15).

En realidad la tarea de evaluar no es tan fácil como muchas veces se piensa, sin embargo existe la gran “[...]necesidad de incorporar a los procesos de enseñanza un modelo de evaluación cualitativo, que sea capaz de ofrecer datos enriquecedores acerca del desarrollo del alumnado y no sólo de los resultados que obtiene a través de medios no precisamente muy fiables...”, “una evaluación que constituya un elemento curricular más y que ayude a mejorar todo tipo de aprendizajes” (Casanova, 1998, pp. 66 y 69).

Considerando la necesidad de dicha evaluación me parece interesante hacer referencia a una fábula del profesor Tomás Corona Rodríguez (2000), la cual se presenta a continuación, en donde se muestra de manera muy clara la diferencia entre evaluación y medición, conceptos que son muy importantes para conocer en qué medida se lograron los objetivos propuestos para el aprendizaje de los alumnos.

Fábula
LOS DOS JUMENTOS Y EL BÚHO
(Fábula, o ¿realidad?)

Profr.. Tomás Corona Rodríguez

En una extensa pradera,
campo de la educación,
dos famélicos borricos
discutían con fruición.

Estaban ante un enredo:
pues no podían aclarar
cual era la diferencia
entre medir y evaluar.

Cada uno defendía
con ahínco su teorema,
pero, a mayor discusión,
crecían aún más el problema.

El medir no es evaluar,
en eso estamos de acuerdo,
dice sopesadamente
el burrito blanco, al negro.

El evaluar no es medir,
¿y qué me dices de esto?
refunfuña airadamente,
resoplando, el burro negro.

El medir no es evaluar.
Un pensamiento correcto.
El evaluar no es medir...
¿Qué no es lo mismo, zopenco?

¿Zopenco, yo? –Dice el negro
¿No te has visto en un espejo?
El burro blanco molesto
da de coces en el suelo.

Medir es cuantificar,
¿no puedes entender eso?
y evaluar cualificar,
¿te parece claro, necio?...

Con palabras culteranas
“pos”, mucho menos te entiendo.
¿Cuantificualificar?
“pos no”, no me alcanza el seso.

Medir es calificar
con números o con letras,
y evaluar... es algo más...
¿Cómo haré para que entiendas?

Se carcajea el burro negro...
¡Yo sabía que no sabías!
“nomás” te estaba tanteando,
qué crees, ¿qué no podía?...

Sé muy bien lo que es medir
es lo que hemos hecho siempre,
evidenciar el error
y etiquetar a la gente.

Registrar datos y datos
sin sentido y sin razón,
que no sirven para nada;
son más falsos que un “tostón”.

Y todo el mundo feliz
con la gran simulación
echando a perder cerebros
sin la menor discreción.

Y la autoridad “contenta”
con los “rollos” que mandamos,
para que hagamos de cuenta
que de veras evaluamos.

El burro blanco, pasmado,
consternado y sorprendido,
miraba a su compañero
con el rostro compungido.

Un búho que los oía
se acercó muy elocuente,
-no se apuren, camaradas,
yo aclararé su pendiente.

Los borricos, al mirarlo,
se alejaron displicentes
y el búho exclamó molesto:
¡qué apática es esta gente!

Empezó su parloteo
hablando fervientemente,
esperando que lo oyera
algún otro ser viviente.

Evaluar es un proceso
complejo, difícil y arduo,
que permite comprobar
si las metas se alcanzaron.

Mediante él se formulan
criterios valorativos,
para saber si realmente
se logran los objetivos.

Comprende una apreciación
crítica de la enseñanza,
y aunque sea subjetiva
no deja de ser creática.

Permite hacer un diagnóstico o retroalimentación, respecto a los contenidos vistos en cada sesión.

Y aprovechar los errores como eventos naturales, para saber el avance de los alumnos en clase.

Parte de una medición “he aquí la diferencia” pues los datos obtenidos, el que evalúa, interpreta.

Forma juicios de valor, para poder conjuntar solamente en una cifra, cantidad y calidad.

La medición, es pues, parte del proceso evaluativo y es a través de instrumentos como se obtiene. Yo digo.

Y todo quedó en silencio... los borricos se habían ido, el búho, tomando aire, exhaló un hondo suspiro.

Pensó para sus adentros al mirar miles de ojillos, que entre tanta mansedumbre alguien le había comprendido.

MIENTRAS SIGA SIENDO IGUAL LA ACTITUD DEL MAGISTERIO Y NO EVALÚEN, REALMENTE DE LA ENSEÑANZA, EI PROCESO, SEGUIRÁN COMO BORRICOS ETERNAMENTE MIDIENDO.

Contexto Escolar

Este estudio se realizó en la Escuela Primaria Rural Estatal: “Profr. Pablo Livas” con los grados de primero, segundo y tercero. Dicha institución se encuentra ubicada en la comunidad rural llamada Huerta Almira, mejor conocida como La Laguna, la cual se localiza a 5 km. hacia el noreste de la ciudad de Montemorelos, en el estado de Nuevo León (figura 1). La comunidad está

integrada por familias cuyo nivel socio-económico es medio-bajo, pues la mayoría de los padres de familia se dedican al trabajo en el campo, siendo las principales cosechas el nopal, las naranjas y los hongos comestibles. Por lo general, las madres de familia se dedican a las labores del hogar, aunque algunas de ellas tienen que trabajar para poder sostener a sus hijos, ya que viven solas.



Figura 1. Ubicación de la localidad Huerta Almira

La escuela primaria “Profr. Pablo Livas” es rural, tiene una organización de tipo bidocente. El terreno de la escuela mide 40 m de largo por 60 m de ancho. Sin embargo, en su estructura física, sólo cuenta con dos aulas de clase las cuales son utilizadas en dos turnos, uno por la mañana y otro por la tarde. Durante la mañana, una se utiliza para los grados de primero, segundo y tercero; y la otra, para los niños del kinder que promueve el CONAFE, y durante la tarde, en un aula están los alumnos de cuarto, quinto y sexto, y en algunas ocasiones el otro salón es usado por los promotores del programa de Educación Inicial de

la comunidad. La escuela también cuenta con un pequeño edificio para los baños, y a un lado de éstos se encuentran los bebederos. El patio de la escuela es muy grande, alrededor del cual hay algunos árboles pequeños, pero no está pavimentado, lo único pavimentado es un caminito que empieza en la entrada de la escuela y conduce a los salones de clase. En un rincón de la escuela se ubica una pila en la cual se depositaba agua pues antes no había.

La ubicación de los distintos edificios y lugares que se acaban de mencionar, pueden apreciarse mejor en el croquis siguiente:

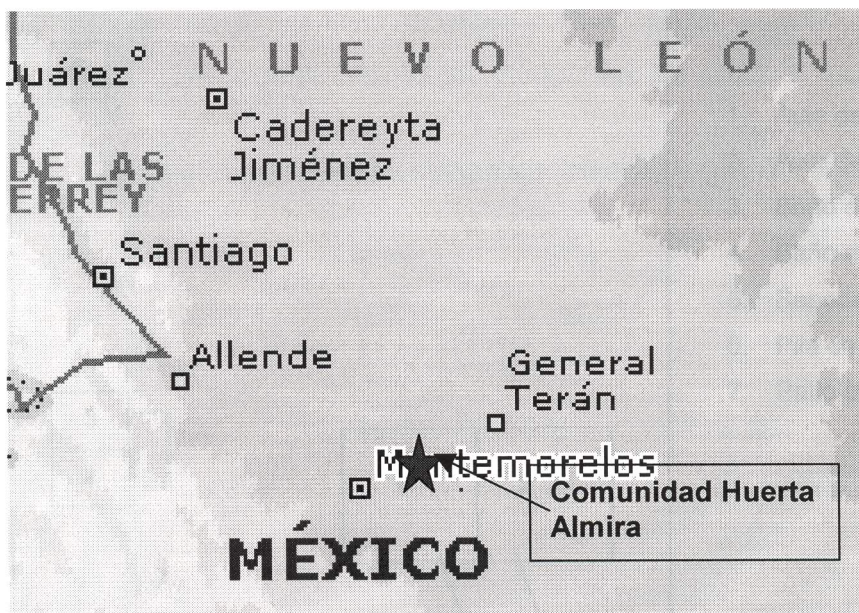

Figura 2. Croquis de la escuela primaria "Profr. Pablo Livas".

Como se indica en las acotaciones del croquis de la figura 2, el área marcada con el número 1 es la que ocupa el aula de clases donde se desarrolló este trabajo. Dicha aula es muy amplia y cuenta con buena ventilación e iluminación, pues en ambos lados tiene ventanas grandes. En la parte de enfrente del salón se encuentra el pizarrón, dos escritorios uno al lado derecho y otro al lado izquierdo. Enfrente, del lado derecho, también se encuentran dos archiveros donde se guardan materiales didácticos y documentación de la

escuela. En la parte de enfrente hacia la izquierda, se situaba el Rincón de Lecturas. Y en el lado derecho del salón hay un escritorio que da hacia la ventana el cual se usa para las ventas del recreo.

En la parte de atrás del salón se encontraba, hacia el lado derecho, un librero en el cual los niños guardaban sus libros de texto y cuadernos de trabajo.

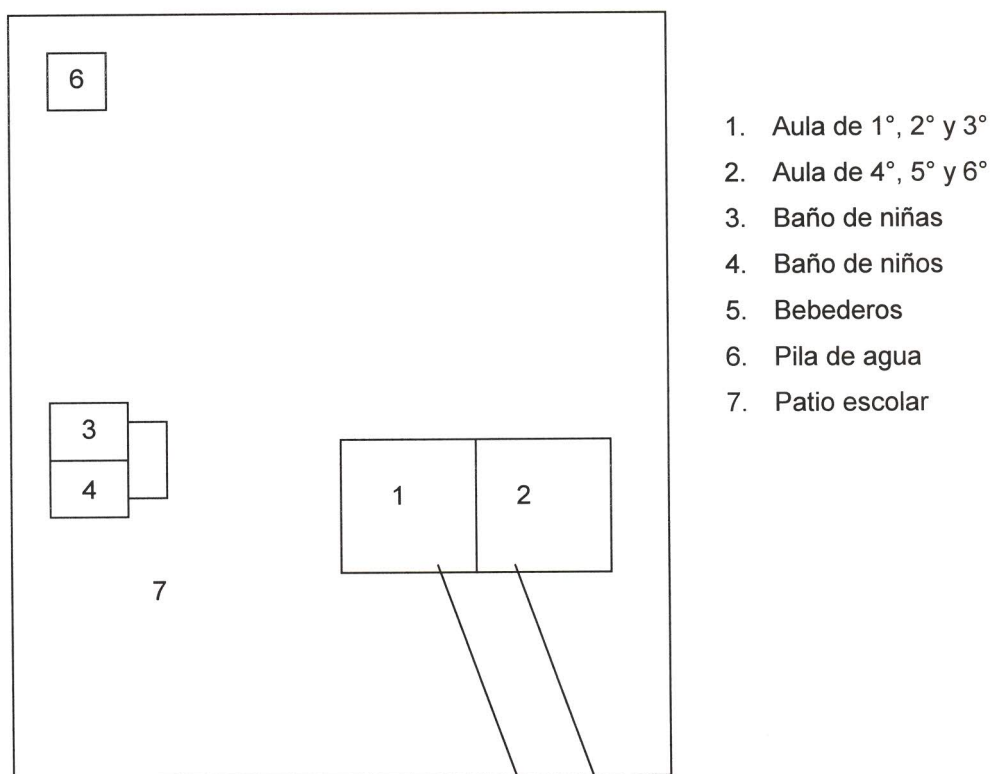
Por lo general, dentro del aula de clases los niños estaban sentados por filas y cada fila se formaba por cuatro mesabancos, así que el salón era suficientemente grande para los 15 niños que integraban el grupo, por lo tanto, a la hora de organizarse en equipos no había problemas de espacio.

Lo anterior se puede visualizar mejor en el croquis que aparece a continuación:



Figura 3. Croquis del salón de clases.

EL TRABAJO EN EL AULA

Niños con bajo aprovechamiento: un problema común

En la práctica escolar, ya sea en un aula tradicional o multigrado, se presentan diversos problemas que afectan directa o indirectamente el proceso de enseñanza y aprendizaje.

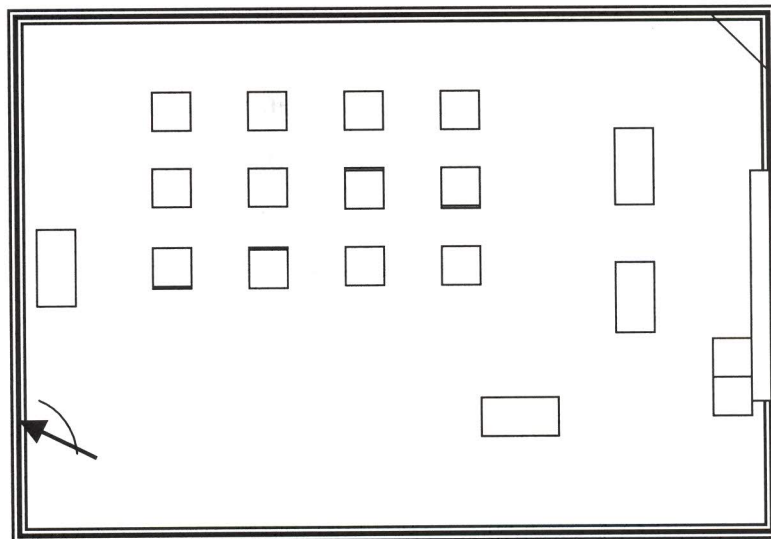
Uno de los problemas a los cuales me enfrenté dentro del aula multigrado, tenía que ver con el aprendizaje de los alumnos y la forma de evaluarlos de una manera justa sin que tuviera un efecto negativo en ellos, pues en toda aula hay alumnos que tienen un rendimiento académico muy bueno y otros tienen dificultades para obtener un buen aprovechamiento.

Al iniciar el curso escolar se aplicaron pruebas de diagnóstico a los alumnos de los tres grados, en las cuales se pudo notar que varios alumnos tenían bajo aprovechamiento y al realizar las primeras evaluaciones bimestrales los resultados de los exámenes de varios niños coincidieron con las pruebas mencionadas, aunque otros que no presentaban dicho problema habían salido con notas bajas, esto, tal vez, debido a alguna situación que los afectó (ver anexos #1 y #2). Entre los alumnos que aparecían con bajo aprovechamiento estaban: Jaime (1°), Claudia (2°), Perla (2°), José María (2°), Elsa (2°), Américo (2°) y Mario (3°). Sin embargo, estas pruebas mostraban que el bajo aprovechamiento de los alumnos estaban centradas en aspectos cognitivos solamente, pero el aprendizaje abarca aspectos no sólo de tipo intelectual, pues como menciona White (1987): “La verdadera educación significa más que la prosecución de un determinado curso de estudio. Significa más que una preparación para la vida actual. Abarca todo el ser, y todo el período de la existencia accesible al hombre. Es el desarrollo armonioso de las facultades físicas, mentales y espirituales...” (p. 13). Tomando en cuenta esta referencia,

consideraré el caso de Manuel (2°) quien, aunque no presentaba tantos problemas de tipo intelectual, tenía problemas de conducta y de actitudes.

A partir de esto, surgía entonces la necesidad de conocer las características de los alumnos que presentaban casos de bajo aprovechamiento, para ello, se realizó una entrevista al docente titular del grupo (ver anexo #3) con la cual se pretendía confirmar si los alumnos enlistados anteriormente realmente presentaban dicho problema y conocer, entonces, las principales características de esos alumnos. Las primeras preguntas hacían referencia a cuáles eran los alumnos cuyo aprovechamiento era bajo, y a qué se debía dicho problema. Al analizar las respuestas de estas dos preguntas se pudo ver que, de los 7 alumnos que se enlistan anteriormente, la maestra titular consideró a cinco alumnos cuyos casos presentaban un bajo aprovechamiento, entre los cuales estaban: Jaime (1°), Elsa (2°), Perla (2°), José María (2°) y Mario (3°). Sin embargo también hizo énfasis en la conducta de Manuel (2°) la cual, ella considera, lo afecta en sus calificaciones.

Además, se pudo notar que el problema del bajo aprovechamiento tenía que ver con factores internos que se dan en el aula como: poca participación en las clases, falta de atención, incumplimiento de tareas y trabajos, y factores externos como son: problemas familiares, casos de desnutrición, falta de atención por parte de los padres al desempeño escolar de sus niños.

Para conocer las características de los niños con bajo aprovechamiento, se revisaron los expedientes de los niños en donde había anotaciones generales sobre ellos y se pudo observar que la mayoría de los niños reciben poca atención y no cuentan con el apoyo de sus padres, y se debe posiblemente a que las relaciones familiares no son muy buenas.

En el primer grado tenía el caso de Jaime quien constantemente faltaba a clases; ya no lo tenemos con nosotros, pues él y su familia se mudaron a otra comunidad. Socialmente, era un niño muy retraído y casi no le gustaba trabajar en parejas o equipos, además participaba muy poco en las actividades que se realizaban en el aula de clases. En su trabajo dentro del aula presentaba dificultades de percepción visual, además no reconocía ni relacionaba grafías

con sonidos de letras, ni reconocía palabras, lo que no le permitía leer y escribir por sí solo. Además mostraba serias dificultades de razonamiento en Matemáticas. El niño, acudía sucio a la escuela y muchas veces sin desayunar, lo que indicaba el posible descuido por parte de la madre. La maestra titular mencionó que el niño tenía problemas de desnutrición. Lamentablemente no se le pudo dar seguimiento a su aprendizaje.

Elsa es una niña de segundo grado, la mayoría de las veces presenta un aspecto físico no muy agradable debido a que llega muy desarreglada y sucia a la escuela, razón por la cual, cuando se realizan actividades en donde se requiere la formación de parejas o grupos, nadie quiere trabajar con ella y la niña lo percibe, así que muchas veces trata de llamar la atención gritando, hablando o regañando a sus compañeros aún cuando ella misma no presta atención a las indicaciones que la maestra hace para realizar alguna actividad. Además es poco cooperadora y constantemente manifiesta disgusto por la participación en el trabajo en equipo o en el pizarrón. Cuando se le pide una participación se muestra muy reacia. A la hora del recreo, prefiere socializarse más con los niños que con las niñas, y por lo tanto, manifiesta gestos algo bruscos.

Debido a que no le gusta leer, tiene poca fluidez y escasa comprensión lectora, no establece la relación sonoro-gráfica de letras o palabras y no sabe escribir. Se muestra muy indiferente ante las clases. Su mayor problema parece ser la falta de disposición para querer aprender, pues muchas veces aunque se le exhorta a realizar las actividades no quiere hacerlas y su mamá dice que cuando no quiere ir a la escuela la niña finge estar enferma para quedarse.

Por otro lado, está el caso de Perla, una niña de segundo grado, quien al haber realizado la primera prueba bimestral obtuvo las calificaciones más bajas comparadas con las de los demás compañeros de su grado y del aula multigrado. Durante una semana no quería asistir a la escuela y su madre dijo no saber la razón, pues la niña solamente mencionaba que ya no quería ir a la escuela porque no tenía ganas y no le gustaba. Dentro del aula de clases, es una niña muy tímida, por lo general prefiere estar callada expresa muy poco sus ideas, aunque si es una participación en la que debe escribir, la realiza con

buena disposición. Ella, al igual que Elsa, no gusta de formar equipos para trabajar y prefiere muchas veces hacerlo sola. Además, parece ser muy egocéntrica, casi no le gusta prestar sus cosas. Sus padres la apoyan y están pendiente de ella y la mayoría de las veces la llegan a dejar a la escuela, también son muy cooperadores con las actividades escolares.

Otro caso es el de José María, también de segundo grado. El niño se caracteriza por demorar mucho tiempo para terminar todas las actividades, él dice que es de “lento aprendizaje” y que, por lo tanto, es el que se debe quedar en último lugar en todo. Siendo que muestra mucha lentitud y pocas ganas de trabajar, cuando se realizan actividades por parejas o equipos, varios compañeros, sobre todo si son niñas, rechazan trabajar con él porque dicen “no hace nada”. Pese a lo anterior, es un niño participativo cuando la clase es general, le gusta expresar sus opiniones, aunque, constantemente le gusta estar platicando con Américo, su mejor amigo, y ambos se distraen. Los padres de José María parecen no interesarse mucho en él, ya que casi nunca asisten a las juntas de padres, o si se envía un recado para que sea firmado no se obtiene respuesta. Con frecuencia viene a la escuela sin lonche ni dinero para la hora del recreo, así que les pide a sus compañeros o a la maestra.

El caso de Manuel, un niño de segundo grado, es un tanto diferente, él no presenta un bajo aprovechamiento académico pues le gusta asistir a la escuela y realiza las actividades, la mayoría de las veces, con mucho gusto; sus trabajos los presenta con muy buena letra, además le gustan las actividades de lectura. Sin embargo, presenta problemas de indisciplina y de conducta, pues desafía abiertamente la autoridad de la maestra, al desobedecer las órdenes que se indican o, en ocasiones, contesta levantando la voz cuando se le hace ver su falta. También muestra agresividad hacia sus compañeros. Trata de llamar la atención del grupo con actitudes no apropiadas como gritos y comentarios fuera del tema. Vive con su mamá y con su abuela materna, pero pasa la mayor parte del tiempo bajo el cuidado de su abuela quien lo consiente mucho, así que casi no es reprendido cuando hace algo que no está bien. Sus padres están separados, no conoce a su papá ya que a su padre no le es

permitido verlo. Sus compañeros del grupo conocen esta situación ya que cuando Manuel estaba en primer grado su padre llegó a la escuela queriendo conocerlo pero no le fue permitido para evitar más problemas con su familia.

El último caso es el de Mario quien está en tercer grado. Por lo general, es muy participativo, expresa sus ideas en clase, opina sobre el tema y recuerda muchas cosas que ha visto en grados anteriores, sin embargo cuando se trata de realizar actividades de escritura en el cuaderno o en el libro de texto se atrasa mucho porque platica mucho con sus compañeros y se distrae fácilmente con cualquier cosa. A veces se le observa con la mirada perdida, como pensando en otra cosa y es que, según comenta la maestra titular, desde que él estaba en primer grado sus padres tenían problemas, así que él escuchaba las discusiones que ellos tenían y veía como su papá maltrataba a su mamá, esto lo afectó tanto que siempre anda muy pensativo en el salón de clases y se distrae. A pesar de esos problemas, parece ser un niño que socialmente no tiene mucha dificultad para hacer amigos pues se relaciona, conversa y juega con todos sus compañeros.

Además de la revisión de los expedientes de los niños antes mencionados, se aplicó también un sociograma con el fin de conocer mejor la dinámica social del grupo. La primera pregunta que se hizo a los niños era: Si tuvieras que trabajar en pareja, ¿con quién te gustaría estar sentado en clase?, a través de la cual se pretendía saber cuáles eran los alumnos con mayor aceptación dentro del grupo. Las elecciones que los niños hicieron se pueden observar en la tabla 1 y la figura 4, donde las niñas están representadas por círculos y los niños por un triángulo. La dirección de la flecha muestra al compañero elegido. En este caso fueron dos niñas las que tuvieron mayor aceptación dentro del grupo: Brenda, de primer grado, y Aydeé de segundo. Ambas tienen un aprovechamiento académico bastante bueno por lo que sus calificaciones son de las mejores.

En la segunda pregunta se les pedía: ¿Con quién de tus compañeros no te gustaría estar sentado en clase?, con la que se quería conocer cuáles de los alumnos del grupo eran los más rechazados. Las respuestas que los niños dieron

a esta pregunta se ven reflejadas en la tabla 2 y la figura 5, en donde se observa que los alumnos más rechazados por el grupo son: Jaime (1°), Manuel (2°) y Elsa (2°). Ellos forman parte de los casos que se analizan en este trabajo debido a que presentan problemas de bajo aprovechamiento.

Tabla 1

Tabla sociométrica de alumnos aceptados

		¿Con quién te gustaría estar sentado en clase?																
		1	2	3	4	5	6	7	8	9	10	11	12	13	14	15	16	17
	Jacqueline						X											
	Daniela						X											
	Jaime																	
	Rubén					X												
E	Patricia	X																
L	Brenda	X																
E	Esmeralda						X											
C	Aydeé									X								
T	Claudia								X									
O	Jonathan								X									
R	Perla								X									
E	José María														X			
S	Elsa								X									
	Américo											X						
	Manuel										X							
	Heidy														X			
	Mario											X						
TOTAL		2	0	0	0	1	3	0	3	1	1	0	2	0	1	1	0	0



Figura 4. Sociograma de los alumnos más aceptados dentro del aula multigrado.

Tabla 2

Tabla sociométrica de los alumnos rechazados

		¿Con quien de tus compañeros no te gustaría estar sentado en clase?																
		1	2	3	4	5	6	7	8	9	10	11	12	13	14	15	16	17
	Jacqueline			X														
	Daniela													X				
	Jaime																	
	Rubén			x														
E	Patricia						x											
L	Brendaa											x						
E	Esmeralda												X					
C	Aieé				x													
T	Claudia												X					
O	Jonathan													X				
R	Perla													X				
E	José María																X	
S	Elsa																X	
	Américo																x	
	Manuel													X				
	Heidy													x				
	Mario									x								
TOTAL		0	0	2	1	0	1	0	0	1	0	0	1	6	0	3	0	0

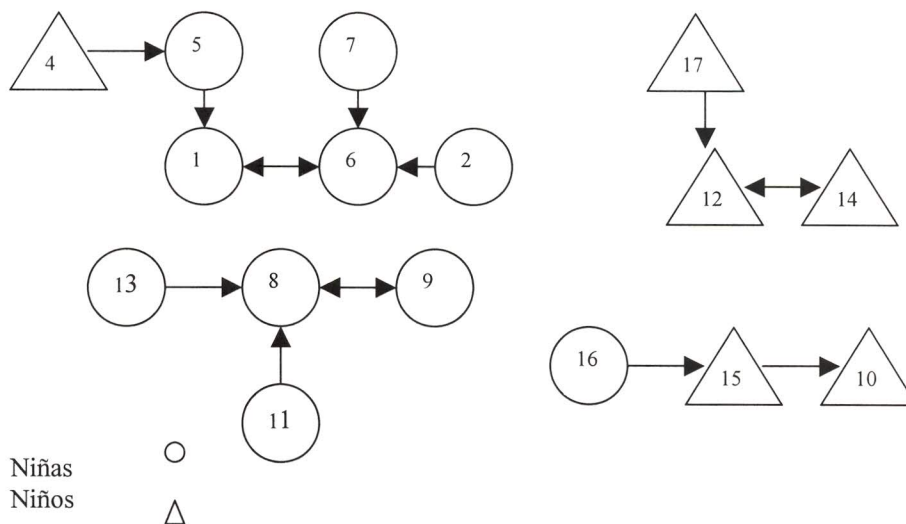

Figura 5. Sociograma de los alumnos rechazados en el aula multigrado.

A través de estas dos preguntas se pudo notar que en realidad el problema del bajo aprovechamiento que presentan los alumnos de los casos tiene efectos o repercusiones de tipo social en los niños, ya que son rechazados en el momento de realizar trabajos que requieren una organización binaria, terciaria o grupal, lo cual no beneficia a dichos niños quienes en lugar de tener una mejora en su aprovechamiento presentan un retroceso ya que forman un autoconcepto negativo de su trabajo y de su persona.

Con las indagaciones realizadas anteriormente se puede resaltar que:

Cuando los alumnos muestran bajo aprovechamiento académico, no se debe solamente a que no tengan la capacidad suficiente para adquirir un conocimiento, habilidad o actitud, sino que se ven afectados por diversos problemas, internos o externos al aula de clases, los cuales no les permiten desarrollar sus capacidades al máximo.

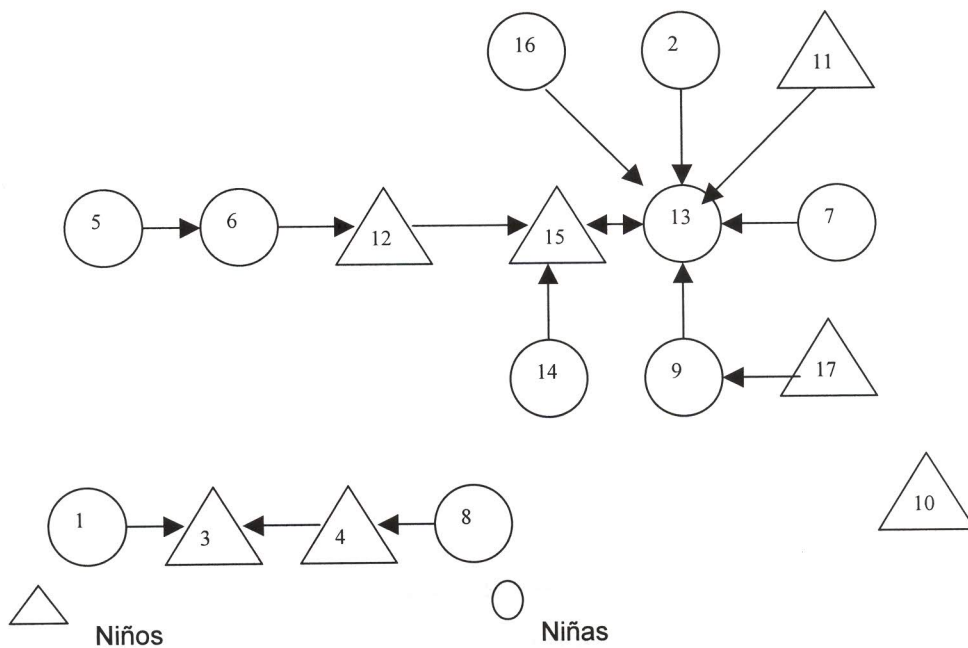
Resulta inadecuado etiquetar a los alumnos sólo porque su ritmo de trabajo y de aprendizaje es diferente al de sus compañeros, o porque obtuvo una baja calificación en un examen ya que esto, la mayoría de las veces, tiene repercusiones tan negativas en los niños, que pueden afectarlos para toda la vida.

Los niños del grupo, y en especial los que presentan problemas de bajo aprovechamiento académico, deben ser evaluados de una manera más formativa que los ayude a reflexionar acerca de su comportamiento, de su trabajo y de su desempeño dentro del grupo y en cada una de las actividades que realiza, y que esto puede ayudarles a tener un mejor aprendizaje.

Efectos de la evaluación sobre los niños con bajo aprovechamiento

La evaluación es una acción que tiene gran importancia dentro del proceso de enseñanza y aprendizaje, sin embargo, debe tomarse en cuenta que la evaluación puede ejercer una influencia positiva o negativa en el concepto que cada alumno tiene de sí mismo y en su capacidad de aprender.

Debido a lo anterior, consideré necesario saber qué efecto o influencia había ejercido la evaluación del aprendizaje, llevada a cabo en años anteriores, en los niños del aula multigrado a mi cargo. Para ello se hizo al docente una entrevista (ver anexo #4) en donde se hacían dos preguntas básicas: ¿Cuáles criterios o aspectos se toman en cuenta al evaluar a los alumnos? y ¿Cuáles instrumentos de evaluación se utilizan para evaluar a los alumnos?. Al analizar las respuestas a dichas preguntas se pudo ver que el aprovechamiento académico de los alumnos se evaluaba mediante pruebas bimestrales lo cual hacía la tarea de evaluar más difícil, ya que para dar una evaluación “justa” a los niños, no se hacía uso de instrumentos de evaluación más específicos ni el seguimiento era diario para realizar anotaciones sobre el desempeño de los alumnos, sus avances, logros y dificultades en el proceso de aprendizaje.

La aplicación de las pruebas bimestrales para evaluar el aprendizaje de los alumnos tiene, por lo general, un efecto negativo en ellos puesto que cuando saben que van a presentar un examen los niños, la mayoría de las veces, muestran preocupación, tensión o nerviosismo (diario de docencia, 13/11/02). Rosales (1998) afirma que cuando la evaluación tiene un carácter selectivo “la preocupación por la superación de las pruebas se convierte en origen de tensiones, y conflictos psicológicos para el niño...” (p. 14). Otra cosa importante que hay que recordar es que los exámenes sólo puede evaluar ciertos aspectos del aprendizaje.

Mediante una entrevista realizada a los niños de los tres grados (ver anexo #5) se buscaba identificar las principales repercusiones que tenían las calificaciones y los exámenes en el ánimo de los niños, para ello, se plantearon tres preguntas centrales: ¿Te gusta presentar exámenes?, ¿Te gusta participar en clase? y ¿Hacer tareas te ayuda a aprender?. Los resultados obtenidos fueron los siguientes:

En cuanto a los exámenes, la mayoría de los niños respondieron que sí les gustaba presentarlos pues les parecían fáciles de resolver. Sin embargo, Heidy (3°) y Elsa (2°) contestaron que no les gustaba presentar exámenes ya que les parecen difíciles, al igual que a Daniela (1°) y Claudia (2°). Algo que

captó mi interés fue la actitud de Heidy (3°) quien al responder las preguntas de la entrevista, se mostró muy descortés y daba respuestas de manera muy negativa. Según comentaba la maestra titular, a la niña le gusta mucho llamar la atención. Es una niña que tiene liderazgo pero le gusta que se haga lo que ella dice. Ganarme la confianza de esta niña fue algo difícil puesto que se mostraba un tanto indiferente y por lo general interrumpía la clase haciendo comentarios negativos sobre la misma pretendiendo que el grupo no prestara atención. Su actitud cambió poco a poco, al tratar de comprenderla y conversar con ella, al punto de llegar a ofrecerse para ayudar como tutora de sus compañeros y de vez en cuando me expresaba su cariño dejando notitas escritas en mi diario de docencia o en algún papelito (ver anexo # 6).

De los 15 niños a quienes se aplicó la entrevista, 7 respondieron que recibían ayuda por parte de sus padres al estudiar para sus exámenes. Cuando se les preguntó cómo se sentían al presentar sus exámenes o ver sus calificaciones la mayoría contestó que se sentían bien, incluso los niños cuyo aprovechamiento académico es bajo. Me pareció interesante la respuesta que dio Claudia (2°) pues dijo que se ponía muy nerviosa cuando presentaba exámenes o los recibía ya calificados, lo cual muy probablemente se debe al temor de sacar bajas o malas notas y al regaño que pueda recibir por parte de sus padres o tutores.

A pesar de las calificaciones que puedan obtener en sus exámenes, los niños muestran dichas calificaciones a sus padres para que sean firmadas y en muchos de los casos, según las respuestas que dieron los niños a la entrevista, los padres se sienten bien de ver las calificaciones de sus hijos. Esmeralda, una niña de segundo grado, mencionó que cuando sus calificaciones son de 10 la felicitaban y hasta le compraban regalos, pero cuando sus calificaciones son bajas suelen regañarla y/o castigarla. Con esto pude darme cuenta de que muchas veces los niños desean obtener un diez en el examen, no tanto por lo que realmente saben o han aprendido sino porque quieren que les den regalos o simplemente por evitar algún castigo por parte de sus padres o tutores.

Cuatro niños, de los 15 que respondieron la entrevista, expresaron que no les gustaba participar en clase, aunque no dieron una razón para ello. Heidi (3°) mencionó que las clases le parecían feas y aburridas y que por eso no le gustaba participar, pero creo que todo esto se debía al rechazo y aversión que mostraba en un principio a las clases. El resto del grupo mencionó que sí le gustaba participar en las clases porque aprendían, porque les gustaba el material y las canciones que aprendían y porque sabían “si podían o no” lograr algo (Claudia 2°).

Casi todos los niños creen que las tareas sí les ayudan a prender y a la mayoría de ellos les gusta hacerlas. Sin embargo, hago referencia al caso de José María (2°) pues él aunque sabe que las tareas le ayudan a aprender muchas veces no las realiza y por lo general dice haberse olvidado de hacerlas. Es preocupante ya que pareciera que sus padres no le prestan atención ni se interesan por el niño para que aprenda, pues en varias ocasiones que no cumplió con la tarea que se habían encargado, se enviaron recados para que fueran firmados por sus padres, sin embargo no se obtuvo respuesta. Además parece que este niño se ha visto afectado de manera muy negativa por la evaluación que se ha hecho de su aprendizaje. A él se le ha etiquetado como un niño que no trabaja, que es flojo y que es de “lento aprendizaje, y esto ha tenido un gran efecto en él , como lo refleja este incidente: en una ocasión, cuando los niños se encontraban realizando las actividades finales de la jornada para poder salir, José María, se quedó de último y en las actividades anteriores había sido igual. Al preguntarle porque no hacía lo que se pedía junto con sus compañeros comentó lo siguiente: “Maestra, es que yo soy de lento aprendizaje” (diario de docencia, 8/10/02). Tal vez dijo esto porque alguien alguna vez se lo dijo, pero lo que más me impresiona es ver cuán poderoso puede ser el efecto de las palabras que pronunciamos a los demás.

Este hecho me hizo reflexionar en el error que, como maestros, cometemos muchas veces al etiquetar o calificar a un alumno, lo cual lo afecta de manera tan negativa haciéndolo incapaz para aprender o lograr algo y por lo tanto no se esfuerza por alcanzar un objetivo.

La influencia que pueda ejercer la evaluación también alcanza en cierto modo a los padres de familia o tutores quienes, en su mayoría, están pendientes del aprendizaje que sus hijos van teniendo en la escuela. Para conocer, entonces, la opinión de los padres respecto al aprendizaje de sus hijos y a la forma en que se evaluaba dicho aprendizaje, se realizó una entrevista (ver anexo #7) en la cual se preguntaba si los padres ayudan a sus hijos en la realización de sus tareas y en el estudio o la preparación para la presentación de sus exámenes, además se hacía referencia a la apreciación que los padres tenían de los exámenes como indicadores del aprendizaje de sus hijos.

Noté que la mayoría de los padres cree que los exámenes son los únicos y mejores instrumentos de evaluación y que muestran lo que sus hijos han aprendido en clases, probablemente, es por ello que sienten una gran preocupación cuando ven una nota baja en los exámenes de sus hijos, y por lo tanto, los regañan o castigan. Sin embargo, pude darme cuenta también de que no todos los padres apoyan a sus hijos en las actividades o en la realización de sus tareas escolares, tal vez esto se debe a que ellos mismos no fueron a la escuela y no se sienten capaces de dar explicaciones a sus hijos.

Con lo realizado hasta ahora se puede decir que:

La evaluación puede tener efectos positivos si es formativa y se lleva a cabo durante el proceso de enseñanza y aprendizaje, pero puede afectar negativamente si se enfoca o se centra sólo en pruebas objetivas y sumatorias como son los exámenes programados y las calificaciones.

Los exámenes o las pruebas no son instrumentos muy fiables para evaluar el aprendizaje de los niños, mucho menos en un aula multigrado donde las edades y los ritmos de aprendizaje de los niños varían de un grado a otro, ya que dichos instrumentos se centran en evaluar solamente aspectos de tipo cognoscitivo como el aprendizaje de conceptos, dejando a un lado el desarrollo de habilidades y la formación de actitudes que los niños van adquiriendo durante el proceso de enseñanza y aprendizaje.

Para que el niño tenga un buen aprendizaje se requiere del trabajo conjunto entre maestros, padres de familia y el alumno mismo.

El papel del maestro en la evaluación del aprendizaje de los alumnos

Tomando en cuenta que la evaluación del aprendizaje de los niños puede tener efectos positivos o negativos que repercutirán en su desempeño, y reconociendo que el docente desempeña un papel importante en dicha evaluación consideré necesario llevar a cabo acciones “que estuvieran impregnadas de ese carácter y funcionalidad formativos” (p. 139) que resalta Casanova (1998), por medio de las cuales se pudiera “obtener evidencia de la situación en los niños antes, durante y al final del proceso enseñanza-aprendizaje”, evidencias que “... permitirán hacer juicios de valor útiles para diseñar estrategias y al mismo tiempo involucrar a los alumnos en la conducción de sus aprendizajes”(SEP-CONAFE, 2000, p. 34). Se buscó que dichas acciones evaluativas tuvieran un fin formativo, en donde se evaluaran los avances de los alumnos, el desarrollo que tenían en las distintas actividades, el proceso de aprendizaje de cada uno de los niños y los logros que alcanzaban, así como las dificultades que presentaban, permitiendo de esta forma contribuir a la mejora o reforzamiento del autoconcepto del niño, además de brindarle seguridad y motivarlo a aprender.

En primer lugar, siendo que el aula de clases estaba formada por tres grados (1°, 2° y 3°) se requirió del manejo de planes integrados, en donde existiera una correlación de los contenidos de los distintos grados mediante la realización de varias actividades tomando en cuenta los diferentes niveles y ritmos de aprendizaje de los alumnos.

Dentro de cada plan de clase se consideró un espacio en el cual se especificaba la forma de evaluar cada actividad realizada durante la jornada de trabajo (ver anexo # 8). Poco a poco, con la experiencia que se adquirió durante la práctica docente, se fueron mejorando dichos planes de clase, de tal forma que se podían identificar más fácilmente las técnicas que se aplicarían o los instrumentos de evaluación que se utilizarían en las actividades de aprendizaje realizadas por los alumnos (ver anexo #9).

Se desarrollaron algunas técnicas de evaluación, propuestas por Casanova (1998), como la autoevaluación, la coevaluación y la heteroevaluación; y también se utilizaron algunos instrumentos evaluativos como listas de control, listas de cotejo, escalas estimativas o de valoración y las fichas anecdóticas.

Autoevaluación

Puesto que los alumnos del aula multigrado, donde se llevó a cabo este trabajo, tienen distintas edades y diferentes ritmos de aprendizaje, surgió la necesidad de promover esta técnica de evaluación, la cual consiste en una acción individual en la que cada alumno reconoce sus dificultades y sus logros al hacer un análisis de su propio desempeño y trabajo, donde observa por sí mismo qué aspectos debe mantener o mejorar para que tenga un buen aprendizaje.

Esta técnica de evaluación comenzó a desarrollarse a partir del 12 de febrero (diario de docencia) con los alumnos de los tres grados, sin embargo, debido a que los niños nunca antes habían tenido participación en la evaluación de su propio aprendizaje, no sabían qué era una autoevaluación, así que les expliqué en qué consistía y qué utilidad tenía; luego se procedió a realizar una autoevaluación sencilla de la asignatura de Español, la cual no se enfocaba precisamente a la adquisición de un concepto o habilidad, sino a las actitudes que cada alumno tenía hacia dicha asignatura. A pesar de las indicaciones que les habían sido dadas a los alumnos, sobre la forma de llenar la hoja de autoevaluación, tuvieron mucha confusión ya que al lado de cada pregunta o aspecto a evaluar aparecían cuadrículas con las siguientes letras: MB, B, R, M. Cada una de ellas tenía un significado: MB, muy bien; B, bien; R, regular y M, mal (ver anexo # 10). Muchos de los niños, en respuesta a una misma pregunta marcaban a la vez varios o todos los cuadritos, sin embargo se les enseñó que solamente debían marcar con una “aspita” uno de los cuadros, el que respondiera a la pregunta hecha. Posteriormente, al realizar más

autoevaluaciones, la cantidad de cuadritos para responder a las preguntas se redujo, lo cual permitió que los niños tuvieran menos dificultad y confusión para dar respuesta a las preguntas.

Algo que se enfatizó mucho, al realizar el llenado de las distintas hojas de autoevaluación, fue el hecho de ser sinceros y honestos con ellos mismos, pues muchos niños podrían pensar que debían responder a todas las preguntas con un MUY BIEN, porque si respondían de otra forma se les llamaría la atención o su calificación se vería afectada. Los niños, respecto a este hecho tomaron una buena actitud pues varias veces cuando nos encontrábamos realizando las autoevaluaciones ellos mencionaban: - "...pero debemos ser sinceros y decir la verdad..." (diario de docencia, 17/02/03).

Diariamente, antes de iniciar las clases, se tenía un espacio temporal llamado "Momento de autoevaluación del día" en el cual se narraba una historia o un cuento para resaltar un valor. Cada semana era un valor diferente. Consideré, entonces, que era necesario que los niños autoevaluaran sus actitudes al estar en la escuela, en su casa o en la comunidad de acuerdo al valor que se enfatizara durante la semana. Para ello se elaboró en una hoja un formato para la autoevaluación de valores (ver anexo #11), y los niños tuvieron así la oportunidad de analizar si sus actitudes eran correctas, y en caso que no fuera así se les instaba a mejorarlas.

Durante la semana del 24 al 27 de marzo asistieron a la escuela primaria practicantes de la Normal y debido a que ellos llevaban planeadas todas las actividades de la jornada se tuvo que suprimir "El momento del valor del día" y , por supuesto, la autoevaluación de valores, sin embargo algunos niños se dieron cuenta de ello y como ya se habían acostumbrado a realizar dicha autoevaluación preguntaban: -"Maestra, ¿y la historia?", "¿No vamos a llenar hoy las hojitas esas de evaluación?..." (diario de docencia, 26/03/03). Este hecho captó mucho mi atención y me hizo notar la importancia que puede llegar a tener la autoevaluación en el aprendizaje de cada niño.

Posteriormente, conforme los niños iban teniendo práctica, las autoevaluaciones realizadas por los niños se fueron enfocando también a la

adquisición de conceptos y a las habilidades que debían desarrollar en las diferentes asignaturas. Por ejemplo, el 11 de marzo en la asignatura de Conocimiento del Medio el contenido trataba acerca de los seres vivos y su clasificación (ver anexo #12). Para el cierre de la clase, se había planeado la elaboración de un cartel sobre dicho tema. Los niños organizados en equipos interciclo realizaron dicha actividad. Cuando los equipos terminaron de elaborar su cartel y lo expusieron, mediante la puesta en común, se procedió a la realización de la autoevaluación del trabajo realizado, donde analizaron su participación y su desempeño dentro del equipo (diario de docencia, 12/03/03).

Aparte de esas formas de autoevaluación, se implementó una que resultara más divertida mediante una “Grafica de autoevaluación”, en la cual los niños analizaran su propio trabajo, su conducta, su higiene personal y su responsabilidad al cumplir con sus tareas. Tratando de evitar de esta manera que la autoevaluación se convirtiera en una actividad aburrida y tediosa para los niños. Se diseñaron cuadernillos pequeños para cada uno de los alumnos de los tres grados. Dichos cuadernillos tenían dos formas: una flor para las niñas y un panal de miel para los niños, estaban colocados en un dibujo grande en la parte de enfrente del salón de clases. Las hojitas de cada cuadernillo tenían el siguiente formato:

	L	M	M	J
Higiene				
Conducta				
Trabajo				
Tareas				

Figura 6. Formato de autoevaluación del desempeño diario.

Cada día los niños, en dichos cuadernillos, realizarían su autoevaluación colocando en cada cuadrado correspondiente al día y al aspecto a evaluar, un punto de color amarillo, verde o azul, según el desempeño que habían tenido durante ese día. Los niños aprendieron que el punto color amarillo significaba

muy bien (MB), el azul bien (B) y el verde regular (R). A este tiempo se le denominó “Momento de autoevaluación del día”.

Esta forma de presentar la autoevaluación provocó curiosidad e interés de los niños y también de algunas madres de familia pues se interesaron por saber para qué era la gráfica, así que se les explicó que en ella cada niño analizaría su desempeño durante la jornada diaria de trabajo y les pareció muy interesante.

Coevaluación

Según Casanova (1998) la coevaluación se da cuando varias personas, en este caso los alumnos, se evalúan mutuamente. Para desarrollarla dentro del aula multigrado, primeramente fue necesario que los alumnos aprendieran en qué consistía dicha técnica y para qué servía, además que valoraran también la sinceridad y el respeto hacia sus compañeros.

La coevaluación tiene gran relación con la autoevaluación, así que cuando se realizaba una autoevaluación luego se procedía a realizar una coevaluación para que los alumnos pudieran comparar ambas evaluaciones y se dieran cuenta de cuáles aspectos debían mejorar o mantener en la asignatura que se estuviera tratando. En la coevaluación, al principio los niños se confundían mucho con el llenado de las hojitas para ello y algunos alumnos, cuando les tocaba evaluar el trabajo de un compañero que no era de su total agrado solían valorar los aspectos de manera muy negativa. Por lo tanto, se les hizo ver que la autoevaluación y la coevaluación tenían la finalidad de ayudarlos para que aprendieran a mantener o no descuidar los aspectos en donde estaban muy bien en determinada materia y mejorar aquellos en los que no lo estaban, por ello era necesario que mostraran sinceridad al evaluar su propio trabajo y el de sus compañeros .

En varias ocasiones las actitudes de los niños dentro del aula de clases no eran adecuadas, pues mostraban una conducta inapropiada y un comportamiento no muy bueno, lo cual provocaba indisciplina y el ambiente de trabajo no era tan agradable para que las actividades planeadas se realizaran

con éxito. Surgió, entonces, la idea de evaluar el comportamiento de los alumnos mediante la coevaluación. Para ello se elaboró un cuadro de evaluación para el comportamiento en donde aparecían los días de la semana y los números de las filas que había en el salón de clases. Cada día los alumnos, por filas, pasarían a colocaren el cuadro correspondiente una carita que indicaría como había sido su comportamiento durante la jornada. Había caritas de tres colores diferentes con un significado cada una: amarillas, Muy Bien; azules, Bien y verdes, Regular. Cuando los niños de una fila no tenían un buen comportamiento no podían colocar una carita feliz amarilla, así que se molestaban o se ponían tristes, entonces se les hacía ver que en lugar de enojarse podían apoyarse unos a otros animándose y recordándose que se portarán bien y trabajarán con disciplina para que logran obtener caritas felices amarillas. Poco a poco los niños, en lugar de echarse la culpa entre ellos, se empeñaban por portarse mejor.

Heteroevaluación

Esta técnica es la que generalmente aplica el profesor al evaluar a los alumnos, su trabajo, su manera de actuar, su rendimiento, etc.

Para llevarla a cabo dentro del aula multigrado se utilizaron diversos instrumentos evaluativos, para obtener datos e información que fueran importantes para valorar el proceso de aprendizaje de cada alumno, como las listas de control, listas de cotejo, escalas estimativas y las fichas anecdóticas.

Listas de control.

Consistieron en hojas donde se identifica la asignatura, los grados y la fecha o período que abarcaba dicha lista, que en este caso era semanal. En la parte posterior seguía una tabla en donde aparecían los indicadores que debían valorarse, los conceptos, habilidades o actitudes que se deseaba que los alumnos aprendieran. En la parte superior izquierda de la tabla aparecían cuadrículas donde se marcaba el grado al que pertenecía el aprendizaje a

lograr, pues era un aula multigrado donde se trabajaba y aunque se correlacionaban contenidos en varias ocasiones un aprendizaje determinado se requería para un solo grado. Esas columnas a la izquierda facilitaron un poco mi trabajo pues al principio tenía que elaborar varias listas de control separando los aprendizajes de los distintos grados. En la parte superior derecha de la misma tabla se colocaban los nombres de los alumnos, por orden de lista y por grados. Al final de la hoja se explicaba que significado tenía cada marca utilizada para cada cuadrícula de la lista de control (ver anexo #14).

La lista de control resultó ser un instrumento muy útil para mí, pues en ella podía tener una visión general de la evolución del grupo, además en poco espacio se podía tener información del avance o retroceso que tenían los alumnos en alguna asignatura. Pude ver que es un instrumento válido “para hacer el seguimiento de la evaluación continua y, además para realizar la evaluación final al terminar el período de evaluación establecido” (Casanova, 1998, p. 165).

Lista de cotejo.

Este instrumento es muy parecido a la lista de control, pues el formato es casi el mismo, la diferencia estriba en las marcas utilizadas para mencionar si se logró el objetivo a valorar. En la lista de cotejo se responde colocando SI o NO (ver anexo #15).

Tanto las lista de control como la lista de cotejo fueron de gran utilidad para valorar la adquisición de conceptos, habilidades o actitudes en las distintas asignaturas.

Escala estimativa o de valoración descriptiva.

Son aquellas donde se “valoran mediante un conjunto de expresiones verbales, el grado de consecución de un objetivo o la valoración de un indicador determinado” (Casanova, 1998, p. 167). A diferencia de las listas de control y de

cotejo, la valoración de los objetivos o indicadores se hace de manera gradual mediante el uso de escalas que describen la medida en que se logra el objetivo. En las diferentes asignaturas las escalas estimativas son más adecuadas para evaluación de procedimientos y actitudes pues la adquisición de ambos puede variar dependiendo de las situaciones o dificultades que enfrente cada alumno. Además, las escalas estimativas o de valoración deben elaborarse una para cada alumno. En la parte superior de la hoja se debe colocar el nombre del alumno, el grado al que pertenece, la asignatura y la fecha o período que abarca y posteriormente los objetivos que se pretende alcance el alumno (ver anexo #16).

Fichas anecdóticas.

Fueron muy útiles para registrar situaciones significativas de un alumno, fueran negativas o positivas. Entre los datos de este instrumento se señalan: el nombre del alumno o alumna, fecha, hora y lugar de la observación, hecho observado y la firma de quien registró la información (ver anexo #17). Con estas fichas se forma un anecdotario el cual resulta útil para luego vaciar la información de una manera más analítica en el diario de docencia.

Al llevar a cabo, dentro del aula multigrado, algunas técnicas de evaluación y al haber utilizado los instrumentos evaluativos antes mencionados se puede concluir lo siguiente:

La autoevaluación se convierte en “una forma de reconocer el nivel de apropiación de aprendizajes” (SEP-CONAFE, 2000, p. 37), haciendo a cada niño capaz de “valorar su propia labor y el grado de satisfacción que le produce” (Casanova, 1998, p. 96).

La coevaluación permite que los niños aprendan a valorar aspectos positivos del trabajo o trabajos de sus compañeros.

La heteroevaluación puede ser una tarea más fácil o sencilla cuando el docente utiliza instrumentos como la lista de control, lista de cotejo, escala estimativa y fichas anecdóticas, las cuales le permiten obtener datos e

información más precisos que le ayudarán a emitir un juicio más justo acerca de un alumno, evaluando su proceso.

El docente desempeña un papel muy importante en la evaluación del aprendizaje de sus alumnos, por ello debe implementar el manejo de técnicas y el uso de instrumentos evaluativos que le permitan hacer de la evaluación un trabajo conjunto.

Los resultados

En toda aula de clases encontramos alumnos brillantes cuyo rendimiento académico es bastante bueno, sin embargo, hay también alumnos que tienen un aprovechamiento académico muy bajo. Esta situación se debe a que “los alumnos tienen diferentes trasfondos, destrezas, temperamentos” (Grajales, 1997, p. 666) y también distintas capacidades, lo cual se ve reflejado en los diferentes ritmos de aprendizaje que ellos tienen. En el aula multigrado la situación antes mencionada se hizo más notoria, ya que en ella se encontraban alumnos de distintas edades pues los grados que se atendieron fueron primero, segundo y tercero. Fue importante entonces tomar en cuenta la individualidad de cada alumno, recomendación que el autor citado anteriormente hace al mencionar que los alumnos “deben ser tratados de acuerdo a sus necesidades, intereses y habilidades” (Grajales, 1997, p. 66).

Ante la problemática de cómo evaluar a los alumnos con bajo aprovechamiento académico de manera que se vieran beneficiados se reconoce, entonces, la necesidad de llevar a cabo una evaluación cualitativa y formativa, mediante la aplicación y utilización de técnicas e instrumentos evaluativos que permitieran obtener datos e información relevante sobre el proceso de aprendizaje de cada uno de los alumnos del aula multigrado, y en especial de aquellos que presentaban un bajo aprovechamiento académico, para entonces con esa información, poder ayudarles.

En primer lugar, se requirió de la elaboración de planes semanales integrados en donde se establecieron los objetivos a lograr con los alumnos, las

actividades para llegar a esos objetivos, la organización para la realización de esas actividades y los recursos didácticos necesarios para el aprendizaje. Se buscó que las actividades de aprendizaje de los tres grados estuvieran relacionadas entre sí y que resultaran interesantes para los niños. La organización para la realización de las distintas actividades de aprendizaje, se trató de variar constantemente pues se manejaron la formación de parejas, tríos, equipos por grados, equipos interciclo, clase colectiva y trabajo individual, todo dependiendo de la actividad que se realizara (ver anexos #8 y #9).

A través de esto la evaluación cumplía su cometido, permitiendo que los alumnos analizaran diversos aspectos que se debían mantener o mejorar para lograr un buen aprendizaje.

Los efectos que las actividades de aprendizaje y las formas de evaluación propiciaron en los casos de los alumnos con bajo aprovechamiento académico y de los alumnos en general fueron diferentes.

En primera instancia, quisiera hacer referencia al caso de Perla, una niña de segundo grado, quien debido a la timidez y a las bajas calificaciones que obtuvo en el examen diagnóstico y en la primer prueba bimestral (ver anexos #1 y #2) representó, desde mi punto de vista, un caso de bajo aprovechamiento; sin embargo, conforme transcurrió el tiempo la niña fue tomando confianza dentro del grupo hasta que su participación a la hora de clases era más espontánea y fue venciendo su timidez. Pude darme cuenta también que era una niña capaz de realizar sus trabajos de manera muy independiente pues, generalmente, era de las primeras en terminar las actividades y su ritmo de aprendizaje era muy bueno. Por lo que se llegó a la conclusión que este no era uno de los casos de alumnos con bajo aprovechamiento.

Otro de los casos observados, y que en un principio me hizo suponer que también presentaba un bajo aprovechamiento, fue el de Mario (3°) pues, como ya mencioné en otra ocasión, se le observaba con la mirada perdida y se distraía mucho platicando con sus compañeros por lo que era de los últimos en entregar las actividades individuales que se le pedían. Pese a lo anterior participaba constantemente en clases dando sus opiniones sobre algún tema. Además, lo

que más llamó mi atención es que cuando yo hacía preguntas en cualquier asignatura sobre algún tema el niño recordaba muchas cosas de lo que había visto en años anteriores y las expresaba. Me di cuenta, entonces, que aunque el niño era lento para trabajar, no tenía limitaciones que lo afectaran a tal grado que su aprovechamiento fuera bajo, y si en algunas ocasiones no podía concentrarse para la realización de alguna actividad individual o en equipo se debía a los problemas familiares, que según comenta la maestra titular, tienen los padres del niño.

En el caso de ambos alumnos, Perla y Mario, muchas de las actividades realizadas y las formas de organización que se manejaron contribuyeron para que tuvieran un buen desempeño, sin embargo no fue así con todos los casos de bajo aprovechamiento. Tal fue el caso de Elsa, una niña de segundo grado. Debido a que su aspecto físico no era muy agradable, porque llegaba muy sucia y desarreglada a la escuela, los niños manifestaban cierto rechazo hacia ella, por lo que al principio, cuando se realizaban actividades donde se requería la formación de parejas, tríos o equipos, nadie la quería integrar a su grupo. Elsa notaba este rechazo y por eso era muy agresiva con sus compañeros. Al momento de realizar la clase de manera colectiva y pedir su participación se mostraba indiferente negándose a participar. La falta de disposición para querer aprender era una característica muy peculiar de ella, pues aunque se le exhortaba a realizar las actividades no quería hacerlas, y según comentaba su mamá, en varias ocasiones cuando no tenía ganas de ir a la escuela, fingía estar enferma para quedarse en casa. A pesar de estar en segundo grado, tiene escasa comprensión lectora y poca fluidez al leer, esto debido a que no gusta de esta actividad, además no establece la relación sonoro-gráfica de letras o palabras y su escritura es muy pobre, es decir, al expresar sus ideas de forma escrita, éstas eran incompletas pues suprimía letras o palabras, haciendo que su mensaje no fuera entendible.

Viendo los problemas que esta niña presentaba era necesario trabajar de alguna forma con ella para que sus actitudes cambiaran y su aprendizaje fuera más provechoso.

La tutoría de iguales fue una estrategia que contribuyó mucho para que Elsa pudiera tener un trabajo cada vez más independiente. Dicha estrategia consistía en que los alumnos que terminaban de realizar las actividades que se pedían, ayudaban a sus compañeros que aún estaban trabajando, para que las terminaran, pero fue necesario hacerles saber que no debían hacer el trabajo de sus compañeros sino explicarles en qué consistía la actividad y aclarar sus dudas sobre lo que estuvieran haciendo. Aydeé (2°), se ofrecía mucho a ayudar a Elsa e incluso le prestaba sus colores o algo que ella necesitara. Esto, poco a poco, hizo cambiar la actitud negativa de Elsa ya que ambas se hicieron muy amigas y cuando se pedía la formación de parejas siempre querían trabajar juntas.

Algo que me sorprendió mucho fue que en cierta ocasión, cuando los niños se encontraban realizando una ficha de trabajo en la clase de Matemáticas acerca de la gráfica de barras, Patty (1°) no entendía muy bien qué se tenía que hacer. En ese momento Elsa se acercó a mí y, como ya había terminado de realizar su ficha, preguntó si podía ayudar a Patty a lo que respondí afirmativamente. Cuando me acerqué para supervisar lo que estaban haciendo me di cuenta que Elsa pudo dar una buena explicación de lo que se pedía y Patty comprendió el ejercicio por lo que pudo terminar la ficha por su propia cuenta(diario de docencia, 21/01/03).

Aunque al principio a Elsa no le gustaba mucho trabajar en equipo, por el rechazo que ella sentía, se le hizo ver que era necesario que se integrara en algún equipo, pues había trabajos en donde se necesitaba la participación de varios compañeros. Como se empezó a llevar muy bien con Aydeé, yo trataba de colocarla en el equipo de ella así poco a poco la iba cambiando de equipo dando oportunidad para que conociera, y se diera a conocer, a sus demás compañeros.

El día 18 de marzo, se había planeado la formación de equipos para que los niños elaboraran un tríptico referente a la importancia del petróleo y los productos que se derivan del mismo. En esa ocasión, junto con Elsa trabajaron Jose María y Américo, dos niños también de segundo grado. A cada uno de los

integrantes del equipo se le dio una responsabilidad y en esta ocasión a Elsa le correspondía ser la que organizadora del equipo, por lo tanto ella se encargaría de distribuir el trabajo de tal forma que todos participaran en la elaboración del tríptico. Esto representó algo muy importante para ella y en su rostro se podía ver reflejada la alegría que sentía por ser la “jefa” del equipo, así que se empeñó por realizar su parte de la mejor manera.

En la escuela primaria existe un programa de apoyo para los alumnos con problemas de aprendizaje, el cual se da en horas extraclase y Elsa se quedaba para recibir ese apoyo. Esto le ayudó a mejorar un poco en cuanto a la fluidez en la lectura y en la relación sonoro-gráfica de letras y palabras, aunque falta que mejore más en la comprensión lectora.

Un hecho que también me pareció muy interesante fue cuando presentaron los exámenes bimestrales de enero-febrero, ya que Elsa trabajó en su examen de una manera más independiente y aunque iba un poco lento pudo terminarlo obteniendo las siguientes calificaciones: en Español 100, en Matemáticas 95 y en Conocimiento del Medio 95 (ver anexo #17). Lo cual la hizo sentirse muy contenta y no sólo a ella sino a su mamá.

La autoevaluación ayudó para que la niña mejorara su aspecto físico y su desempeño en las actividades individuales y grupales, ya que en los cuadernillos que cada alumno tenía en la “gráfica de la autoevaluación”, uno de los aspectos era la higiene personal y el trabajo durante la jornada. De igual forma, la coevaluación permitió que ella realizara su trabajo dentro de un equipo de la mejor manera pues entre compañeros evaluaban su trabajo en equipo.

Aunque se logró que Elsa tuviera una mayor integración y aceptación social dentro del grupo, además de cambiar sus actitudes tan negativas hacia el estudio, no se pudo hacer mucho en cuanto a la mejora de la comprensión lectora, lo cual no le permitía tener un mejor desempeño, sobre todo en los problemas matemáticos. Sin embargo, creo que este avance en su desarrollo social le permitirá más adelante buscar la mejora también en estos aspectos..

El siguiente caso es el de José María (2°), un niño que, como ya he mencionado anteriormente, se ha visto afectado de manera negativa por la

evaluación que se ha hecho de su aprendizaje, ya que él cree que es de “lento aprendizaje”, tal vez porque alguien se lo dijo alguna vez, y que por lo tanto se debe quedar a lo último para entregar sus trabajos. Debido a esa lentitud para trabajar, la mayoría de sus compañeros del salón de clases lo rechazaban en el momento en que se pedía la formación de equipos, pues decían que era muy flojo y no hacía nada. A pesar de ello, a José María le gusta mucho participar cuando la clase se da de manera colectiva.

En varias ocasiones el niño no cumplía con las tareas domiciliarias, entonces se mandaba un recado por escrito a sus padres para que fuera firmado, sin embargo nunca se obtuvo respuesta, además cuando se hacían juntas de padres, ellos casi nunca asistían.

Frecuentemente, José María se distraía mucho platicando con Américo, uno de sus compañeros, y esto lo atrasaba mucho, así que varias veces se le tenía que cambiar de lugar.

La autoevaluación, fue una técnica que le ayudó mucho a él para mejorar sus trabajos, los cuales a veces hacía con descuido. Un ejemplo de ello es la ocasión en que los niños elaboraron una receta de cocina. Dicha actividad era individual. Al terminar de elaborarla se procedió a la aplicación de una autoevaluación, en la cual los niños autoevaluarían los aspectos que se muestran en la figura 7 (ver original en anexo #18).

Luego, los niños intercambiaron sus cuadernos con uno de sus compañeros para que leyeran la receta que habían elaborado y llenaran la hoja de coevaluación (figura 8) sobre la misma receta (ver original en anexo #18).

Posteriormente, cada niño comparó su autoevaluación con la coevaluación que había hecho su compañero acerca de su receta y se fijaron en los aspectos que era necesario mejorar para que al final hicieran correctamente su receta. José María se dio cuenta que en su receta había muchas cosas que debía mejorar pues su compañero no había entendido muy bien lo que estaba escrito en su receta, así que la hizo de nuevo y ésta vez quedó mejor, como se muestra en la figura 9 (ver anexos #19 y #20, originales del trabajo de José María).

AUTOEVALUACIÓN



Nombre: _____ Fecha: _____
 Materia: _____ Grado: _____

Tema: ELABORACIÓN DE UNA RECETA

PREGUNTAS / ASPECTOS	MB	B	R
1. ¿Puse de manera correcta el título de la receta de cocina?			
2. ¿Escribí correctamente los ingredientes que lleva la receta?			
3. ¿Escribí de manera correcta el procedimiento para elaborar la receta?			
4. ¿Se entiende claramente la letra que escribí al elaborar mi receta?			
5. ¿El tamaño de letra que es adecuado?			
6. ¿Separé correctamente las palabras?			
7. ¿La ortografía que usé al escribir las palabras de mi receta es correcta?			
8. ¿Mi trabajo está limpio?			

Figura 7. Formato de autoevaluación de una receta de cocina

En el caso de este niño, la autoevaluación y la coevaluación jugaron un papel muy importante, ya que éstas técnicas le ayudaron a mejorar en varios aspectos de su aprendizaje. Al momento de realizar las autoevaluaciones él era muy sincero al dar sus respuestas. Ejemplo de esto se puede ver en una de las hojas de autoevaluación de valores correspondiente a la semana del 17 al 20 de marzo (ver anexo #21).

En otra ocasión, cuando nos encontrábamos realizando la “autoevaluación del día” en el cuadernillo de la gráfica de valores, José María estaba colocando los puntitos de los colores correspondientes a su desempeño en los diversos aspectos, entonces se dio cuenta que casi en todos los cuadritos de esa semana, excepto en uno, aparecían puntos amarillos los cuales indicaban que su desempeño durante la misma había sido muy bueno. Esto lo alegró mucho, a tal grado que cuando notó que su amigo Américo tenía muchos puntitos azules y verdes, que no indicaban un buen desempeño, lo animó

diciéndole: “Oye Américo, ¡mira! yo mejoré, así tu también puedes mejorar...” y Américo sólo sonrió (diario de docencia, 26/03/03).



COEVALUACIÓN

Nombre del compañero: _____ Fecha: _____
 Materia: _____ Grado: _____

Tema: ELABORACIÓN DE UNA RECETA

PREGUNTAS / ASPECTOS	MB	B	R
¿Puso de manera correcta el título de la receta de cocina?			
¿Escribió correctamente los ingredientes que lleva la receta?			
¿Escribió de manera correcta el procedimiento para elaborar la receta?			
¿Se entiende claramente la letra que escribió al elaborar la receta?			
¿El tamaño de letra que usó es adecuado?			
¿Separó correctamente las palabras?			
¿La ortografía que usó al escribir las palabras de la receta es correcta?			
¿Su trabajo está limpio?			

Figura 8.. Formato de coevaluación de una receta

<p>Nombre del platillo: Sopa de letras. Ingredientes: Sopa, aceite, consomate, agua y sal. el sartén Instrucciones: En el sartén echar aceite y freír la sopa. Luego se le echa el agua, consomate y por último la sal. Sirve.</p>	<p>Nombre de platillo: Sopa de letras Ingredientes: aceite, consomate, agua y sal. Instrucciones: En el sartén echar aceite y freír la sopa. Luego se le echa agua, consomate y por último la sal Sirve.</p>
---	---

Figura 9. Mejora de la receta de José María.

Después de este hecho José María se esforzaba por terminar en el tiempo que se indicara, además como se le había exhortado a mejorar su letra, trataba de hacerlo de la mejor manera pues sabía que esto le ayudaría a tener en su cuadernillo de autoevaluación puntos amarillos, que significaban MUY

BIEN. También cada día se trataba de portar bien para que no se le llamara la atención y en su conducta su evaluación fuera muy buena.

En la semana del 23 al 27 de marzo asistieron a la escuela practicantes de las escuelas normales. Cuando me encontraba conversando con una de ellas, mencionó que estaba muy sorprendida del cambio que veía en José María pues ahora notó que se apuraba para terminar las actividades a tiempo y que en sus trabajos había mejorado, tanto en limpieza y en letra, además de la atención que prestaba durante las clases. La practicante escribió sus impresiones en una hoja (ver anexo # 22).

La autoevaluación contribuyó para que cada niño en cierta forma se hiciera responsable de sus actos, de su trabajo, de su aprendizaje, y hago mención de esto ya que cierto día cuando se realizaba el momento de la autoevaluación, José María pasó al frente para evaluar su desempeño, sin embargo, durante ese día su conducta no había sido muy buena así que debía colocar un punto azul en la cuadrícula correspondiente a la conducta. En ese momento se entristeció y no quería colocarlo, pero fue necesario hacerle ver que no podía colocar un punto amarillo, pues es el mismo sabía que no se había portado bien. Finalmente colocó el punto azul pero le dije que no se desanimara pues cada día era una oportunidad que él tenía para mejorar y esto lo consoló. (diario de docencia, 31/03/03). El caso de este niño para mí representa uno de mis mayores logros ya que mejoró mucho en su conducta, y en su desempeño al realizar los trabajos que se le pedían, sus trabajos en el cuaderno tenían una mayor limpieza y poco a poco el niño comenzó a ser cumplido con sus tareas domiciliarias. Me alegra mucho que el cambio en este niño haya sido muy notorio. Una de las formas en que se podía observar la mejoría de su desempeño, durante las diferentes semanas que transcurrían, era en su cuadernillo de autoevaluación (figura 10).

Por último está el caso de Víctor Manuel (2°), un niño cuyo principal problema no era el bajo aprovechamiento académico pues le gusta mucho asistir a la escuela y, la mayoría de las veces, realiza las actividades asignadas

Semana del 3 al 6 de marzo de 2003.

	L	M	M	J
Higiene	●	●	●	●
Conducta	●	●	●	●
Trabajo	●	●	●	●
Tareas				●

Semana del 10 al 13 de marzo de 2003.

	L	M	M	J
Higiene	●	●	●	●
Conducta	●	●	●	●
Trabajo	●	●	●	●
Tareas	●	●	●	●

Semana del 24 al 27 de marzo de 2003.

	L	M	M	J
Higiene	●	●	●	●
Conducta	●	●	●	●
Trabajo	●	●	●	●
Tareas	●	●	●	●

Figura10 . Autoevaluaciones semanales del desempeño de José María

con gusto. Por lo general es un niño muy participativo y al hacer sus trabajos tiene muy buena letra, sin embargo este niño presenta problemas de indisciplina y de conducta, pues desafía abiertamente la autoridad de la maestra, al desobedecer las órdenes que se indican o, en ocasiones, contesta levantando la voz cuando se le hace ver su falta; tal como sucedió el 20 de enero. Durante esa jornada los niños se encontraban trabajando en equipos por grados, mediante un Guión Didáctico de la asignatura de Conocimiento del Medio donde se indicaban las actividades a realizar. En ese momento Manuel molestaba y hacía comentarios muy negativos acerca de una de sus compañeras, entonces, se le

llamó la atención, pero insistía en seguir con esa actitud así que nuevamente se le llamó la atención, pero esto no le agradó en absoluto y levantó la mano para golpearme. Debido a que esta era una actitud totalmente negativa le tuve que llamar la atención fuertemente y él niño sintió el regaño, lo que hizo cambiar su actitud, pues aunque realizaba sus tareas se podía notar estaba triste. Más tarde, lo llamé y hablé con él diciéndole que no me gustaba hablarles de esa manera, pero que fue necesario porque él debía aprender a respetar a sus mayores, también le hice ver que aunque me había molestado su actitud yo lo quería mucho a él. Y que esperaba no se volviera a repetir dicha acción (diario de docencia, 20/01/03).

En un principio, Manuel también mostraba mucha agresividad hacia sus compañeros motivo por el cual muchos de los niños lo rechazaban, este rechazo se puede notar en el primer sociograma que se presenta anteriormente (figura 5, pág. 36).

La mayoría de estos problemas que presenta Manuel tal vez se deben posiblemente a que no tiene papá y solamente vive con su mamá y su abuela, quien lo consiente demasiado así que cuando hace algo que no es correcto no es reprendido.

Al día siguiente de aquel incidente en el que se le llamó la atención por faltar el respeto a sus mayores, Manuel tuvo un mal comportamiento, pues constantemente interrumpía la clase de Matemáticas levantándose o molestando a sus compañeros, y en el momento que le correspondía participar llenando uno de los cuadros de una barra de la gráfica, sobre los deportes preferidos, rayó toda la columna dejando sin participación a varios de sus compañeros. Tal vez esta actitud se debió a la influencia de Heidy (3°) quien se comportó igual y le decía de qué manera molestar a sus compañeros. Esta vez hablé con ambos, y les mencioné cuán bonito sería que sus compañeritos en lugar de hacer comentarios negativos de ellos, imitaran su obediencia y su buen comportamiento. Aparte platicué con Manuel y lo animé a tener una mejor conducta, diciéndole que yo sabía que él podía lograrlo, lo cual creo influyó poco a poco para que su actitud cambiara a tal grado que se mostraba muy atento en

clases y cuando sus compañeros no prestaban atención o se mostraban indisciplinados, él los callaba diciéndoles que pusieran atención y que guardaran silencio pues la maestra empezaría las clases. Además, se ofrecía a ayudar a borrar el pizarrón, guardar mis cosas, molestaba menos a sus compañeros, etc.

Creo que las historias y las autoevaluaciones que se realizaban para fomentar diferentes valores contribuyeron para que los niños mejoraran sus actitudes, especialmente en el caso de Manuel. (figura 11, pág. 62).

El llenado diario de la gráfica de autoevaluación tuvo también un gran efecto muy notable en el comportamiento del niño ya que trataba de hacer de la mejor manera sus trabajos del libro o del cuaderno, y se preocupaba por mantener una buena conducta para obtener puntos amarillos en su cuadernillo de autoevaluación, que indicarán el buen desempeño en los diferentes aspectos que se evaluaban cada día. (figura 12, pág.62).

La tabla para la evaluación del comportamiento por filas tenía como fin que los niños coevaluaran su comportamiento durante la jornada diaria. En varias ocasiones, cuando Manuel veía que sus compañeros no se estaban portando bien, pues no prestaban atención, o se levantaban mucho de su lugar para jugar con otros compañeros, los llamaba y les decía que se sentaran y se comportaran correctamente para que pudieran obtener las caritas amarillas que indicaban un comportamiento muy bueno por parte de la fila pues, como ya mencioné, él se esforzaba por mantener la atención, el orden y la disciplina.

Realmente me alegra mucho ver el cambio que Manuel tuvo en su conducta, ya que puedo darme cuenta de cuán importante es que el maestro sea amigo de sus alumnos y creer en ellos como “lo que pueden llegar a ser” (White, 1987).

Sé que la autoevaluación y la coevaluación ayudaron mucho dentro del grupo, pues siempre les recalca a los niños que al realizar dichas actividades lo único que yo deseaba era que ellos se dieran cuenta de lo que debían mejorar para tener un buen aprendizaje, tanto de conceptos como de habilidades y actitudes en las diversas asignaturas y en las distintas situaciones que enfrentaban diariamente.

Autoevaluación de mis valores
Semana del 17 al 20 de marzo de 2003.
Nombre: _____
Grado: _____ Valor: _____

ACCIONES	SI	NO
Valoro las cualidades de mis amigos y compañeros		
Perdono cuando alguien me ofende		
Escucho a mis amigos cuando tienen deseos de platicar		
Me alegro por lo bueno que les pasa a mis amigos		
Acompaño y ayudo a mis amigos cuando me necesitan		
Platico y escucho con atención a mis padres		
Expreso a mis hermanos el cariño que siento por ellos		
Acompaño y ayudo a mis hermanos cuando me necesitan		
La digo a mis padres cuánto los quiero		
Platico con mis papás las experiencias que vivo con mis amigos		
Soy amable y comprensivo con todos		
Le indico la tarea al compañero que está enfermo		
Presento a mis compañeros de clase con mis amigos		
Convivo con mis compañeros en paz		
Saludo con afecto a mis maestros		
Saludo con entusiasmo y respeto a mis vecinos		
Doy ánimo a los demás cuando están tristes		
Realizamos actividades o juegos donde todos podamos participar		
Espero a que mis amigos terminen sus deberes para convivir con ellos		
Felicito con cariño a mis amigos que cumplen años		

Figura 11. Formato de autoevaluación de valores

Semana del 24 al 27 de marzo

	L	M	M	J
Higiene	●	●	●	●
Conducta	●	●	●	●
Trabajo	●	●	●	●
Tareas		●	●	●

Semana del 31 de marzo al 3 de abril

	L	M	M	J
Higiene	●	●	●	●
Conducta	●	●	●	●
Trabajo	●	●	●	●
Tareas	●		●	●

Figura 12. Autoevaluación del desempeño de Manuel.

De manera general pude notar que la aplicación de la autoevaluación y coevaluación dentro del aula multigrado trajo muchas ventajas.

Dentro del aula multigrado, donde las edades de los niños varían y los ritmos de aprendizaje son diferentes, la aplicación de la autoevaluación y la coevaluación facilitó la tarea de evaluar ya que los niños se responsabilizaban, en cierta forma, de su propio aprendizaje; además, aprendieron que cuando realizaban este tipo de evaluaciones era con el fin de mejorar siempre, no de ir en retroceso.

El manejo de las listas de control, listas de cotejo y escalas de valoración me permitió ver cuáles eran los avances o dificultades que los niños de los distintos grados iban teniendo en determinada asignatura. Para la obtención de información más relevante, especialmente de los niños con casos de bajo aprovechamiento, las fichas anecdóticas fueron de gran utilidad. Todo esto me permitió desarrollar la heteroevaluación de una manera más eficiente.

En la última semana de trabajo dentro del aula, quise saber cuánta aceptación dentro del grupo tenían ahora los alumnos con casos de bajo aprovechamiento y para ello apliqué nuevamente un sociograma. Las dos preguntas principales eran: ¿Con quién de tus compañeros te gustaría estar sentado en clase? y ¿Con quién no te gustaría estar sentado en clases?. Se estudió principalmente la segunda pregunta resultando lo que se muestra en la tabla 3 y en la figura 13. Sin embargo, los resultados del sociograma realmente me sorprendieron mucho pues como se puede apreciar en la figura 13 (pág. 64), Elsa, José María y Manuel, aún seguían apareciendo como niños rechazados, sin embargo yo había notado que la actitud que los niños del grupo tenían al principio hacia estos tres alumnos fue cambiando conforme iba pasando el tiempo, pues poco a poco eran más aceptados al trabajar en equipo, y sus compañeros se dieron cuenta de que los tres eran capaces de colaborar de alguna forma al realizar actividades que se les pedía. Además, durante la fiesta del día del niño (30/04/03), mientras conversaba con la maestra titular, me comentó que Elsa era más sociable con sus compañeros, pues recordaba como

al principio lloraba mucho o se negaba a participar en actividades de cualquier tipo.

Tabla 3.

Segunda tabla sociométrica de los alumnos rechazados en el aula multigrado.

		¿Con quién de tus compañeros no te gustaría estar sentado en clase?																
		E L E G I D O S																
		1	2	3	4	5	6	7	8	9	10	11	12	13	14	15	16	17
	Jacqueline	1												x				
	Daniela	2										x						
E	Jaime	3																
L	Rubén	4								x								
E	Patricia	5														x		
C	Brenda	6				x												
T	Esmeralda	7											x					
O	Aydeé	8						x										
R	Claudia	9				x												
E	Jonathan	10																
S	Perla	11												x				
	José María	12														x		
	Elsa	13											x					
	Américo	14														x		
	Manuel	15											x					
	Heidy	16	x															
	Mario	17							x									
	Total	0	1	0	0	2	0	2	0	1	0	1	2	3	0	3	0	0



Figura 13. Segundo sociograma de alumnos rechazados en el aula multigrado.

Tal vez los resultados que se observan gráficamente en el sociograma se deben a que los niños son pequeños y cuando ellos se forman una imagen acerca de un compañero les resulta muy difícil cambiarla o aceptarla, por lo tanto al responder las preguntas del sociograma recuerdan esa imagen, positiva o negativa, que ya tienen acerca de sus compañeros .

El haber trabajado este documento en un aula multigrado representó un gran reto para mí, pero fue a la vez una experiencia maravillosa ya que en un salón con tanta diversidad, mi trabajo como docente se hizo más interesante pues debía considerar las peculiaridades de cada alumno y en especial de aquéllos que tenían problemas de bajo aprovechamiento.

El aula multigrado brindó la oportunidad de fomentar diversas formas para la organización del trabajo en las distintas actividades de aprendizaje de la jornada escolar, tales como las parejas, los tríos, los equipos por grado, equipos interciclo y la clase colectiva propiciando en los niños valores como el respeto, el orden, la disciplina, la ayuda mutua, etc.

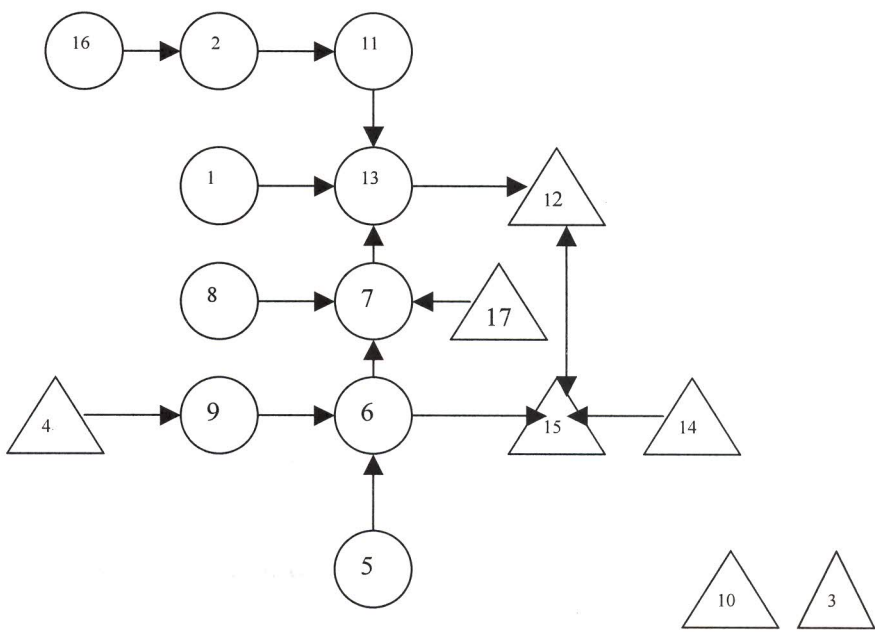
Los niños de los diferentes grados se veían beneficiados con la clase colectiva y la puesta en común, pues en ellas todos, en su momento, tenían la oportunidad de participar aportando sus ideas y comentarios sobre algún tema en particular lo cual enriquecía la clase.

A pesar de las ventajas que proporciona el aula multigrado, se presentó una dificultad para mí como docente, la cual se hizo evidente al manejar y realizar el llenado de los diferentes instrumentos de evaluación pues al principio me faltaba tiempo para ello, esto debido a mi inexperiencia en la aplicación de los mismos, pero dicha dificultad se fue superando con la experiencia que adquiría a medida que transcurría el tiempo.

Con todo lo realizado durante este trabajo puedo concluir que:

La evaluación formativa es una acción que contribuye a mejorar el proceso de enseñanza y aprendizaje, al valorar aspectos cualitativos, tanto de la forma de aprender de los niños como del trabajo que desempeña el docente dentro del aula.

Aplicar la autoevaluación y la coevaluación, dentro del aula multigrado, en las diversas actividades de cada una de las asignaturas, contribuyen grandemente para que los alumnos conozcan los avances que tienen respecto a un objetivo y tengan un aprendizaje más significativo, al mismo tiempo que se responsabilizan de su propio aprendizaje.

Emplear una evaluación formativa dentro del aula, permite alcanzar un desarrollo integral de los alumnos al tomar en cuenta aspectos intelectuales, procedimentales y actitudinales de su aprendizaje. Además, como docente, brinda la oportunidad de mejorar el trabajo al planear las actividades de aprendizaje adecuándolas a los distintos ritmos de aprendizaje y a los diversos grados con los que se trabaja y buscando los instrumentos más eficientes para evaluar el desempeño de los alumnos durante su proceso de aprendizaje.

La evaluación cualitativa o formativa crea en los alumnos un sentido de responsabilidad de su propio aprendizaje pues reconocen que no sólo se trata de alcanzar una calificación buena en un examen sino de aprender más y mejor. Y a la vez dicha evaluación fomenta en ellos valores como la sinceridad, al evaluar su propio desempeño, y el respeto, al evaluar el trabajo de sus compañeros, los cuales los llevan a tener una actitud diferente ante la evaluación.

La evaluación formativa beneficia grandemente al maestro y al alumno contribuyendo a la mejora continua del trabajo de ambos.

065351

**UNIVERSIDAD DE MONTEMORELOS
CENTRO DE INFORMACION - BIBLIOTECA**

CONCLUSIONES

Dentro del aula multigrado, como en cualquier aula, encontramos alumnos que tienen un buen aprovechamiento académico y, también, alumnos cuyo rendimiento es muy bajo. Sin embargo es necesario considerar que, cuando los alumnos presentan un bajo aprovechamiento, no se debe precisamente a que no tengan la capacidad suficiente para aprender sino a las diversas situaciones, internas o externas al aula de clases, que los afectan. Además, también hay que recordar que cada niño posee características propias que lo distinguen de sus demás compañeros, por lo tanto, su ritmo de trabajo y de aprendizaje es diferente.

Es importante, por lo tanto, tomar en cuenta la individualidad de cada alumno evitando, de esta forma, caer en el error de etiquetarlos debido a su ritmo de trabajo o de aprendizaje, pues esto puede repercutir negativamente en su desarrollo. De igual forma es necesario conocer cuáles son los factores que favorecen u obstaculizan los avances de los alumnos con bajo aprovechamiento dentro del aula.

Para evaluar el aprendizaje de los alumnos dentro del aula, se deben considerar diversas formas de evaluación que permitan valorar concretamente el aprendizaje de cada uno de los alumnos.

Debido a que el docente desempeña un papel importante dentro de la evaluación, se necesita implementar una evaluación formativa que ayude a mejorar el desempeño de los alumnos en cada una de las actividades que realizan, y que propicie la reflexión constante sobre el trabajo docente.

La evaluación del aprendizaje de los alumnos no debe centrarse solamente en los resultados de las pruebas o exámenes, ya que son instrumentos que a menudo no valoran completamente el aprendizaje de los

alumnos; sin embargo, es importante reconocer también que dichos instrumentos forman parte de la evaluación que se da al final del proceso de aprendizaje: la evaluación sumativa.

Las fichas anecdóticas, las listas de control, las listas de cotejo y las escalas estimativas o de valoración son instrumentos muy útiles para registrar información sistemática sobre el proceso de aprendizaje de los alumnos, especialmente de los niños presentan el problema de bajo aprovechamiento, y dichos instrumentos contribuyen a realizar una evaluación cualitativa.

La autoevaluación y la coevaluación, permiten que los niños valoren su propio aprendizaje durante cada día, y a la vez crea en ellos un sentido de responsabilidad de su propio aprendizaje, brindándoles la oportunidad de mejorar en diferentes aspectos de las distintas asignaturas.

Mediante la aplicación de estas técnicas, los niños de los diferentes grados desarrollan actitudes de participación, de respeto y de honestidad.

Las distintas formas de organización para la realización de las actividades de aprendizaje, contribuyen para que los niños mejoren sus relaciones sociales dentro del grupo, y permiten que los niños con bajo aprovechamiento se vean involucrados en las actividades de aprendizaje.

La heteroevaluación se convierte en una tarea más fácil y eficiente al hacer uso de varios instrumentos evaluativos, ya que éstos permiten el registro de información significativa y más concreta sobre el desempeño de los alumnos en general, y especialmente de los alumnos con problema de bajo aprovechamiento.

La evaluación formativa propicia en el docente la reflexión constante acerca de su trabajo, llevándolo a realizar mejoras en su forma de enseñar, planear, evaluar, etc.

La evaluación formativa y la evaluación sumativa son necesarias para valorar el aprendizaje de los alumnos, ya que la primera valora el proceso que los alumnos siguen para su propio aprendizaje, al analizar e interpretar información proporcionada por diversos instrumentos evaluativos; y la segunda, valora los resultados al final del proceso, al proporcionar una cifra o calificación

que se basa en los juicios de valor emitidos al analizar e interpretar información que se obtiene mediante los instrumentos de evaluación.

El aula multigrado ofrece ventajas inigualables para la integración de los niños con problemas de bajo rendimiento académico, puesto que permite los niños tengan la oportunidad de brindar o recibir ayuda entre compañeros respecto a algo que no comprenden bien, o les cuesta trabajo realizar. Además hay constante retroalimentación entre los alumnos de los diversos grados, pues los comentarios que hacen los alumnos mayores benefician a los más pequeños y los comentarios que éstos últimos hacen enriquecen también la clase.

En cuanto al aspecto afectivo se refiere, el aula multigrado, contribuye para que entre los niños exista un espíritu de cooperación y de ayuda mutua.

ANEXOS

Anexo # 1

Calificaciones de la prueba diagnóstica de los alumnos del aula multigrado.

CALIFICACIONES DE PRUEBA DIAGNÓSTICA

MES: Agosto de 2002.

No. Lista	NOMBRE COMPLETO DEL ALUMNO	ESPAÑOL	MATEMÁTICAS		PROMEDIO
1	Aguilar Sepúlveda, Cinthya Jacqueline				
2	Ayala Ocañas, Daniela Margarita				
3	Ibarra Cano, Jaime Ixael				
4	Muñiz Caballero, Jesús Rubén				
5	Muñiz Gutiérrez, Patricia Lizeth				
6	Peña Díaz, Brenda Yadira				
7	Ayala Ocañas, Esmeralda Guadalupe	100	100		100
8	Becerra de Ochoa, Aydeé Guadalupe	100	95		97.5
9	Díaz Aguilar, Claudia Natalia	95	100		95
10	Ibarra Cano, Jonathan de Jesús	80	100		90
11	Ibarra Diaz, Perla Janeth	65	60		62.5
12	Leal García, José María	65	75		70
13	Muñiz Dávila, Elsa Guadalupe	65	65		65
14	Muñiz Ramírez, Erick Américo	80	80		80
15	Ramírez Ibarra, Víctor Manuel	80	95		87.5
16	Rosales Gallardo, Heidy Larissa	90	90		90
17	Ruiz López, Jesús Mario	60	52		56
18					
19					
20					
21					

Nota: para primer grado se realizó otro tipo de prueba para reconocer el nivel de maduración con la que le niño viene desde el preescolar.

Anexo # 2

Calificaciones de los exámenes del Primer Bimestre

CALIFICACIONES

BIMESTRE: Septiembre – Octubre 2002.

No. Lista	NOMBRE COMPLETO DEL ALUMNO	1°,2° 3°	1°,2° 3°	1°,2° 3°	3°	3°	3°	1°,2° 3°	1°,2° 3°	PROMEDIO BIMESTRAL
		ESPAÑOL	MATEMÁTICAS	CON. DEL MEDIO	HISTORIA Y GEOGRAFÍA DE N.L.	C. NATURALES	EDUCACIÓN CÍVICA	EDUCACIÓN FÍSICA	EDUCACIÓN ARTÍSTICA	
1	Aguilar Sepúlveda, Cinthya Jacqueline	98	90	100						96
2	Ayala Ocañas, Daniela Margarita	100	100	100						100
3	Ibarra Cano, Jaime Ixael	84	78	97						86
4	Muñiz Caballero, Jesús Rubén	100	88	100						96
5	Muñiz Gutiérrez, Patricia Lizeth	91	92	87						90
6	Peña Díaz, Brenda Yadira	100	96	100						99
7	Ayala Ocañas, Esmeralda Guadalupe	94	92	88						91
8	Becerra de Ochoa, Aydeé Guadalupe	96	96	93						95
9	Díaz Aguilar, Claudia Natalia	62	68	80						70
10	Ibarra Cano, Jonathan de Jesús	60	100	80						80
11	Ibarra Díaz, Perla Janeth	36	36	70						47
12	Leal García, José María	65	80	85						77
13	Muñiz Dávila, Elsa Guadalupe	82	84	88						85
14	Muñiz Ramírez, Erick Américo	64	74	75						71
15	Ramírez Ibarra, Víctor Manuel	69	88	93						83
16	Rosales Gallardo, Heidy Larissa	67	62		90	90				73
17	Ruiz López, Jesús Mario	28	76		85	85				63
18										
19										
20										
21										

Anexo # 3

Entrevista al docente sobre los casos de bajo aprovechamiento del aula multigrado.

ENTREVISTA AL DOCENTE

1. ¿Cuáles son los niños cuyo aprovechamiento es bajo?

2. ¿A qué cree que se debe al bajo aprovechamiento del aprendizaje en tales alumnos?

3. ¿Cómo era el aprovechamiento de estos alumnos en los años anteriores?
¿presentaban este problema?

4. ¿Cuáles son las características que presentan estos niños con bajo aprovechamiento?

Anexo # 4

Entrevista al docente sobre la evaluación del aprendizaje de los alumnos.

Entrevista al docente

Esc. Prim. Rural: "Profr. Pablo Livas"

1. ¿Qué criterios o aspectos toma en cuenta al evaluar a los alumnos?

El desempeño diario, el desempeño en las evaluaciones y los avances o forma en que se superan (en sus conocimientos y actitudes).

2. ¿Cuáles son los instrumentos de evaluación que utiliza?

Exámenes de diagnóstico, bimestrales y registro o expediente del niño (registro de avances y dificultades).

3. ¿De qué manera involucra a los padres de familia en la evaluación del aprendizaje de los alumnos?

En las reuniones se les informa sobre los avances o dificultades (a cada padre o madre) de cada niño en particular, por ejemplo si una evaluación bimestral de cualquier asignatura es 8, se les dice qué significa ese 8.

4. ¿Cuál ha sido la reacción, tanto de los padres de familia como de los alumnos, en cuanto a la forma de evaluar el aprendizaje?

En general, aceptan las evaluaciones numéricas. Hace poco traté de asignar escuelas a rasgos del comportamiento del niño en el aula con el fin de que las mamás me apoyaran en ese aspecto de la personalidad del niño y ^{hubo algunos problemas.}

5. ¿De qué manera cree usted que la evaluación que realiza contribuye o apoya a los alumnos con bajo aprovechamiento?

La evaluación derivada del acuerdo 200 (evaluación en las boletas de calificación) no creo que contribuya casi en nada. En cambio, cuando explico a las mamás la razón de un 7 o un 8 si contribuye a que ellas estén al pendiente del estudio de sus hijos.

6. ¿Qué dificultades ha enfrentado al momento de evaluar el aprendizaje de los alumnos?

Hasta cierto punto, la evaluación numérica es una actividad muy subjetiva, pues los maestros asignamos números a partir de nuestras ideas sobre los objetivos de aprendizaje, etc. Esa es la mayor dificultad, tratar de ser justos. Creo que una evaluación por indicadores concretos sería más adecuada.

7. ¿Qué medidas toma a raíz de la información que recoge de la evaluación de los alumnos?

Mejorar mi forma de abordar el tema, emplear otros recursos, hablar con los padres, dedicar tiempo fuera de clase para trabajar con el niño y comprender sus procesos de aprendizaje, etc.

8. ¿Considera que los resultados de los exámenes reflejan completamente lo que los niños han aprendido?

No.

*Otra dificultad estriba en asignar en el cuaderno o libro una evaluación baja, un 5 o un 6 en un cuaderno no lo escribo porque puedo afectar el estado de ánimo del niño, su confianza en sí mismo y su propio proceso, etc que son importantes para seguir adelante. Además el hecho de trabajar con alumnos de grados inferiores es otra razón por la cual me parece inadecuada asignar una calificación reprobatoria en cuadernos o libros; son niños muy pequeños y sensibles, se pueden sentir inferiores a los demás (o sus burlas) en todo caso, cuando algo está mal lo encerro y le digo al niño que se fije en tal o cual aspecto para hacer las correcciones.

"Las evaluaciones deben servir para mejorar (retroalimentar) no para chquetar".

Anexo # 5

Entrevista a los alumnos del aula multigrado..

ENTREVISTA AL ALUMNO
Esc. Prim. Rural: "Profr. Pablo Livas"

Nombre: _____ Grado: _____

1. ¿Te gusta presentar exámenes? _____ ¿Por qué?

2. ¿Cómo te parecen los exámenes?

3. ¿Cuánto estudias para presentar tus exámenes?

4. ¿Te ayuda alguien a estudiar para tus exámenes?

5. Cuando tu maestra te devuelve tus exámenes calificados,
¿cómo te sientes?

Anexo # 6

Notita cariñosa de Heidi escrita en el diario de docencia

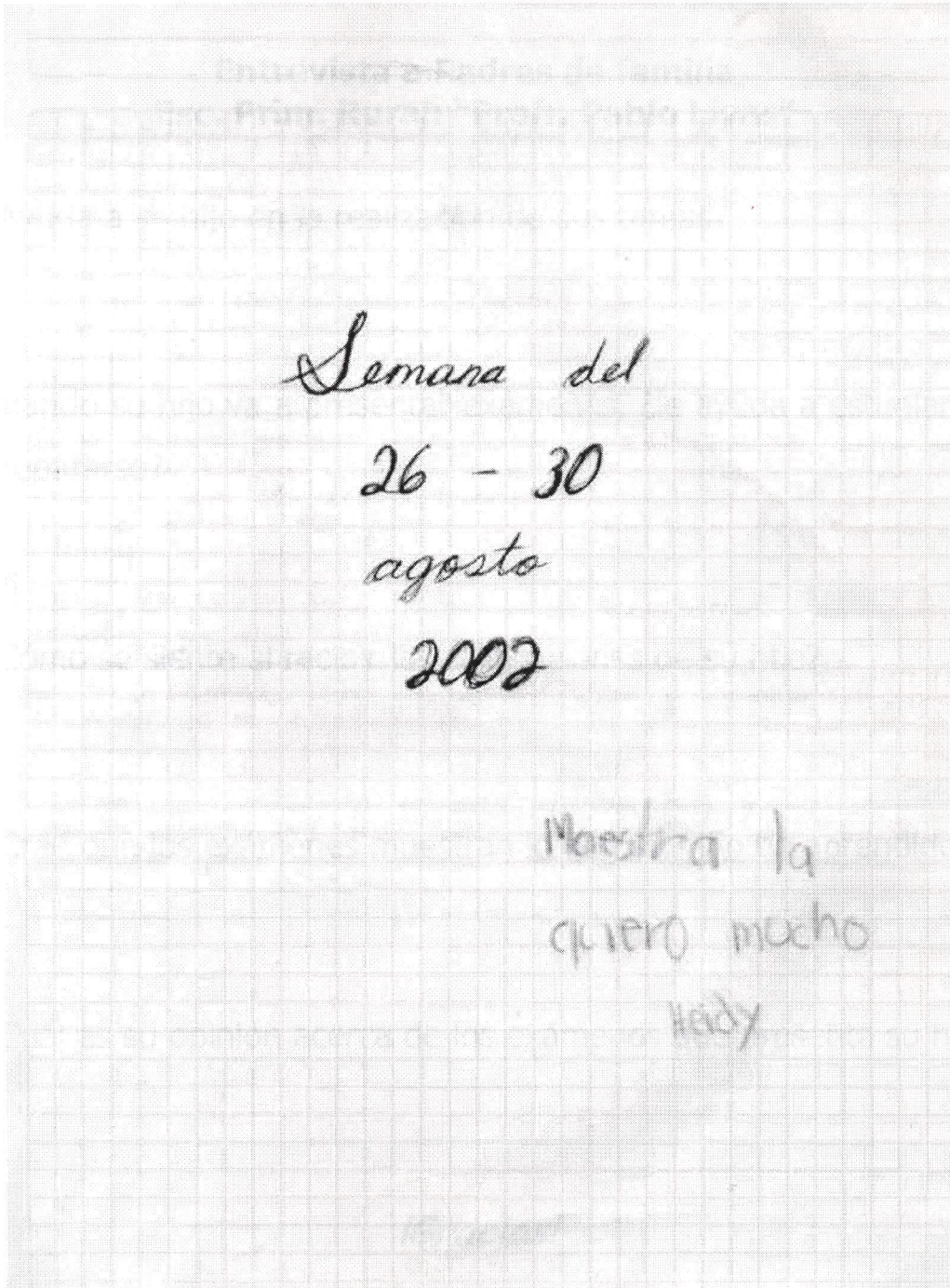

Anexo # 7

Entrevista a los padres de familia

**Entrevista a Padres de familia
Esc. Prim. Rural: "Profr. Pablo Livas"**

1. ¿Ayuda a su hijo en la realización de sus tareas?

2. Cuando su hijo va a presentar exámenes, ¿le ayuda a estudiar o a prepararse?

3. ¿Cómo se siente al recibir las calificaciones de su hijo?

4. ¿Cree que los exámenes muestran lo que su niño ha aprendido?

5. ¿Cuál es su opinión acerca de los exámenes que presenta su hijo?

¡Gracias!

Anexo # 8

Primer formato de plan de clases

Plan de Clase		Martes 11 de febrero del 2003.
"LA CANICA PERDIDA"		
PROPOSITOS:		
<ul style="list-style-type: none"> ✓ Que los niños realicen descripciones orales organizando sus ideas e identificando palabras o expresiones adecuadas para precisar mensajes. ✓ Que aprendan a utilizar las notas a pie de página en un texto mejorando la orientación y comprensión de una lectura. ✓ Que realicen repartos mediante la resolución de problemas razonados, utilizando fracciones con numerador mayor que uno. 		
ORGANIZACION	SITUACIONES DE APRENDIZAJE	
Colectiva	<ul style="list-style-type: none"> • Se invita a los niños a jugar a "La canica perdida" en la cual deberán hacer uso de la descripción oral de canicas mientras todos los demás escuchan con atención para descubrir que canica es la descrita. (Más detalle en el Libro Maestro Español, tercer grado, pág. 110). 	
Colectiva	<ul style="list-style-type: none"> • Se pregunta: ¿qué hicieron para encontrar la canica perdida? (describir). Anotan El concepto y uso de la descripción. 	
Colectiva	<ul style="list-style-type: none"> • Observan y leen la canción "Marcha de las canicas". Indicarles que observen las palabras remarcadas. ¿Sabes para qué sirven? Explicar el uso de las notas a pie de página. 	
Colectiva	<ul style="list-style-type: none"> • Dan lectura a la canción y las notas al pie de la página. Preguntarles: ¿Comprendieron mejor la lectura?. Cantan la canción. 	
Equipos por grado	<ul style="list-style-type: none"> • Se plantean problemas de reparto de canicas para que los escriben y resuelvan en sus cuadernos. 	
Colectiva	<ul style="list-style-type: none"> • Explicar la situación del reparto. 	
Individual	<ul style="list-style-type: none"> • Resuelven ejercicios de reparto: <ul style="list-style-type: none"> 1° y 2° en su cuaderno de Matemáticas y/o ficha de trabajo 3° libro Matemáticas, págs. 166-167 y 176-177. 	
Colectiva	<ul style="list-style-type: none"> • Puesta en común sobre lo realizado. 	
EVALUACIÓN		
<ul style="list-style-type: none"> ➤ Desempeño y participación ➤ Realización de ejercicios ➤ Autoevaluación y coevaluación 		<ul style="list-style-type: none"> ➤ Listas de cotejo y escalas estimativas ➤ ¿qué aprendieron hoy?
RECURSOS DIDACTICOS		
<ul style="list-style-type: none"> ♣ tarjetas para describir ♣ concepto de descripción ♣ problemas de reparto 		<ul style="list-style-type: none"> ♣ canicas ♣ fichas de trabajo y/o cuaderno de trabajo ♣ libros de texto.
ACTIVIDADES RUTINARIAS		
2. escritura de palabras en cursiva		
ASIGNACIONES		
2 Español: descripción de algo.		
2 Matemáticas: problemas o ejercicios de reparto.		
OBSERVACIONES		
SE SEGUIERON TODAS LAS ACTIVIDADES TAL COMO SE PLANEARON.		

Profra. Ruth Calderón de Grajales

Profra. Claudia Iseta Rangel Domínguez

Anexo # 9

Ejemplo del nuevo formato de plan de clases.

"CUENTO CON PLANTAS Y ANIMALES"		PLAN DE CLASES		Lunes 10 de marzo de 2003.
PROPOSITOS:				
<ul style="list-style-type: none"> Que los alumnos conozcan el uso del guión largo al representar obras teatrales Que interpreten información de tablas de gráficas y comparen distancias mediante el recorrido que realizan los animales de los cuentos. Que reconozcan las semejanzas y diferencias que tienen los seres vivos clasificándolos en grupos 				
Organización	SITUACIONES DE APRENDIZAJE	EVALUACIÓN	Recursos Didácticos	Asignaciones
<ul style="list-style-type: none"> Colectiva Colectiva Colectiva 	<ul style="list-style-type: none"> Rincón de lecturas Valor del día Observan imágenes de la lección de su libro de lecturas <ul style="list-style-type: none"> 1° pág. 76 "El gato bombero" 2° pág. 72 "La fiesta de don gato" 3° pág. 130 "La carrera del grillo y el caracol" Se pregunta de qué crean que se trata esa lectura y realizan sus predicciones Den lectura a las lecciones de las páginas anteriores. Se pregunta si les gustó el texto y por qué tipos de texto leyeron y las características que tienen. Enfatizar que son las obras o representaciones teatrales y el uso del guión largo Realizan ejercicios en su libro de Actividades: <ul style="list-style-type: none"> 1° pág. 81 2° pág. 70 y 72 3° pág. 137 	<ul style="list-style-type: none"> Participación y atención Autoevaluación y coevaluación 	<ul style="list-style-type: none"> Historia y hoja de autoevaluación Libro de texto 	
<ul style="list-style-type: none"> Colectiva Individual Colectiva 	<ul style="list-style-type: none"> Den lectura a las lecciones de las páginas anteriores. Se pregunta si les gustó el texto y por qué tipos de texto leyeron y las características que tienen. Enfatizar que son las obras o representaciones teatrales y el uso del guión largo Realizan ejercicios en su libro de Actividades: <ul style="list-style-type: none"> 1° pág. 81 2° pág. 70 y 72 3° pág. 137 	<ul style="list-style-type: none"> Participación Desempeño Participación 	<ul style="list-style-type: none"> Libro de texto 	
<ul style="list-style-type: none"> Equipos interacción Colectiva 	<ul style="list-style-type: none"> Representan la obra del grillo y el caracol utilizando títeres y audio cassette. Se pregunta cuál de todos los animalitos les gustó más y por qué Repetir que los animalitos recorrieron un camino y con ellos invitarlos a comparar distancias. 	<ul style="list-style-type: none"> Lista de cotejo Participación y disposición Atención y participación 	<ul style="list-style-type: none"> Títeres y audiocasete, listas de cotejo Camito con animalitos Cordón para medir 	
<ul style="list-style-type: none"> Individual 	<ul style="list-style-type: none"> Realizan ejercicios en su libro de Matemáticas: <ul style="list-style-type: none"> 1° pág. 76 "Compara distancias" 2° pág. 164 y 165 "La volación" 3° pág. 148 y 149 "La ardilla, el chapulín y el saapo" 	<ul style="list-style-type: none"> Desempeño 	<ul style="list-style-type: none"> Libro de texto 	
<ul style="list-style-type: none"> Colectiva Colectiva 	<ul style="list-style-type: none"> Revisión de los ejercicios (puesta en común). Se pregunta qué seres vivos aparecen en los cuentos que leyeron y representan 	<ul style="list-style-type: none"> Participación 		
<ul style="list-style-type: none"> Equipos por grado 	<ul style="list-style-type: none"> Clasifican dibujos o recortes de seres vivos en: <ul style="list-style-type: none"> 1° plantas y animales 2° animales acuáticos, terrestres 3° animales de acuerdo a su respiración 	<ul style="list-style-type: none"> Trabajo en equipo, participación y desempeño (lista de control y cotejo) 	<ul style="list-style-type: none"> Recortes y dibujos sobre seres vivos, pegamento y cartulinas u hojas 	
<ul style="list-style-type: none"> Parejas 	<ul style="list-style-type: none"> Den lectura a sus libros de texto <ul style="list-style-type: none"> 1° L. Integrado pág. 95-101 (Esp. Act. pág. 88) 2° L. Integrado pág. 102-111 3° C. Naturales pág. 50-57 	<ul style="list-style-type: none"> Comprensión y participación 	<ul style="list-style-type: none"> Libro de texto 	
<ul style="list-style-type: none"> Individual Colectiva Individual 	<ul style="list-style-type: none"> Realizan ejercicios que marca su libro en las páginas anteriores Revisión de los ejercicios Momento de autoevaluación y coevaluación entre 	<ul style="list-style-type: none"> Desempeño Autodisciplina Orden y disciplina 	<ul style="list-style-type: none"> Libro de texto 	
Actividades Rutinarias: <ul style="list-style-type: none"> palabras en letra cursiva, armado de rítmicas. 				
OBSERVACIONES: <ul style="list-style-type: none"> Se trabajó en la lectura de cuentos. 				
PROFESORA: <ul style="list-style-type: none"> Profra. Ruth Calderón de Grajales ASESORA 				
PROFESOR: <ul style="list-style-type: none"> Profra. Claudia Lora Rangel Domínguez TITULAR 				

Anexo # 10

Formato de una hoja de autoevaluación de actitudes hacia una asignatura.

<i>AUTOEVALUACIÓN</i>				
ASIGNATURA: _____		FECHA: _____		
NOMBRE: _____		GRADO: _____		
<i>PREGUNTAS</i>	MB	B	R	M
¿Cómo estoy en esta materia?				
¿Entiendo los problemas que me plantea mi maestra?				
¿Entiendo los trabajos y las tareas que debo hacer?				
¿Estudio con interés esta materia?				
¿Comprendo las explicaciones que me da la maestra?				
¿Cumplo con los trabajos y tareas de esta materia?				
¿Repaso las lecciones vistas en casa?				
¿Participo con alegría en esta clase?				
OBSERVACIONES:				

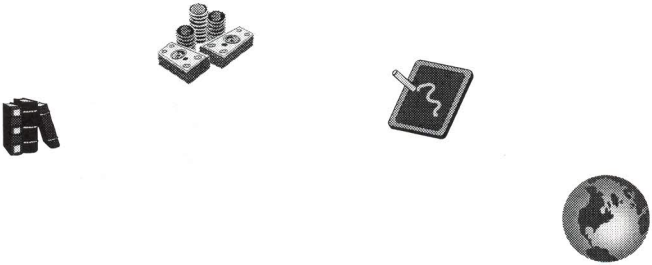



Anexo # 11

Formato de una hoja de autoevaluación de valores

Autoevaluación de mis valores
Semana del 17 al 20 de marzo de 2003.

Nombre: _____

Grado: _____ Valor: _____

ACCIONES	SI	NO
Valoro las cualidades de mis amigos y compañeros		
Perdono cuando alguien me ofende		
Escucho a mis amigos cuando tienen deseos de platicar		
Me alegro por lo bueno que les pasa a mis amigos		
Acompaño y ayudo a mis amigos cuando me necesitan		
Platico y escucho con atención a mis padres		
Expreso a mis hermanos el cariño que siento por ellos		
Acompaño y ayudo a mis hermanos cuando me necesitan		
Le digo a mis padres cuánto los quiero		
Platico con mis papás las experiencias que vivo con mis amigos		
Soy amable y comprensivo con todos		
Le indico la tarea al compañero que está enfermo		
Presento a mis compañeros de clase con mis amigos		
Convivo con mis compañeros en paz		
Saludo con afecto a mis maestros		
Saludo con entusiasmo y respeto a mis vecinos		
Doy ánimo a los demás cuando están tristes		
Realizamos actividades o juegos donde todos podamos participar		
Espero a que mis amigos terminen sus deberes para convivir con ellos		
Felicito con cariño a mis amigos que cumplen años		



Anexo # 12

Plan de clases: actividad de autoevaluación.

PLAN DE CLASES		Martes 11 de marzo de 2003.		
PROPOSITOS:				
<p>¿COMO ES Y CUANTO PESA?*</p> <ul style="list-style-type: none"> ✓ Que los niños completen palabras al observar imágenes (1°), hagan uso de las diéresis al identificar palabras donde la u tiene sonido (2°) y utilicen adjetivos para describir animales (3°) ✓ Que comprendan la noción de peso y que identifiquen cantidades mayores y menores al observar agrupaciones de animales. ✓ Que elaboren un cartel sobre los seres vivos, sus semejanzas y diferencias, etc. desarrollando su creatividad. 				
ORGANIZACIÓN	SITUACIONES DE APRENDIZAJE	EVALUACIÓN	RECURSOS DIDÁCTICOS	ASIGNACIONES
<ul style="list-style-type: none"> • Colectiva • Colectiva • Colectiva • Colectiva (1°) • Colectiva (2°) • Colectiva (3°) • Individual • Colectiva • Colectiva • Colectiva • Parejas • Colectiva • Colectiva • Equipos por grados • Colectiva • Individual 	<ul style="list-style-type: none"> • Rincón de lecturas • Valor del día • Observan dibujos de animales y mencionan que algunos de ellos son mascotas que pueden estar en casa. • Colocan los nombres a los animales • Analizan los nombres y recalcar el uso de diéresis en algunas palabras. ¿Para qué sirven? • Se pregunta si pueden describirlos y enfatizar que para ello sirven los adjetivos • Realizan ejercicios en su libro de Español Actividades: <ul style="list-style-type: none"> 1° pág. 82 y 88 2° pág. 73 y 75 3° pág. 138 • Revisión de ejercicios • Observan imágenes de animales y al preguntárles cuál creen que pesa más, responden. • A partir de información proporcionada y de cifras dadas ordenan cantidades haciendo uso del signo mayor que y menor que (3°). • Realizan ejercicios sobre lo anterior: <ul style="list-style-type: none"> 1° y 2° mediante ficha de trabajo 3° Libro de Matemáticas, pág. 144 y 145 "Grandes y pequeños" • Revisión de ejercicios • Recuerdan lo visto en el día anterior sobre los seres vivos • Con base en la información recordada, elaboran un cartel sobre los seres vivos y sus características (semejanzas y diferencias) • Explican sus carteles (puesta en común) • Momento de autoevaluación y coevaluación diaria. 	<ul style="list-style-type: none"> • Auto y heteroevaluación • Participación • Participación y desempeño • Atención y participación • Participación y desempeño • Desempeño (lista de control) • Disciplina • Participación • Participación y desempeño • Desempeño (lista de control) • Disciplina • Participación • Participación y desempeño • Autoevaluación y coevaluación • Disciplina 	<ul style="list-style-type: none"> • Hoja de autoevaluación • Dibujos de animales • Nombres de animales • Silabas que, gui, gue, gui • Adjetivos • Libro de texto • Dibujos de animales ligeros y pesados • Signos > y < • Ficha de trabajo y libro de texto • Libro de texto • Cartel, plumones y recortes 	
Actividades Rutinarias:				
OBSERVACIONES:				
Formación de palabras mediante rompecabezas				
Profra. Roxana Delgado de Cruz ASESORA		Profra. Claudia Isela Páez Domínguez TITULAR		

Anexo # 13

Ejemplo de una lista de control

Esc. Prim. Rural "Profr. Pablo Livas"
LISTA DE CONTROL

Grados: 1° 2° y 3°

Asignatura: Español

Fecha: Del 11 al 15 de noviembre del 2002

1°	2°	3°	ALUMNOS	APRENDIZAJES																
				1°	2°					3°										
				Cinthya Jacqueline	Daniela Margarita	Jaime Ivael	Jesus Ruben	Patricia Lirah	Brenda Yocira	Esmeraldas Gpe	Aicelé Guadalupe	Claudia Natalia	Joratan de Jesus	Perla Janeth	José María	Elsa Guadalupe	Erick Amelenc	Victor Manuel	Heidy Larissa	Jesus Mario
*	*	*	Identifica palabras que riman	✓	✓	✓	✓	✓	✓	✓	✓	✓	✓	✓	✓	✓	✓	✓	✓	✓
*			Identifica las vocales	✓	✓	✓	✓	✓	✓	✓	✓	✓	✓	✓	✓	✓	✓	✓	✓	✓
*			Identifica palabras que inician con la misma letra	✓	✓	✓	✓	✓	✓	✓	✓	✓	✓	✓	✓	✓	✓	✓	✓	✓
			Reconoce las partes de:																	
	*	*	Carta							✓	✓	✓	✓	✓	✓	✓	✓	✓	✓	✓
	*	*	Recado							✓	✓	✓	✓	✓	✓	✓	✓	✓	✓	✓
	*	*	Cuento							✓	✓	✓	✓	✓	✓	✓	✓	✓	✓	✓
	*	*	telegrama																	✓
	*	*	Realiza descripciones							✓	✓	✓	✓	✓	✓	✓	✓	✓	✓	✓
	*	*	Sabe que son los campos semánticos							✓	✓	✓	✓	✓	✓	✓	✓	✓	✓	✓
	*	*	Forma grupos de campos semánticos							✓	✓	✓	✓	✓	✓	✓	✓	✓	✓	✓
	*	*	Segue instructivos	✓	✓	✓	✓	✓	✓	✓	✓	✓	✓	✓	✓	✓	✓	✓	✓	✓
	*	*	Reconoce la noción de instructivos	✓	✓	✓	✓	✓	✓	✓	✓	✓	✓	✓	✓	✓	✓	✓	✓	✓
	*	*	Distingue las nociones																	
	*	*	Sustantivos							✓	✓	✓	✓	✓	✓	✓	✓	✓	✓	✓
	*	*	Adjetivos							✓	✓	✓	✓	✓	✓	✓	✓	✓	✓	✓
	*	*	Identifica:																	
*			Palabras largas	✓	✓	✓	✓	✓	✓											
*			Palabras cortas	✓	✓	✓	✓	✓	✓											
*	*	*	Mayúsculas	✓	✓	✓	✓	✓	✓											
*	*	*	Minúsculas	✓	✓	✓	✓	✓	✓											
*	*	*	Nombres propios	✓	✓	✓	✓	✓	✓	✓	✓	✓	✓	✓	✓	✓	✓	✓	✓	✓
*	*	*	Nombres comunes	✓	✓	✓	✓	✓	✓	✓	✓	✓	✓	✓	✓	✓	✓	✓	✓	✓
	*	*	Utiliza correctamente:																	
	*	*	Coma							✓	✓	✓	✓	✓	✓	✓	✓	✓	✓	✓
	*	*	Punto y aparte							✓	✓	✓	✓	✓	✓	✓	✓	✓	✓	✓
	*	*	Clasifica palabras en:																	
	*	*	Monosílabas																	✓
	*	*	Bisílabas																	✓
	*	*	Trisílabas																	✓
	*	*	polisílabas																	✓
	*	*	Utiliza correctamente:																	
	*	*	v, V																	
	*	*	b, B																	
	*	*	mb																	✓
	*	*	mp																	✓
*	*	*	R	✓	✓	✓	✓	✓	✓	✓	✓	✓	✓	✓	✓	✓	✓	✓	✓	✓
*	*	*	r	✓	✓	✓	✓	✓	✓	✓	✓	✓	✓	✓	✓	✓	✓	✓	✓	✓
*	*	*	rr	✓	✓	✓	✓	✓	✓	✓	✓	✓	✓	✓	✓	✓	✓	✓	✓	✓

Lo logró

Logro incompleto

No lo logró

Ausente

Anexo # 14

Ejemplo de una lista de cotejo

Esc. Prim. Rural: "Profr. Pablo Livas"

LISTA DE COTEJO

Grados: 1°, 2° y 3°

Asignatura: Matemáticas

Fecha: 17 al 20 febrero de 2003.

1°	2°	3°	ALUMNOS	1°	2°	3°
PRIMERO	SEGUNDO	TERCERO		APRENDIZAJES	1°	2°
				Cintya Jacqueline		
				Daniela Margarita		
				Jaime Iván		
				Jesús Rubén		
				Patricia Lizeth		
				Evettia Yadira		
				Esmeralda Gpa		
				Aldée Guadalupe		
				Claudia Natalia		
				Jonathan de Jesús		
				Perla Janeth		
				José María		
				Elsa Guadalupe		
				Erick Andrés		
				Victor Manuel		
				Hedy Larissa		
				Jessie Mario		
			• Utiliza el litro como unidad de medida	S	S	S
			• Resuelve problemas de:			
			Suma	S	S	S
			Resta	S	S	S
			• Distingue las nociones:			
			Suma	S	S	S
			Resta	S	S	S
			• Analiza representaciones gráficas de fracciones al resolver problemas de reparto			
			• Reconoce la noción de fracción			
			• Inventa problemas a partir de una ilustración	S	S	S
			• Resuelve problemas a partir de una ilustración.	S	S	S

S= si
N= no

Anexo # 15

Ejemplo de una escala estimativa o de valoración.

Esc. Prim. Rural: "Profr. Pablo Livas"

ESCALA DE VALORACIÓN DESCRIPTIVA (conceptos, procedimientos y actitudes)

Nombre: ELSA GUADALUPE MUÑOZ DANILA Grado: 2º

Grados: 1º, 2º y 3º Asignatura: Español Fecha: 10 al 13 de febrero de 2003

1º	2º	3º	EL ALUMNO(A):	SI	CASI SIEMPRE	CASI NUNCA	NUNCA
*	*	*	• Conoce el significado de verbo				
*	*	*	• Comprende el uso de los verbos		✓		
*	*	*	• Conoce la noción de descripción		✓		
		*	• Conoce la noción de notas al pie de página				
	*	**	• Conoce la regla ortográfica de la B:		✓		
	*	*	en combinación con br		✓		
	*	*	en combinación con bl		✓		
	*	**	• Conoce la noción de periódico mural				
*	*	*	• Distingue características de distintos tipos de textos como:				
	*	*	Noticia			✓	
	*	*	Aviso		✓		
	*	*	Otros				
*	*	**	• Identifica verbos en un texto breve		✓		
*	*	**	• Utiliza verbos en un enunciado		✓		
*	*	*	• Realiza descripciones orales			✓	
*	*	*	• Organiza sus ideas			✓	
*	*	*	• Identifica palabras o expresiones adecuadas para precisar mensajes			✓	
		*	• Utiliza las notas a pie de página mejorando la orientación y comprensión de una lectura				
	*	*	• Completa oraciones haciendo uso correcto de la regla ortográfica br y bl		✓		
*	*	*	• Redacta diversos tipos de textos			✓	
*	*	*	• Contribuye en la elaboración de un periódico mural		✓		
*	*	*	• Valora el periódico mural como fuente de información		✓		
*	*	*	• Participa mostrando disposición al elaborar el periódico mural		✓		

Anexo # 16

Ejemplo de una ficha anecdótica.

FICHA ANECDÓTICA	
Alumno: <u>ELSA GUADALUPE</u>	Grado: <u>2º</u> No. Lista _____
	Fecha: <u>21. ENERO 2003</u>
	Hora: <u>10:00 A.M.</u>
	Lugar: <u>SALÓN DE CLASES.</u>
Hecho Observado:	<u>MOSTRÓ UNA ACTITUD DE COOPERACION Y AYUDA AL MOMENTO DE REALIZAR UNA FICHA DIDACTICA. LO QUE MÁS CAPTÓ MI ATENCIÓN FUE EL ESFUERZO QUE HIZO EN ese MOMENTO PUES AUNQUE NO SABE LEER MUY BIEN INTENTÓ AYUDAR.</u>
	 Maestro

Anexo # 17

Tercer examen bimestral de Elsa.

EXAMEN BIMESTRAL
ESC. PRIM. RURAL: "PROFR. PABLO LIVAS"

NOMBRE DEL ALUMNO: Elsa Guadalupe
GRADO: 2° FECHA: 03/03/03

ENERO-FEBRERO

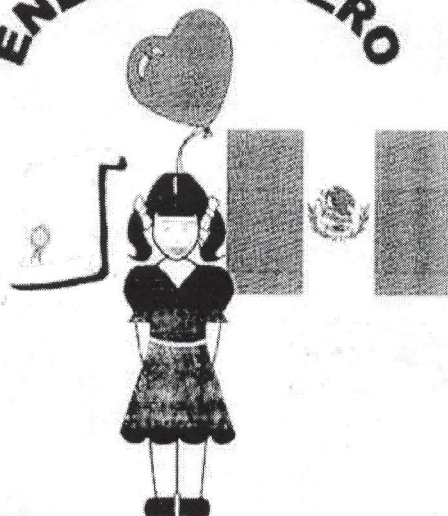

MATERIA	REACTIVOS	ACIERTOS	EVALUACIÓN
ESPAÑOL	19	19	100
MATEMÁTICAS	22	20	95
CONOCIMIENTO DEL MEDIO	19	18	95
TOTAL			

*Elsita:
¡Muy bien!
Sigue así!
" "
¡Felicidades!*

ESPAÑOL

1. Escribe palabras contrarias que signifiquen lo contrario.

abrir cerrado / entrar salir
sacar meter

2. Encierra el verbo que aparece en cada enunciado y escríbelo en la línea con letra cursiva.

El viejito asustó al conejo. asustó

El conejo cayó en la trampa. cayó

3. Coloca en las líneas los signos ¿? o ll según corresponda.

¿ Cómo te llamas
¿ Dame tu libro

4. Une cada palabra con su sinónimo.

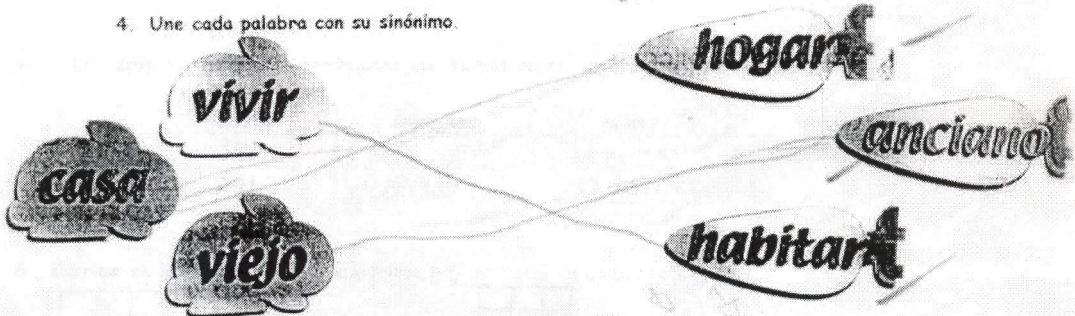

5. Completa las palabras que aparecen en los enunciados con br o bl.

blusa / libro / sobre
blazo / cable / role

6. Describe y dibuja el objeto que indique tu maestra.

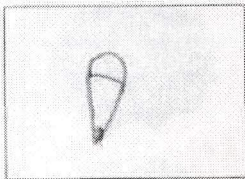

grande
tiene punta
color negro
y tiene borador
que
por que

MATEMATICAS

1. Encierra el número mayor y tacha el menor.

~~125~~

457

201

2. Une con una línea las cantidades con las moneditas y billetes que representan.

410 pesos ★

125 pesos ★

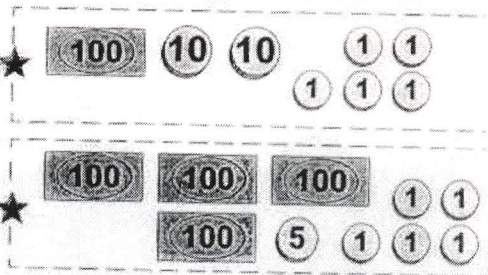

3. Completa la serie.

4. Representa las siguientes cantidades con fichas rojas, azules y amarillas.

número	amarillas	azules	rojas
358	○○○	○○○○○	○○○○○○○○
491	○○○○	○○○○○○○○	○

5. Escribe en las líneas cuántos cuadritos hay en total en cada rectángulo.

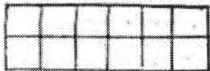

12 cuadritos

9 cuadritos

6. Completa la gráfica, según la información, coloreando un rectángulo por cada mascota preferida.

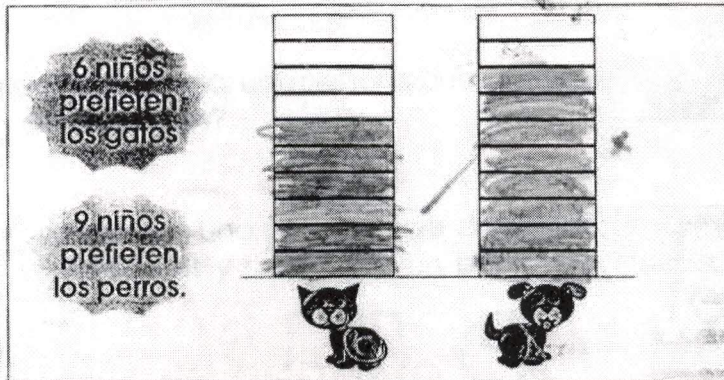

Escribe el número mayor y menor que se pueden formar con los números que hay en los carriles de la alberca.

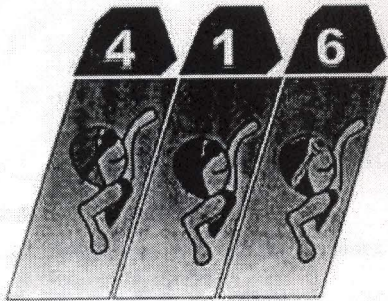

11. Número mayor

6	4	1
---	---	---

 ✗
12. Número menor

1	6	4
---	---	---

 ✓

Cuando los niños más pequeños comienzan a practicar la natación es común que utilicen un flotador en cada brazo. Cada par de flotadores cuesta 45 pesos.

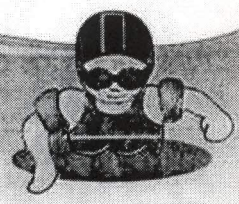

Completa la tabla y contesta.

Niños	1	4	14.	11
Cantidad de flotadores	2	13. 8	20	15. 22

16. ¿Para cuántos niños alcanzan 18 flotadores?

9

 ✓

Contesta.

17. ¿Cuánto deberá pagar una persona que compra 3 pares de flotadores?

135

 ✓

18. ¿Cuánto le sobra a una persona que compra 2 pares de flotadores y paga con un billete de \$100?

90

 ✓

Conocimiento del Medio

1. Encierra dos actividades en que puedes colaborar en tu casa.

Recoger mis juguetes ✓

Cambiar los focos

Tirar la basura

Reparar una fuga de gas ✗

2. Coloca una ✓ en las acciones que ayudan a cuidar nuestro planeta y una ✗ en las que no se ayuda.



3. Colorea dos de las enfermedades más comunes.

gripa

cáncer

viruela

4. Escribe dos acciones que te ayuden a tener una buena salud.

abrigandome ✓
bañarse ✓

5. Escribe el nombre de los siguientes seres vivos.



hino



arbol

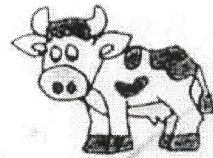

vaca

6. Escribe en la línea rural o urbano según corresponda a cada dibujo.

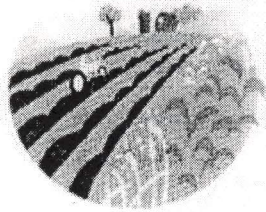

rural

urbano

7. Une con una línea.

Colores de la Bandera Nacional...

5 de Febrero de 1917



Allí se encuentran escritos los derechos y deberes de los mexicanos...

24 de Febrero

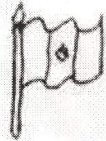

Día de la Bandera...

Constitución Mexicana



Día que se conmemora la Constitución...

Verde, blanco y rojo



Anexo # 18

Hojas de autoevaluación y coevaluación de la receta de cocina de José María.

AUTOEVALUACIÓN

Nombre: José María Fecha: 21/02/03
 Materia: Español Grado: _____

Tema: ELABORACIÓN DE UNA RECETA 

PREGUNTAS / ASPECTOS	MB	B	R
1. ¿Puse de manera correcta el título de la receta de cocina?	✓		
2. ¿Escribí correctamente los ingredientes que lleva la receta?		✓	
3. ¿Escribí de manera correcta el procedimiento para elaborar la receta?			✓
4. ¿Se entiende claramente la letra que escribí al elaborar mi receta?		✓	
5. ¿El tamaño de letra que es adecuado?	✓		
6. ¿Separé correctamente las palabras?		✓	
7. ¿La ortografía que usé al escribir las palabras de mi receta es correcta?			✓
8. ¿Mi trabajo está limpio?		✓	

COEVALUACIÓN

Nombre del compañero: José María Leal
 Materia: Español Grado: 2º Fecha: 21/02/03

Tema: ELABORACIÓN DE UNA RECETA 

PREGUNTAS / ASPECTOS	MB	B	R
1. ¿Puso de manera correcta el título de la receta de cocina?		✓	
2. ¿Escribió correctamente los ingredientes que lleva la receta?	✓		
3. ¿Escribió de manera correcta el procedimiento para elaborar la receta?		✓	
4. ¿Se entiende claramente la letra que escribió al elaborar mi receta?		✓	
5. ¿El tamaño de letra que es adecuado?			✓
6. ¿Separó correctamente las palabras?		✓	
7. ¿La ortografía que usó al escribir las palabras de mi receta es correcta?		✓	
8. ¿Su trabajo está limpio?		✓	

Anexo # 19

Original del trabajo de José María..

Nombre del plato: Sopa de letras.
Ingredientes: Sopa, ac el te, consomate,
agua y sal. el sartén
Instrucciones: En el sartén
echar aceite y freír la sopa luego se-
le echa el agua, consomate y por
último la sal.
Sirve.

Anexo # 20

Trabajo corregido de José María.

Nombre de platillo: Sopa de letras

Ingredientes: .. aceite, consomate,
agua y sal.

Instrucciones: En el sartén
echar aceite y freír la sopa. Luego se le
echa el agua, consomate y por
último la sal.

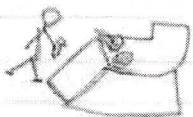

Sirve.

Anexo # 21

Hoja de autoevaluación de valores de José María.

Autoevaluación de mis valores
Semana del 17 al 20 de marzo de 2003

Nombre: José María
Grado: 3º Valor: Amistad

ACCIONES	SI	NO
Valoro las cualidades de mis amigos y compañeros		✓
Perdono cuando alguien me ofende	✓	
Escucho a mis amigos cuando tienen deseos de platicar	✓	
Me alegro por lo bueno que les pasa a mis amigos		✓
Acompaño y ayudo a mis amigos cuando me necesitan	✓	
Platico y escucho con atención a mis padres	✓	
Expreso a mis hermanos el cariño que siento por ellos	✓	
Acompaño y ayudo a mis hermanos cuando me necesitan		✓
La digo a mis padres cuánto los quiero	✓	
Platico con mis papás las experiencias que vivo con mis amigos	✓	
Soy amable y comprensivo con todos	✓	
Le indico la tarea al compañero que está enfermo	✓	
Presento a mis compañeros de clase con mis amigos	✓	
Convivo con mis compañeros en paz	✓	
Saludo con afecto a mis maestros		✓
Saludo con entusiasmo y respeto a mis vecinos	✓	
Doy ánimo a los demás cuando están tristes	✓	
Realizamos actividades o juegos donde todos podamos participar	✓	
Espero a que mis amigos terminen sus deberes para convivir con ellos		
Felicito con cariño a mis amigos que cumplen años		



Anexo # 22

Impresiones de la practicante sobre el cambio de José María y Manuel.

En las practicas y observaciones de la semana del 17 al 20 de febrero de 2003.

Puede notar y observar que el comportamiento de José María y Víctor Manuel, alumnos de la ex. Primaria Pablo Livas (donde hice mis practicas) tenían un comportamiento poco apropiado para un aula. Ya que no participaban, platicaban mucho, no prestaban atención al maestro, no realizaban sus actividades, y distraían a sus demás compañeros.

En mis segundas practicas y observaciones de la semana del 31 de marzo al 4 de abril de 2003.

Noté un cambio radical en la conducta de los alumnos, ya mencionados; principalmente en José María, ahora puede trabajar solo, ordenado, callado y participa en cada actividad, ya sea de forma general o individual. En Víctor el cambio fue menos notorio, pero no menor o insignificante que la de José María. Puede trabajar callado, participa y trata de poner más atención que al principio.

La autoevaluación diaria (creo yo) fue un estímulo a mejorar su conducta; y el ver que tenían que poner colores que indicaban un comportamiento regular, los impulso a cambiar.

dotentemente
pamfong
Débora Berenice López Sierra.

BIBLIOGRAFÍA

- Carvajal, F.; Torres, M.; Machado, A.; Codina, M. y Gallego, J. L.. (2001). Programación del aula, ¿para qué?. Orientaciones didácticas para la planificación de la intervención docente en el aula En *Planeación de la Enseñanza y Evaluación del Aprendizaje. Programa y materiales de apoyo para el estudio. Licenciatura en Educación Primaria. Sexto Semestre* (pp. 53- 65). México: SEP.
- Casanova, María Antonia. (1998). *La evaluación educativa. Escuela básica*. España: SEP- Cooperación Española.
- Cassany, Daniel; Luna, Marta y Sanz Gloria. (2000). La evaluación En *La adquisición de la lectura y la escritura en la escuela primaria. Lecturas. Programa Nacional de Actualización Permanente* (pp. 191- 193). México: SEP.
- Escamilla, Amparo y Llanos, Eva. (2001). Principios que se desprenden de la normativa: Coexistencia de los diferentes tipos de evaluación En *Planeación de la Enseñanza y Evaluación del Aprendizaje. Programa y materiales de apoyo para el estudio. Licenciatura en Educación Primaria. Sexto Semestre* (pp. 53- 65). México: SEP.
- Grajales G., Tevni. (1997). *Educación Cristiana para El siglo XXI: una urgente necesidad*. México: Publicaciones Universidad de Montemorelos.
- Monedero Moya, Juan José. (1998). *Bases teóricas de la evaluación educativa*. Granada: Ediciones Aljibe.
- Perrenoud, Philippe. (1996). *La construcción del éxito y del fracaso escolar*. España: Ed. Morata.
- Ramírez Reyes, Alfonso y Tamez Herrera, Claudia (Comps.). (2000). *La lectura y la Escritura: Antología*. México: SEP.
- Rosales López, Carlos. (1998). *Criterios para una evaluación formativa* (Reimpresión). España: Ed. Narcea, S. A.
- Santos Guerra, Miguel Ángel. (1998). *Evaluar es comprender*. Argentina: Ed. Magisterio del Río de la Plata.

Schmelkes, Sylvia. (1999). Evaluación del aprendizaje y calidad de la educación básica En *Problemas y Políticas de la Educación Básica. Programa y materiales de apoyo para el estudio. Licenciatura en Educación Primaria. Primer Semestre* (pp. 79- 90). México: SEP.

Secretaría de Educación Pública. (1997). *Hacia una escuela integradora*. México: SEP.

Secretaría de Educación Pública. (2001). *Planeación de la Enseñanza y Evaluación del Aprendizaje. Programa y materiales de apoyo para el estudio. Licenciatura en Educación Primaria. Sexto Semestre*. México: SEP.

Secretaría de Educación Pública . (1999). *Libro para el Maestro. Conocimiento del Medio. Primer Grado* (tercera reimpresión). México: SEP.

SEP-CONAFE. (2000). *Guía del maestro multigrado*. México: SEP-CONAFE.

White, Elena. (1987). *La Educación*. México: Asociación Publicadora Interamericana.

